

Pioneer

**AUDIO/VIDEO MULTI-CHANNEL RECEIVER
RECEPTOR AUDIO-VIDEO MULTICANAL**

VSX-920

Register your product on

<http://www.pioneerelectronics.com> (US)

<http://www.pioneerelectronics.ca> (Canada)

• Protect your new investment

The details of your purchase will be on file for reference in the event of an insurance claim such as loss or theft.

• Receive free tips, updates and service bulletins on your new product

• Improve product development

Your input helps us continue to design products that meet your needs.

• Receive a free Pioneer newsletter

Registered customers can opt in to receive a monthly newsletter.

Operating Instructions
Manual de instrucciones

WARNING

This equipment is not waterproof. To prevent a fire or shock hazard, do not place any container filled with liquid near this equipment (such as a vase or flower pot) or expose it to dripping, splashing, rain or moisture.

D3 4 2 1 3_A1_En

WARNING

Before plugging in for the first time, read the following section carefully.

The voltage of the available power supply differs according to country or region. Be sure that the power supply voltage of the area where this unit will be used meets the required voltage (e.g., 230 V or 120 V) written on the rear panel.

D3 4 2 1 4*_A1_En

This product is for general household purposes. Any failure due to use for other than household purposes (such as long-term use for business purposes in a restaurant or use in a car or ship) and which requires repair will be charged for even during the warranty period.

K041_A1_En

IMPORTANT NOTICE

THE MODEL NUMBER AND SERIAL NUMBER OF THIS EQUIPMENT ARE ON THE REAR OR BOTTOM. RECORD THESE NUMBERS ON YOUR ENCLOSED WARRANTY CARD AND KEEP IN A SAFE PLACE FOR FUTURE REFERENCE.

D36 AP9 1_A1_En

This Class B digital apparatus complies with Canadian ICES 003.

D8 10 1 3_A1_En

If the AC plug of this unit does not match the AC outlet you want to use, the plug must be removed and appropriate one fitted. Replacement and mounting of an AC plug on the power supply cord of this unit should be performed only by qualified service personnel. If connected to an AC outlet, the cut off plug can cause severe electrical shock. Make sure it is properly disposed of after removal. The equipment should be disconnected by removing the mains plug from the wall socket when left unused for a long period of time (for example, when on vacation).

D3 4 2 2 1a_A1_En

WARNING: Handling the cord on this product or cords associated with accessories sold with the product may expose you to chemicals listed on proposition 65 known to the State of California and other governmental entities to cause cancer and birth defect or other reproductive harm.
Wash hands after handling.

D36 P5_B1_En

CAUTION

This product satisfies FCC regulations when shielded cables and connectors are used to connect the unit to other equipment. To prevent electromagnetic interference with electric appliances such as radios and televisions, use shielded cables and connectors for connections.

D8 10 3a_A1_En

Information to User

Alterations or modifications carried out without appropriate authorization may invalidate the user's right to operate the equipment.

D8 10 2_A1_En

NOTE:

This equipment has been tested and found to comply with the limits for a Class B digital device, pursuant to Part 15 of the FCC Rules. These limits are designed to provide reasonable protection against harmful interference in a residential installation. This equipment generates, uses, and can radiate radio frequency energy and, if not installed and used in accordance with the instructions, may cause harmful interference to radio communications. However, there is no guarantee that interference will not occur in a particular installation. If this equipment does cause harmful interference to radio or television reception, which can be determined by turning the equipment off and on, the user is encouraged to try to correct the interference by one or more of the following measures:

Reorient or relocate the receiving antenna.

Increase the separation between the equipment and receiver.

Connect the equipment into an outlet on a circuit different from that to which the receiver is connected.

Consult the dealer or an experienced radio/TV technician for help.

D8 10 1 2_A1_En

FEDERAL COMMUNICATIONS COMMISSION DECLARATION OF CONFORMITY

This device complies with part 15 of the FCC Rules. Operation is subject to the following two conditions: (1) This device may not cause harmful interference, and (2) this device must accept any interference received, including interference that may cause undesired operation.

Product Name: AUDIO/VIDEO MULTI CHANNEL RECEIVER

Model Number: VSX 920

Responsible Party Name: PIONEER ELECTRONICS (USA) INC.

SERVICE SUPPORT DIVISION

Address: 1925 E. DOMINGUEZ ST. LONG BEACH, CA 90810 1003, U.S.A.

Phone: 1 800 421 1404

URL: <http://www.pioneerelectronics.com>

D8 10 4*_C1_En

IMPORTANT



The lightning flash with arrowhead symbol, within an equilateral triangle, is intended to alert the user to the presence of uninsulated "dangerous voltage" within the product's enclosure that may be of sufficient magnitude to constitute a risk of electric shock to persons.

CAUTION

**RISK OF ELECTRIC SHOCK
DO NOT OPEN**

CAUTION:
TO PREVENT THE RISK OF ELECTRIC SHOCK, DO NOT REMOVE COVER (OR BACK). NO USER-SERVICEABLE PARTS INSIDE. REFER SERVICING TO QUALIFIED SERVICE PERSONNEL.



The exclamation point within an equilateral triangle is intended to alert the user to the presence of important operating and maintenance (servicing) instructions in the literature accompanying the appliance.

D3 4 2 1 1_A1_En

IMPORTANT SAFETY INSTRUCTIONS

- 1) Read these instructions.
- 2) Keep these instructions.
- 3) Heed all warnings.
- 4) Follow all instructions.
- 5) Do not use this apparatus near water.
- 6) Clean only with dry cloth.
- 7) Do not block any ventilation openings. Install in accordance with the manufacturer's instructions.
- 8) Do not install near any heat sources such as radiators, heat registers, stoves, or other apparatus (including amplifiers) that produce heat.
- 9) Do not defeat the safety purpose of the polarized or grounding-type plug. A polarized plug has two blades with one wider than the other. A grounding type plug has two blades and a third grounding prong. The wide blade or the third prong are provided for your safety. If the provided plug does not fit into your outlet, consult an electrician for replacement of the obsolete outlet.
- 10) Protect the power cord from being walked on or pinched particularly at plugs, convenience receptacles, and the point where they exit from the apparatus.
- 11) Only use attachments/accessories specified by the manufacturer.
- 12) Use only with the cart, stand, tripod, bracket, or table specified by the manufacturer, or sold with the apparatus. When a cart is used, use caution when moving the cart/apparatus combination to avoid injury from tip-over.
- 13) Unplug this apparatus during lightning storms or when unused for long periods of time.
- 14) Refer all servicing to qualified service personnel. Servicing is required when the apparatus has been damaged in any way, such as power-supply cord or plug is damaged, liquid has been spilled or objects have fallen into the apparatus, the apparatus has been exposed to rain or moisture, does not operate normally, or has been dropped.



D3-7-13-69_En

VENTILATION CAUTION

When installing this unit, make sure to leave space around the unit for ventilation to improve heat radiation (at least 40 cm at top, 10 cm at rear, and 20 cm at each side).

WARNING

Slots and openings in the cabinet are provided for ventilation to ensure reliable operation of the product, and to protect it from overheating. To prevent fire hazard, the openings should never be blocked or covered with items (such as newspapers, table cloths, curtains) or by operating the equipment on thick carpet or a bed.

D3 4 2 1 7b*_A1_En

Operating Environment

Operating environment temperature and humidity:
+5 °C to +35 °C (+41 °F to +95 °F); less than 85 %RH (cooling vents not blocked)

Do not install this unit in a poorly ventilated area, or in locations exposed to high humidity or direct sunlight (or strong artificial light)

D3 4 2 1 7c*_A1_En

WARNING

To prevent a fire hazard, do not place any naked flame sources (such as a lighted candle) on the equipment.

D3 4 2 1 7a*_A1_En

CAUTION

The **STANDBY/ON** switch on this unit will not completely shut off all power from the AC outlet. Since the power cord serves as the main disconnect device for the unit, you will need to unplug it from the AC outlet to shut down all power. Therefore, make sure the unit has been installed so that the power cord can be easily unplugged from the AC outlet in case of an accident. To avoid fire hazard, the power cord should also be unplugged from the AC outlet when left unused for a long period of time (for example, when on vacation).

D3 4 2 2 2a*_A1_En

Caution

To prevent fire hazard, the Class 2 Wiring Cable should be used for connection with speaker, and should be routed away from hazards to avoid damage to the insulation of the cable.

D3 7 13 67*_A1_En

Thank you for buying this Pioneer product. Please read through these operating instructions so you will know how to operate your model properly. After you have finished reading the instructions, put them away in a safe place for future reference.

Contents

01 Before you start

| | |
|----------------------------|---|
| Checking what's in the box | 7 |
| Loading the batteries | 7 |
| Installing the receiver | 7 |
| Ventilation | 8 |

02 Controls and displays

| | |
|-----------------------------------|----|
| Front panel | 9 |
| Operating range of remote control | 10 |
| Display | 11 |
| Remote control | 13 |

03 Connecting your equipment

| | |
|--|----|
| Determining the speakers' application | 16 |
| Other speaker connection | 17 |
| Placing the speakers | 17 |
| Some tips for improving sound quality | 17 |
| Connecting the speakers | 19 |
| Switching the speaker terminal | 20 |
| Making cable connections | 21 |
| HDMI cables | 21 |
| About HDMI | 21 |
| Analog audio cables | 22 |
| Digital audio cables | 22 |
| Video cables | 22 |
| About the video converter | 23 |
| Connecting a TV and playback components | 24 |
| Connecting using HDMI | 24 |
| Connecting your DVD player with no HDMI output | 25 |
| Connecting your TV with no HDMI input | 26 |
| Connecting a satellite receiver or other digital set-top box | 27 |
| Connecting an HDD/DVD recorder, VCR and other video sources | 27 |
| Using the component video jacks | 28 |
| Connecting other audio components | 28 |
| Connecting antennas | 29 |
| Using external antennas | 29 |
| Connecting to the front panel video terminal | 30 |
| Plugging in the receiver | 30 |

04 Basic Setup

| | |
|---|----|
| Automatically setting up for surround sound (MCACC) | 31 |
| Other problems when using the Auto MCACC Setup | 33 |

05 Listening to your system

| | |
|--|----|
| Basic playback | 34 |
| Auto playback | 35 |
| Listening in surround sound | 35 |
| Using the Advanced surround effects | 36 |
| Listening in stereo | 37 |
| Using Front Stage Surround Advance | 37 |
| Using Stream Direct | 38 |
| Using the Sound Retriever | 38 |
| Better sound using Phase Control | 38 |
| Listening with Acoustic Calibration EQ | 39 |
| Using surround back channel processing | 39 |
| Setting the Up Mix function | 40 |
| Setting the Audio options | 40 |
| Choosing the input signal | 43 |
| Using the headphone | 43 |

06 The System Setup menu

| | |
|-----------------------------|----|
| Using the System Setup menu | 44 |
| Manual speaker setup | 45 |
| Speaker Setting | 45 |
| Crossover Network | 47 |
| Channel Level | 47 |
| Speaker Distance | 48 |
| The Input Assign menu | 48 |
| The Speaker System setting | 49 |
| The Video Parameter setting | 50 |
| Video Converter | 50 |
| Resolution | 50 |
| Aspect | 51 |

07 Using the tuner

| | |
|------------------------------|----|
| Listening to the radio | 52 |
| Improving FM stereo sound | 52 |
| Saving station presets | 52 |
| Listening to station presets | 53 |
| Naming preset stations | 53 |

08 Making recordings

Making an audio or a video recording **54**

09 Controlling the rest of your system

Setting the remote to control other components **55**
 Selecting preset codes directly **55**
 Clearing all the remote control settings. **56**
 Controls for TVs. **57**
 Controls for other components **58**
 Preset Code List **59**

10 Other connections

Connecting an iPod. **62**
 Connecting your iPod to the receiver **62**
 iPod playback **63**
 Watching photos and video content **64**
 About iPod **64**
 Connecting a USB device **65**
 Connecting your USB device to the receiver. **65**
 Basic playback controls **65**
 Compressed audio compatibility. **66**
Bluetooth® ADAPTER for Wireless
 Enjoyment of Music. **67**
 Wireless music play **67**
 Connecting Optional Bluetooth ADAPTER **67**
 Pairing Bluetooth ADAPTER and Bluetooth wireless technology device **68**
 Listening to Music Contents of Bluetooth wireless technology device with Your System **68**
 Listening to Satellite Radio **69**
 Connecting your SiriusConnect™ Tuner **70**
 Listening to SIRIUS Radio. **70**
 Saving channel presets. **71**
 Using the SIRIUS Menu **71**

11 Additional information

Troubleshooting **72**
 HDMI **75**
 Important information regarding the HDMI connection **76**
 iPod messages **76**
 USB messages **77**
 SIRIUS radio messages **77**
 Resetting the main unit. **78**
 Specifications **78**
 Cleaning the unit. **79**

Manufactured under license from Dolby Laboratories. Dolby, Pro Logic, Surround EX and the double-D symbol are trademarks of Dolby Laboratories.

Manufactured under license under U.S. Patent #'s: 5,451,942; 5,956,674; 5,974,380; 5,978,762; 6,226,616; 6,487,535; 7,212,872; 7,333,929; 7,392,195; 7,272,567 & other U.S. and worldwide patents issued & pending. DTS and the Symbol are registered trademarks, & DTS-HD, DTS-HD Master Audio, and the DTS logos are trademarks of DTS, Inc. Product includes software. © DTS, Inc. All Rights Reserved.

Flow of settings on the receiver

The unit is a full-fledged AV receiver equipped with an abundance of functions and terminals. It can be used easily after following the procedure below to make the connections and settings.

The colors of the steps indicate the following:

Required setting item

Setting to be made as necessary

1 Before you start

- Checking what's in the box (page 7)
- Loading the batteries (page 7)

2 Connecting the speakers

Where you place the speakers will have a big effect on the sound. Place your speakers as shown below for the best surround sound effect.

- Determining the speakers' application (page 16)
- Connecting the speakers (page 19)

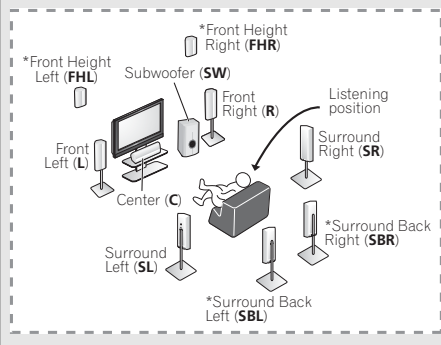

3 Connecting the components

For surround sound, you'll want to hook up using a digital connection from the BD/DVD player to the receiver.

- About the video converter (page 23)
- Connecting a TV and playback components (page 24)
- Connecting antennas (page 29)
- Plugging in the receiver (page 30)

4 Power On

Make sure you've set the video input on your TV to this receiver. Check the manual that came with the TV if you don't know how to do this.

5 The Speaker System setting (page 49)

(Specify either using the surround back or front height speaker.)

The Input Assign menu (page 48)

(When using connections other than the recommended connections.)

6 Use the on-screen automatic MCACC setup to set up your system

- Automatically setting up for surround sound (MCACC) (page 31)

7 Basic playback (page 34)

8 Adjusting the sound as desired

- Using the various listening modes
- Using the Sound Retriever (page 38)
- Better sound using Phase Control (page 38)
- Listening with Acoustic Calibration EQ (page 39)
- Using surround back channel processing (page 39)
- Setting the Up Mix function (page 40)
- Setting the Audio options (page 40)
- Choosing the input signal (page 43)
- Manual speaker setup (page 45)

9 Making maximum use of the remote control

- Setting the remote to control other components (page 55)

Chapter 1: Before you start

Checking what's in the box

Please check that you've received the following supplied accessories:

- Setup microphone
- Remote control
- Dry cell batteries (AAA size IEC R03) x2
- AM loop antenna
- FM wire antenna
- iPod cable
- These operating instructions

Loading the batteries

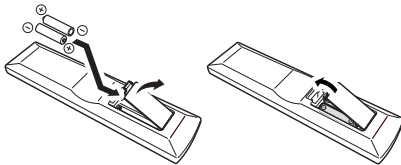

The batteries included with the unit are to check initial operations; they may not last over a long period. We recommend using alkaline batteries that have a longer life.

CAUTION

Incorrect use of batteries may result in such hazards as leakage and bursting. Observe the following precautions:

- Never use new and old batteries together.
- Insert the plus and minus sides of the batteries properly according to the marks in the battery case.

- Batteries with the same shape may have different voltages. Do not use different batteries together.
- When disposing of used batteries, please comply with governmental regulations or environmental public instruction's rules that apply in your country or area.
- Do not use or store batteries in direct sunlight or other excessively hot place, such as inside a car or near a heater. This can cause batteries to leak, overheat, explode or catch fire. It can also reduce the life or performance of batteries.

(Symbol examples for batteries)

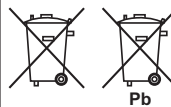

These symbols are only valid in the European Union.

K058c_A1_En

Installing the receiver

- When installing this unit, make sure to put it on a level and stable surface.

Don't install it on the following places:

- on a color TV (the screen may distort)
- near a cassette deck (or close to a device that gives off a magnetic field). This may interfere with the sound.
- in direct sunlight
- in damp or wet areas
- in extremely hot or cold areas
- in places where there is vibration or other movement
- in places that are very dusty
- in places that have hot fumes or oils (such as a kitchen)

Ventilation

When installing this unit, make sure to leave space around the unit for ventilation to improve heat dispersal (at least 40 cm (16 in.) at the top). If not enough space is provided between the unit and walls or other equipment, heat will build up inside, interfering with performance and/or causing malfunctions.

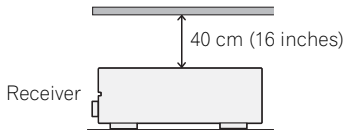

Slot and openings in the cabinet are provided for ventilation and to protect the equipment from overheating. To prevent fire hazard, do not place anything directly on top of the unit, make sure the openings are never blocked or covered with items (such as newspapers, table-cloths and curtains), and do not operate the equipment on thick carpet or a bed.



CAUTION:
HOT SURFACE. DO NOT TOUCH.

The top surface over the internal heatsink may become hot when operating this product continuously.

Chapter 2: Controls and displays

Front panel

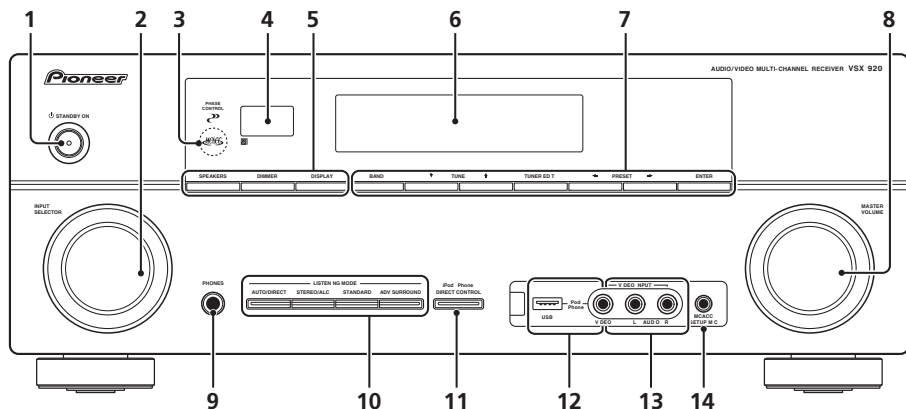

1 **STANDBY/ON**

2 **INPUT SELECTOR dial**

Selects an input source.

3 **MCACC indicator**

Lights when Acoustic Calibration EQ (page 39) is on (Acoustic Calibration EQ is automatically set to on after the Auto MCACC Setup (page 31)).

4 **Remote sensor**

Receives the signals from the remote control (see *Operating range of remote control* on page 10).

5 **SPEAKERS**

See *Switching the speaker terminal* on page 20.

DIMMER

Dims or brightens the display. The brightness can be controlled in four steps.

DISPLAY

Switches the display of this unit. The listening mode, sound volume, Speaker System setting or input name can be checked by selecting an input source.¹

6 **Character display**

See *Display* on page 11.

7 **Tuner control buttons**

BAND

Switches between AM, FM ST (stereo) and FM MONO radio bands (page 52).

TUNE

Used to find radio frequencies (page 52) and SIRIUS Radio channels (page 70).

TUNER EDIT

Use with **TUNE** , **PRESET** and **ENTER** to memorize and name stations for recall (page 52, 53). Used to preset the channel in SIRIUS Radio (page 70).

Note

¹ The Speaker System setting may or may not be displayed, depending on the input source you have selected.

PRESET ←/→

Use to select preset radio stations (page 53) and to select SIRIUS Radio channels (page 70).

8 MASTER VOLUME dial**9 PHONES jack**

Use to connect headphones. When the headphones are connected, there is no sound output from the speakers (page 43).

10 Listening mode buttons**AUTO/DIRECT**

Switches between Auto surround mode (*Auto playback* on page 35) and Stream Direct playback. Stream Direct playback bypasses the tone controls for the most accurate reproduction of a source (page 38).

STEREO/ALC

Switches between stereo playback, Auto level control stereo mode (page 37) and Front Stage Surround Advance modes (page 37).

STANDARD

Press for Standard decoding and to switch between the various **Pro Logic II**, **Pro Logic IIx**, **Pro Logic IIz** and **NEO:6** options (page 34).

ADV SURROUND

Switches between the various surround modes (page 36).

11 iPod iPhone DIRECT CONTROL

Change the receiver's input to the **iPod** and enable iPod operations on the iPod (page 64).

12 iPod iPhone/USB terminal

Use to connect your Apple iPod or USB mass storage device as an audio source (page 62 and page 65).

13 AUDIO/VIDEO input

See *Connecting to the front panel video terminal* on page 30.

14 MCACC SETUP MIC jack

Use to connect a microphone when performing Auto MCACC setup.

Operating range of remote control

The remote control may not work properly if:

- There are obstacles between the remote control and the receiver's remote sensor.
- Direct sunlight or fluorescent light is shining onto the remote sensor.
- The receiver is located near a device that is emitting infrared rays.
- The receiver is operated simultaneously with another infrared remote control unit.

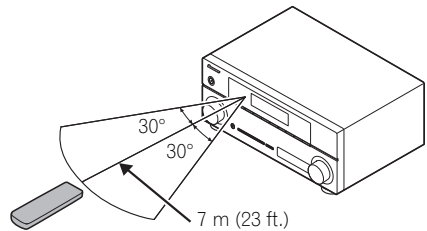

Display

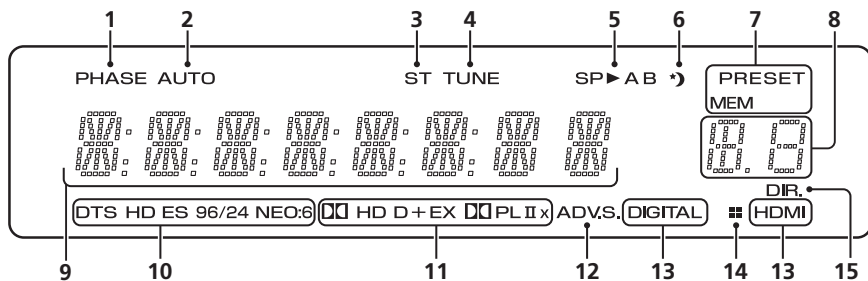

1 PHASE

Lights when the Phase Control is switched on (page 38).

2 AUTO

Lights when the Auto Surround feature is switched on (see *Auto playback* on page 35).

3 ST

Lights when a stereo FM broadcast is being received in auto stereo mode.

4 TUNE

Lights when a normal broadcast channel or SIRIUS channel is being received.

5 Speaker indicators

Indicates the speaker terminal, **A** and/or **B**, to which audio signal output is currently set (page 20).

6 Sleep timer indicator

Lights when the receiver is in sleep mode (page 13).

7 Tuner/SIRIUS preset indicators

PRESET

Shows when a preset radio station is registered or called.

MEM

Blinks when a radio station is registered.

8 PRESET information or input signal indicator

Shows the preset number of the tuner or the input signal type, etc.

9 Character display

Displays various system information.

10 DTS indicators

DTS

Lights when a source with DTS encoded audio signals is detected.

HD

Lights when a source with DTS-EXPRESS or DTS-HD encoded audio signals is detected.

ES

Lights to indicate DTS-ES decoding.

96/24

Lights when a source with DTS 96/24 encoded audio signals is detected.

NEO:6

When one of the NEO:6 modes of the receiver is on, this lights to indicate NEO:6 processing (page 35).

11 Dolby Digital indicators

D D

Lights when a Dolby Digital encoded signal is detected.

D D+

Lights when a source with Dolby Digital Plus encoded audio signals is detected.

HD

Lights when a source with Dolby TrueHD encoded audio signals is detected.

EX

Lights to indicate Dolby Digital EX decoding.

PLII(x)

Lights to indicate **PLII** Pro Logic II / **PLIIx** Pro Logic IIx decoding. Light will go off during **PLIIz** Pro Logic IIz decoding. (see *Listening in surround sound* on page 35 for more on this).

12 ADV.S.

Lights when one of the Advanced Surround modes has been selected (see *Using the Advanced surround effects* on page 36 for more on this).

13 SIGNAL SELECT indicators**DIGITAL**

Lights when a digital audio signal is selected.

Blinks when a digital audio signal is selected and selected audio input is not provided.

HDMI

Lights when an HDMI signal is selected.
Blinks when an HDMI signal is selected and selected HDMI input is not provided.

14 Up Mix/DIMMER indicator

Lights when the Up Mix function is set to **ON** (see page 39). Also, lights when DIMMER is set to off.

15 DIR.

Lights when the **DIRECT** or **PURE DIRECT** mode is switched on (page 38).

Remote control

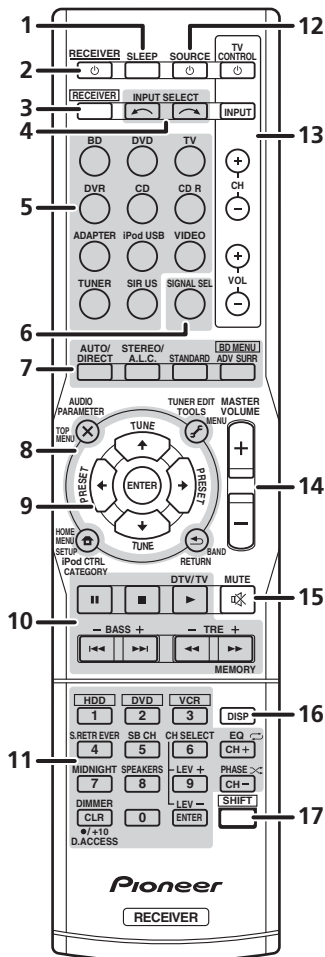

1 SLEEP

Press to change the amount of time before the receiver switches into standby (**30 min – 60 min – 90 min – Off**). You can check the remaining sleep time at any time by pressing **SLEEP** once.

2 **RECEIVER**

Switches the receiver between standby and on.

3 **RECEPTION**

Switches the remote to control the receiver (used to select the white commands above the number buttons (**S.RETRIEVER**, etc)). Also use this button to set up surround sound (page 44) or Audio parameters (page 40).

4 **INPUT SELECT**

Use to select the input source.

5 **MULTI CONTROL** buttons

Press to select control of other components (see *Controlling the rest of your system* on page 55).

6 **SIGNAL SEL**

Use to select an input signal (page 43).

7 **Listening mode** buttons

AUTO/DIRECT

Switches between Auto surround mode (*Auto playback* on page 35) and Stream Direct playback. Stream Direct playback bypasses the tone controls for the most accurate reproduction of a source (page 38).

STEREO/A.L.C.

Switches between stereo playback, Auto level control stereo mode (page 37) and Front Stage Surround Advance modes (page 37).

STANDARD

Press for Standard decoding and to switch between **PRO LOGIC II** options (page 35).

ADV SURR

Switches between the various surround modes (page 36).

Press **BD** first to access:

BD MENU*

Displays the disc menu of Blu-ray Discs.

8 System Setup and component control buttons

The following button controls can be accessed after you have selected the corresponding **MULTI CONTROL** button (**BD**, **DVD**, etc.).

Press **RECEIVER** first to access:

AUDIO PARAMETER

Use to access the Audio options (page 40).

SETUP

Press to access the System Setup menu (page 44).

RETURN

Confirm and exit the current menu screen.

Press **BD**, **DVD** or **DVR** first to access:

TOP MENU

Displays the disc 'top' menu of a BD/DVD.

HOME MENU

Displays the HOME MENU screen.

RETURN

Confirm and exit the current menu screen.

MENU

Displays the TOOLS menu of Blu-ray Disc player.

Press **TUNER** or **SIRIUS** first to access:

TUNER EDIT

Memorizes stations for recall (page 52 and 71). When **TUNER** is pressed, also used to change the name (page 53).

BAND

Switches between AM, FM ST (stereo) and FM MONO radio bands (page 52).

CATEGORY

Press to browse SIRIUS radio broadcasts.

Press **iPod USB** first to access:

iPod CTRL

Switches between the iPod controls and the receiver controls (page 64).

9 $\uparrow\downarrow\leftarrow\rightarrow$ (TUNE \uparrow/\downarrow , PRESET \leftarrow/\rightarrow), ENTER

Use the arrow buttons when setting up your surround sound system (page 44). Also used to control BD/DVD menus/options.

Use the **TUNE \uparrow/\downarrow** buttons can be used to find radio frequencies (page 52) and the **PRESET \leftarrow/\rightarrow** buttons can be used to select preset radio stations (page 53).

10 Component control buttons

The main buttons (**▶**, **■**, etc.) are used to control a component after you have selected it using the input source buttons.

The controls above these buttons can be accessed after you have selected the corresponding input source button (**BD**, **DVD**, **DVR** and **CD**). These buttons also function as described below.

Press **RECEIVER** first to access:

BASS $-/+$

Use to adjust Bass¹

TRE $-/+$

Use to adjust Treble¹

Press **TV** first to access:

DTV/TV

Switches between the DTV and analog TV input modes for Pioneer flat panel TVs.

11 Number buttons and other component controls

Use the number buttons to directly select a radio frequency (page 52) or the tracks on a CD, etc. There are other buttons that can be accessed after the **RECEIVER** button is pressed. (For example **MIDNIGHT**, etc.)

HDD*, DVD*, VCR*

These buttons switch between the hard disk, DVD and VCR controls for HDD/DVD/VCR recorders.

Note

¹ The tone controls are disabled when the listening mode is set to **DIRECT** or **PURE DIRECT**.

S.RETRIEVER

Press to restore CD quality sound to compressed audio sources (page 38).

SB CH

Press to select **ON, AUTO, OFF** the surround back channel.

CH SELECT

Press repeatedly to select a channel, then use **LEV +/-** to adjust the level (page 47).

LEV +/-

Use to adjust the channel level.

EQ

Press to switch on/off Acoustic Calibration EQ setting (page 39).

MIDNIGHT

Switches to Midnight or Loudness listening (page 41).

SPEAKERS

See *Switching the speaker terminal* on page 20.

PHASE

Press to switch on/off Phase Control (page 38).

DIMMER

Dims or brightens the display. The brightness can be controlled in four steps.

Press **SIRIUS** first to access:

D.ACCESS

After pressing, you can access a radio station directly using the number buttons (page 70).

12 SOURCE

Press to turn on/off other components connected to the receiver (see page 58 for more on this).

13 TV CONTROL buttons

These buttons are dedicated to control the TV assigned to the **TV** button. Thus if you only have one TV to hook up to this system assign it to the **TV** button (see page 57 for more on this).



Use to turn on/off the power of the TV.

INPUT

Use to select the TV input signal.

CH +/-

Use to select channels.

VOL +/-

Use to adjust the volume on your TV.

14 MASTER VOLUME +/-

Use to set the listening volume.

15 MUTE

Mutes/unmutes the sound.

16 DISP

Switches the display of this unit. The listening mode, sound volume, Speaker System setting or input name can be checked by selecting an input source.¹

17 SHIFT

Press to access the 'boxed' commands (above the buttons) on the remote. These buttons are marked with an asterisk (*) in this section.

Note

¹ The Speaker System setting may or may not be displayed, depending on the input source you have selected.

Chapter 3:

Connecting your equipment

Determining the speakers' application

This unit permits you to build various surround systems, in accordance with the number of speakers you have.

- Be sure to connect speakers to the front left and right channels (**L** and **R**).

Choose one from Plans [A] or [B] below.

[A] 7.1 channel surround (Surround back) system & Speaker B connection

*Default setting

- **Speaker System setting: Surr.Back**

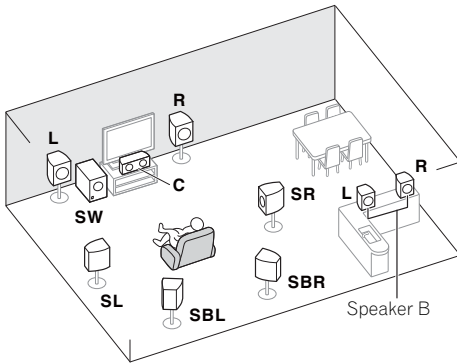

A 7.1 ch surround (Surround back) system connects the left and right front speakers (**L/R**), the center speaker (**C**), the left and right surround speakers (**SL/SR**), the left and right surround back speakers (**SBL/SBR**), and the subwoofer (**SW**).

With these connections you can simultaneously enjoy 5.1-channel surround sound in the main zone with stereo playback of the same sound on the B speakers. (No sound is output from the surround back speaker.)

- It is also possible to only connect one of the surround back speaker (**SB**) or neither.

[B] 7.1 channel surround system (Front height or Surround back)

- **Speaker System setting: Height or Surr.Back**

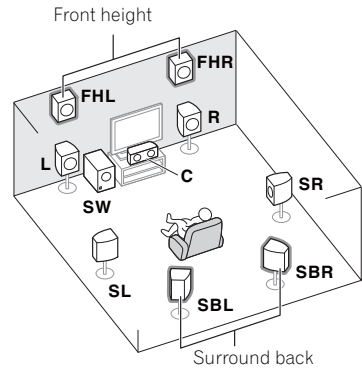

A 7.1 ch surround (Front height) system connects the left and right front speakers (**L/R**), the center speaker (**C**), the left and right front height speakers (**FHL/FHR**), the left and right surround speakers (**SL/SR**), and the subwoofer (**SW**). This surround system produces a more true-to-life sound from above.

A 7.1 ch surround (Surround back) system connects the left and right front speakers (**L/R**), the center speaker (**C**), the left and right surround speakers (**SL/SR**), the left and right surround back speakers (**SBL/SBR**), and the subwoofer (**SW**).

- Sound will be output from either the front height speaker or the surround back speaker depending on which one was selected in the **Speaker System** setting. (see *The Speaker System setting* on page 49).

Other speaker connection

- Your favorite speaker connections can be selected even if you have fewer than 5.1 speakers.
- When not connecting a subwoofer, connect speakers with low frequency reproduction capabilities to the front channel. (The subwoofer's low frequency component is played from the front speakers, so the speakers could be damaged.)
- After connecting, be sure to conduct the Auto MCACC (speaker environment setting) procedure.**
See *Automatically setting up for surround sound (MCACC)* on page 31.

Placing the speakers

Refer to the chart below for placement of speakers you intend to connect.

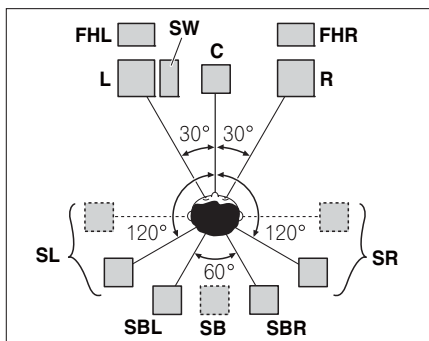

- Place the surround speakers at 120° from the center. If you, (1) use the surround back speaker, and, (2) don't use the front height speakers, we recommend placing the surround speaker right beside you.
- If you intend to connect only one surround back speakers, place it directly behind you.
- Place the left and right front height speakers at least one meter directly above the left and right front speakers.

Some tips for improving sound quality

Where you put your speakers in the room has a big effect on the quality of the sound. The following guidelines should help you to get the best sound from your system.

- The subwoofer can be placed on the floor. Ideally, the other speakers should be at about ear-level when you're listening to them. Putting the speakers on the floor (except the subwoofer), or mounting them very high on a wall is not recommended.
- For the best stereo effect, place the front speakers 2 m to 3 m (6 ft. to 9 ft.) apart, at equal distance from the TV.
- If you're going to place speakers around your CRT TV, use shielded speakers or place the speakers at a sufficient distance from your CRT TV.
- If you're using a center speaker, place the front speakers at a wider angle. If not, place them at a narrower angle.
- Place the center speaker above or below the TV so that the sound of the center channel is localized at the TV screen. Also, make sure the center speaker does not cross the line formed by the leading edge of the front left and right speakers.
- It is best to angle the speakers towards the listening position. The angle depends on the size of the room. Use less of an angle for bigger rooms.
- Surround and surround back speakers should be positioned 60 cm to 90 cm (2 ft. to 3 ft.) higher than your ears and tilted slight downward. Make sure the speakers don't face each other. For DVD-Audio, the speakers should be more directly behind the listener than for home theater playback.
- If the surround speakers cannot be set directly to the side of the listening position with a 7.1-channel system, the surround effect can be enhanced by turning off the Up Mix function (see *Setting the Up Mix function* on page 40).

- Try not to place the surround speakers farther away from the listening position than the front and center speakers. Doing so can weaken the surround sound effect.

 **CAUTION**

- Make sure that all speakers are securely installed. This not only improves sound quality, but also reduces the risk of damage or injury resulting from speakers being knocked over or falling in the event of external shocks such as earthquakes.

 **Important**

- The Speaker System setting must be set if the above connections are performed. Select **Surr.Back** if the surround back speaker or speaker B is connected, and **Height** if the front height speaker is connected (see *The Speaker System setting* on page 49).

Connecting the speakers

The receiver will work with just two stereo speakers (the front speakers in the diagram) but using at least three speakers is recommended, and a complete setup is best for surround sound.

Make sure you connect the speaker on the right to the right (**R**) terminal and the speaker on the left to the left (**L**) terminal. Also make sure the positive and negative (+/-) terminals on the receiver match those on the speakers.

You can use the speakers connected to the front height (B speaker) terminals to listen to stereo playback in another room. See *Switching the speaker terminal* on page 20 for the listening options with this setup.

You can use speakers with a normal impedance between 6 Ω and 16 Ω.

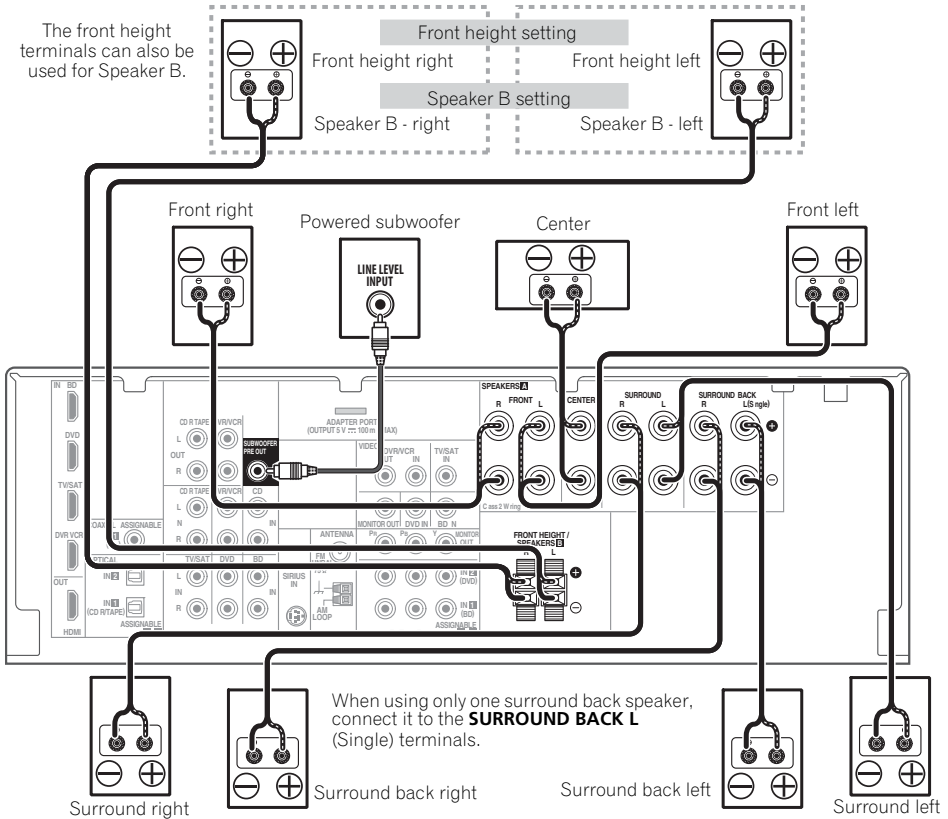

Be sure to complete all connections before connecting this unit to the AC power source.

Bare wire connections

A-Speaker terminals:

- 1 **Twist exposed wire strands together.**
- 2 **Loosen terminal and insert exposed wire.**
- 3 **Tighten terminal.**

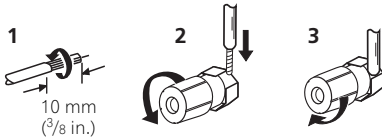

B-Speaker terminals:

- 1 **Twist exposed wire strands together.**
- 2 **Push open the tabs and insert exposed wire.**
- 3 **Release the tabs.**

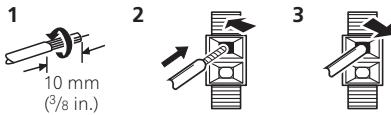

⚠ CAUTION

- These speaker terminals carry **HAZARDOUS LIVE voltage**. To prevent the risk of electric shock when connecting or disconnecting the speaker cables, disconnect the power cord before touching any uninsulated parts.
- Make sure that all the bare speaker wire is twisted together and inserted fully into the speaker terminal. If any of the bare speaker wire touches the back panel it may cause the power to cut off as a safety measure.

Switching the speaker terminal

If you selected **Surr.Back** in *The Speaker System setting* on page 49, you can switch between speakers using the **SPEAKERS** button. If you selected **Height**, the button will simply switch your main speaker terminal on or off. The options below are for the **Surr.Back** setting only.¹

- **Use the SPEAKERS button on the front panel to select a speaker terminal setting.**²



Press repeatedly to choose a speaker terminal option:

- **SP▶A** – Sound is output from the speakers connected to the A-speaker terminals (multichannel playback is possible).
- **SP▶B** – Sound is output from the two speakers connected to the B-speaker terminals (only stereo playback is possible).
- **SP▶AB** – Sound is output from the A-speaker terminals, the two speakers in the B-speaker terminals, and the subwoofer. Multichannel sources are downmixed only when the **STEREO** or **ALC** mode is selected for stereo output from A- and B-speaker terminals.
- **SP▶** – No sound is output from the speakers.

🔧 Note

- 1 All speaker terminals (except Speaker B connections) are switched off when headphones are connected.
- 2 The subwoofer output depends on the settings you made in *Speaker Setting* on page 45. However, if **SP▶B** is selected above, no sound is heard from the subwoofer (the LFE channel is not downmixed).

Making cable connections

Make sure not to bend the cables over the top of this unit (as shown in the illustration). If this happens, the magnetic field produced by the transformers in this unit may cause a humming noise from the speakers.

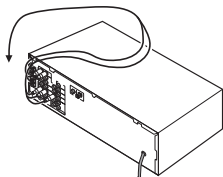

Important

- Before making or changing connections, switch off the power and disconnect the power cord from the AC outlet.
- Before unplugging the power cord, switch the power into standby.

HDMI cables

Both video and sound signals can be transmitted simultaneously with one cable. If connecting the player and the TV via this receiver, for both connections, we recommend using HDMI cables.¹

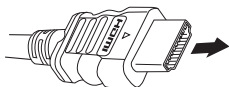

HDMI cable

Be careful to connect the terminal in the proper direction.

About HDMI

The HDMI connection transfers uncompressed digital video, as well as almost every kind of digital audio that the connected component is compatible with, including DVD-Video, DVD-Audio, SACD, Dolby Digital Plus, Dolby TrueHD, DTS-HD Master Audio (see below for limitations), Video CD/Super VCD and CD.

This receiver incorporates High-Definition Multimedia Interface (HDMI[®]) technology.

This receiver supports the functions described below through HDMI connections.²

- Digital transfer of uncompressed video (contents protected by HDCP (1080p/24, 1080p/60, etc.))
- 3D signal transfer³
- Deep Color signal transfer³
- x.v.Color signal transfer³
- Input of multi-channel linear PCM digital audio signals (192 kHz or less) for up to 8 channels
- Input of the following digital audio formats:⁴
 - Dolby Digital, Dolby Digital Plus, DTS, High bitrate audio (Dolby TrueHD, DTS-HD Master Audio), DVD-Audio, CD, SACD (DSD signal), Video CD, Super VCD

Note

- 1 • Set the HDMI parameter in *Setting the Audio options* on page 40 to **THRU** (THROUGH) and set the input signal in *Choosing the input signal* on page 43 to **HDMI**, if you want to hear HDMI audio output from your TV or flat panel TV (no sound will be heard from this receiver).
 - If the video signal does not appear on your TV or flat panel TV, try adjusting the resolution settings on your component or display. Note that some components (such as video game units) have resolutions that may not be displayed. In this case, use a (analog) composite connection.
 - When the video signal from the HDMI is 480i, 480p, 576i or 576p, Multi Ch PCM sound and HD sound cannot be received.
- 2 • Use a High Speed HDMI[®] cable. If HDMI cable other than a High Speed HDMI[®] cable is used, it may not work properly.
- When an HDMI cable with a built-in equalizer is connected, it may not operate properly.
- 3 Signal transfer is only possible when connected to a compatible component.
- 4 • HDMI format digital audio transmissions require a longer time to be recognized. Due to this, interruption in the audio may occur when switching between audio formats or beginning playback.
 - Turning on/off the device connected to this unit's HDMI OUT terminal during playback, or disconnecting/connecting the HDMI cable during playback, may cause noise or interrupted audio.

HDMI, the HDMI logo and High-Definition Multimedia Interface are trademarks or registered trademarks of HDMI Licensing, LLC. "x.v.Color" and x.v.Color logo are trademarks of Sony Corporation.

Analog audio cables

Use stereo RCA phono cables to connect analog audio components. These cables are typically red and white, and you should connect the red plugs to R (right) terminals and white plugs to L (left) terminals.

Analog audio cables

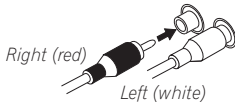

Digital audio cables

Commercially available coaxial digital audio cables or optical cables should be used to connect digital components to this receiver.¹



Coaxial digital audio cable

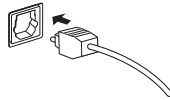

Optical cable

Video cables

Standard RCA video cables

These cables are the most common type of video connection and are used to connect to the composite video terminals. The yellow plugs distinguish them from cables for audio.



Standard RCA video cable

Component video cables

Use component video cables to get the best possible color reproduction of your video source. The color signal of the TV is divided into the luminance (**Y**) signal and the color (**Pb** and **Pr**) signals and then output. In this way, interference between the signals is avoided.

Component video cables

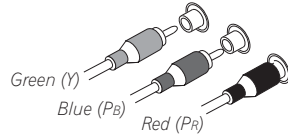

Note

- When connecting optical cables, be careful when inserting the plug not to damage the shutter protecting the optical socket.
- When storing optical cable, coil loosely. The cable may be damaged if bent around sharp corners.
- You can also use a standard RCA video cable for coaxial digital connections.

About the video converter

The video converter ensures that all video sources are output from **HDMI OUT** terminal. The only exception is HDMI: since this resolution cannot be downsampled, you must connect your monitor/TV to the receiver's HDMI video outputs when connecting this video source.¹

If several video components are assigned to the same input function, the converter gives priority to HDMI, component, then composite (in that order).

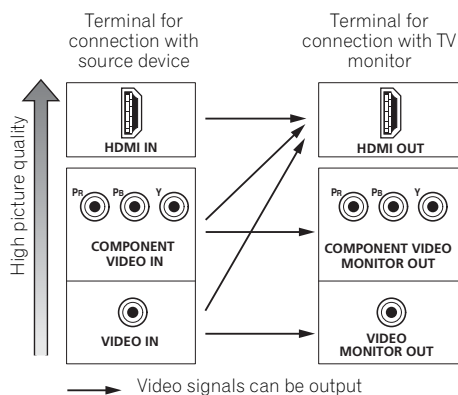

This product incorporates copyright protection technology that is protected by U.S. patents and other intellectual property rights. Use of this copyright protection technology must be authorized by Rovi Corporation, and is intended for home and other limited viewing uses only unless otherwise authorized by Rovi Corporation. Reverse engineering or disassembly is prohibited.

Note

- ¹ • If the video signal does not appear on your TV, try adjusting the resolution settings on your component or display. Note that some components (such as video game units) have resolutions that may not be converted. In this case, try switching Video Converter **OFF** (see *Video Converter* on page 50).
- The signal input resolutions that can be converted from the component video input for the HDMI output are 480i/576i, 480p/576p, 720p and 1080i. 1080p signal cannot be converted.

Connecting a TV and playback components

Connecting using HDMI

If you have an HDMI or DVI (with HDCP) equipped component (Blu-ray disc player, etc.), you can connect it to this receiver using a commercially available HDMI cable.

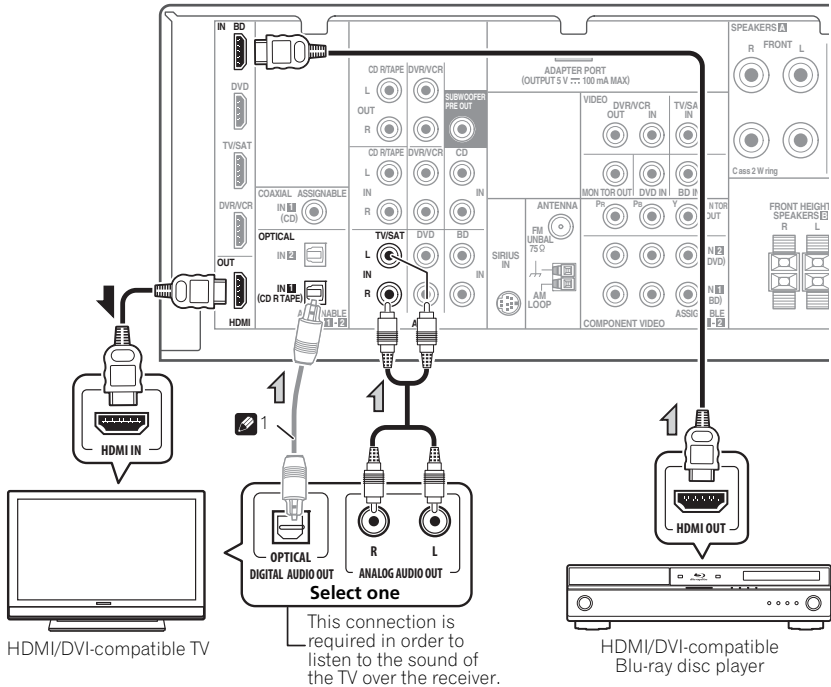

Note

1 If the connection was made using an optical cable, you'll need to tell the receiver which digital input you connected the TV to (see *Choosing the input signal* on page 43).

Connecting your DVD player with no HDMI output

This diagram shows connections of a TV (with HDMI input) and DVD player (or other playback component with no HDMI output) to the receiver.

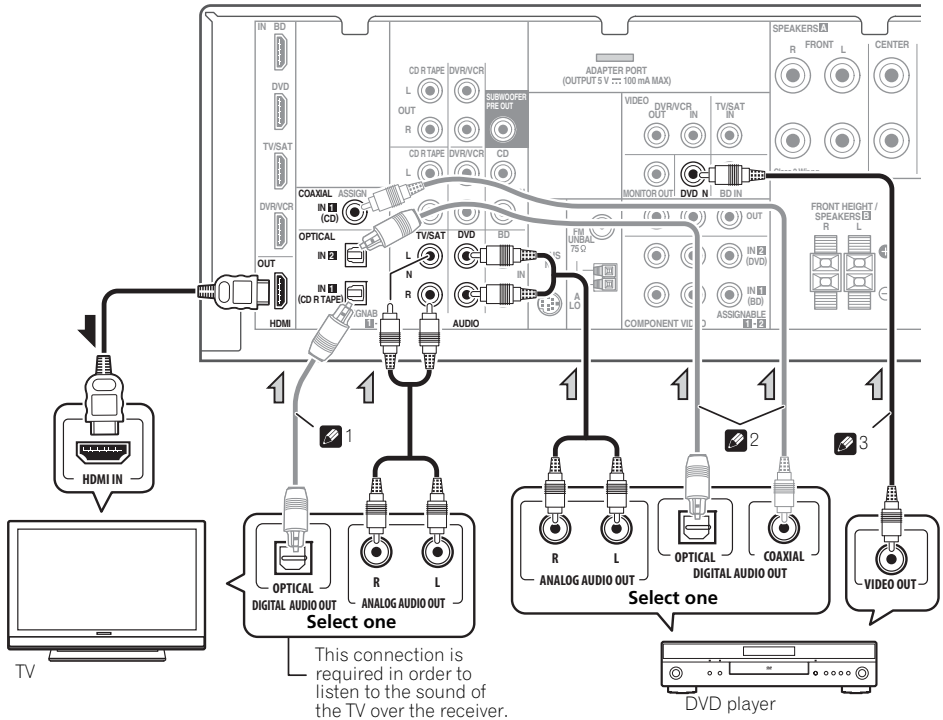

Note

- 1 If the connection was made using an optical cable, you'll need to tell the receiver which digital input you connected the TV to (see *Choosing the input signal* on page 43).
- 2 If the connection was made using an optical or a coaxial cable, you'll need to tell the receiver which digital input you connected the DVD player to (see *Choosing the input signal* on page 43).
- 3 If your player also has a component video output, you can connect this too. See *Using the component video jacks* on page 28 for more on this.

Connecting your TV with no HDMI input

This diagram shows connections of a TV (with no HDMI input) and DVD player (or other playback component) to the receiver.

- With these connections, the picture is not output to the TV even if the DVD player is connected with an HDMI cable. Connect the DVD player's video signals using a composite or component cord.

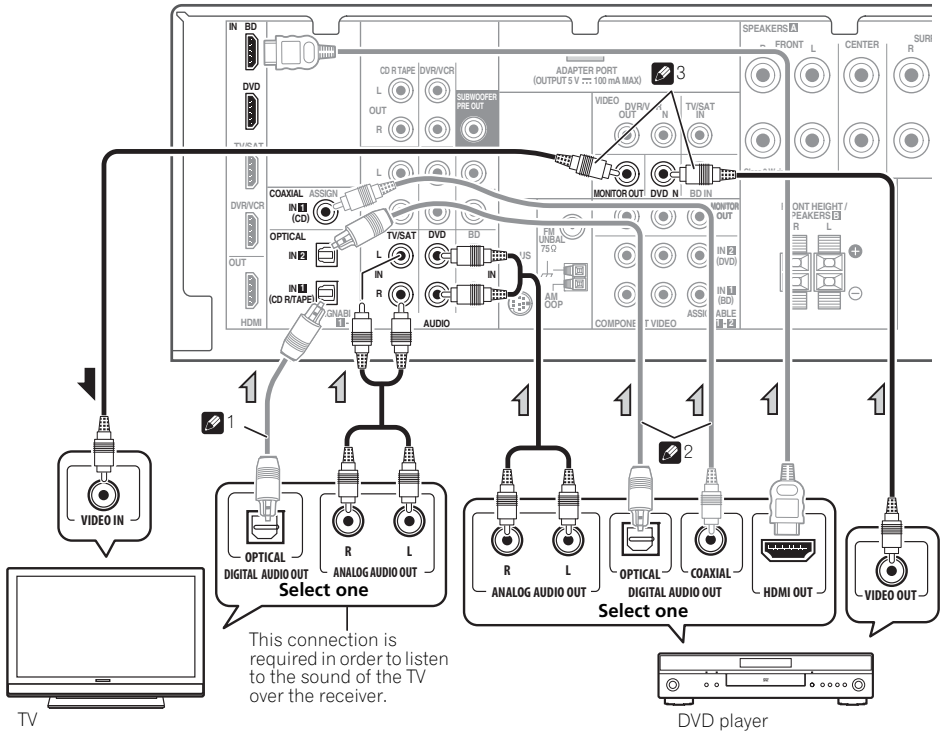

- Connect using an HDMI cable to listen to HD audio on the receiver. Do not use an HDMI cable to input video signals. Depending on the video component, it may not be possible to output signals connected by HDMI and other methods simultaneously, and it may be necessary to make output settings. Please refer to the operating instructions supplied with your component for more information.

Note

- If the connection was made using an optical cable, you'll need to tell the receiver which digital input you connected the TV to (see *Choosing the input signal* on page 43).
- If the connection was made using an optical or a coaxial cable, you'll need to tell the receiver which digital input you connected the DVD player to (see *Choosing the input signal* on page 43).
- If both TV and player has a component video jacks, you can connect these too. See *Using the component video jacks* on page 28 for more on this.

Connecting a satellite receiver or other digital set-top box

Satellite and cable receivers, and terrestrial digital TV tuners are all examples of so-called 'set-top boxes'.

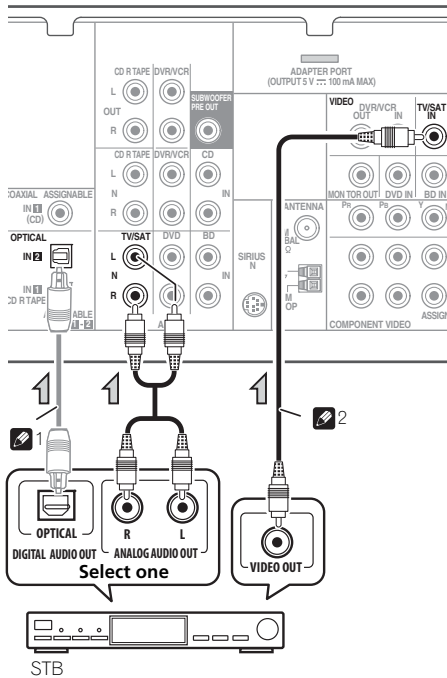

Connecting an HDD/DVD recorder, VCR and other video sources

This receiver has audio/video inputs and outputs suitable for connecting analog or digital video recorders, including HDD/DVD recorders and VCRs.

- Only the signals that are input to the VIDEO IN terminal can be output from the VIDEO OUT terminal.
- Audio signals that are input through the digital terminal will not be output from the analog terminal.

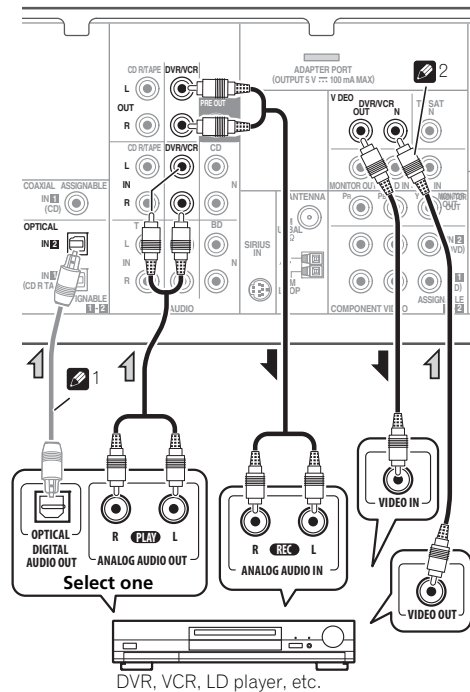

Note

- 1 If the connection was made using an optical cable, you'll need to tell the receiver which digital input you connected the set-top box or video component to (see *Choosing the input signal* on page 43).
- 2 If the set-top box or video component also has an HDMI or a component video output, you can connect this too. See *Connecting using HDMI* on page 24 or *Using the component video jacks* on page 28 for more on this.

Using the component video jacks

Component video should deliver superior picture quality when compared to composite video. A further advantage (if your source and TV are both compatible) is progressive-scan video, which delivers a very stable, flicker-free picture. See the manuals that came with your TV and source component to check whether they are compatible with progressive-scan video.

- **If necessary, assign the component video inputs to the input source you've connected.** This only needs to be done if you didn't connect according to the following defaults:

- **COMPONENT VIDEO IN 1 – BD**
- **COMPONENT VIDEO IN 2 – DVD**

See *The Input Assign menu* on page 48 for more on this.

- For the audio connection, refer to *Connecting your DVD player with no HDMI output* on page 25.

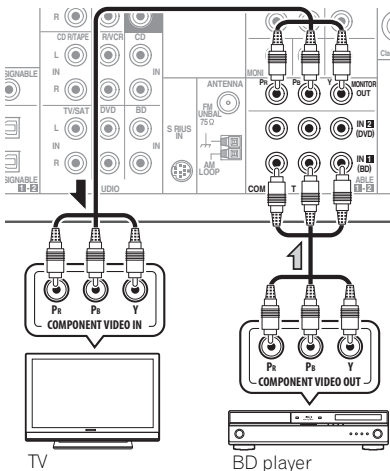

Important

- If you connect any source component to the receiver using a component video input, you must also have your TV connected to this receiver's **COMPONENT VIDEO OUT** jacks.

Connecting other audio components

The number and kind of connections depends on the kind of component you're connecting.¹ Follow the steps below to connect a CD-R, MD, DAT, tape recorder or other audio component.

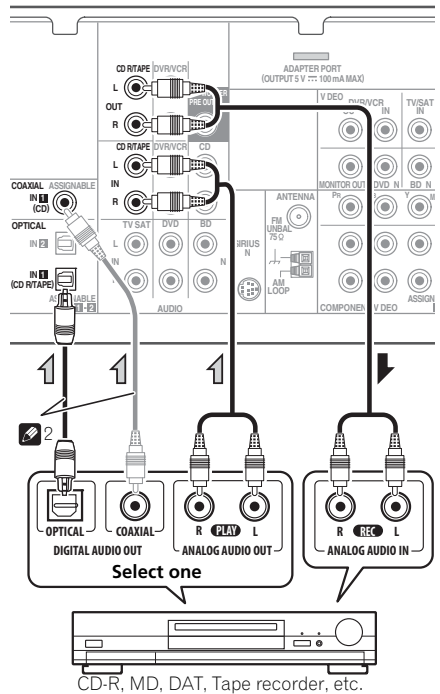

Note

- 1 Note that you must connect digital components to analog audio jacks if you want to record to/from digital components (like an MD) to/from analog components.
- 2 If the connection was made using an optical or a coaxial cable, you'll need to tell the receiver which digital input you connected the component to (see *Choosing the input signal* on page 43).

Connecting antennas

Connect the AM loop antenna and the FM wire antenna as shown below. To improve reception and sound quality, connect external antennas (see *Using external antennas* below).

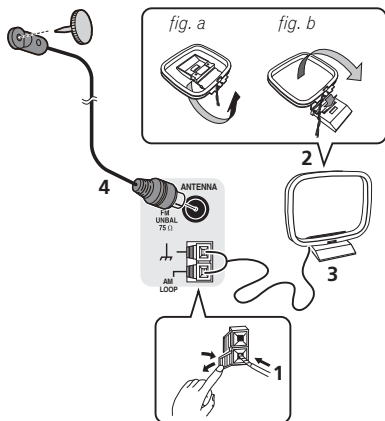

1 Push open the tabs, then insert one wire fully into each terminal, then release the tabs to secure the AM antenna wires.

2 Fix the AM loop antenna to the attached stand.

To fix the stand to the antenna, bend in the direction indicated by the arrow (*fig. a*) then clip the loop onto the stand (*fig. b*).

3 Place the AM antenna on a flat surface and in a direction giving the best reception.

4 Connect the FM wire antenna into the FM antenna socket.

For best results, extend the FM antenna fully and fix to a wall or door frame. Don't drape loosely or leave coiled up.

Using external antennas

To improve FM reception

Use an F connector (not supplied) to connect an external FM antenna.

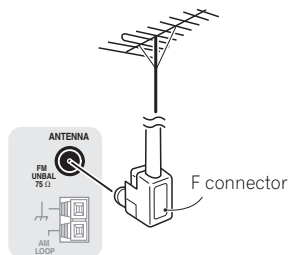

To improve AM reception

Connect a 5 m to 6 m (15 ft. to 18 ft.) length of vinyl-coated wire to the AM antenna terminal without disconnecting the supplied AM loop antenna.

For the best possible reception, suspend horizontally outdoors.

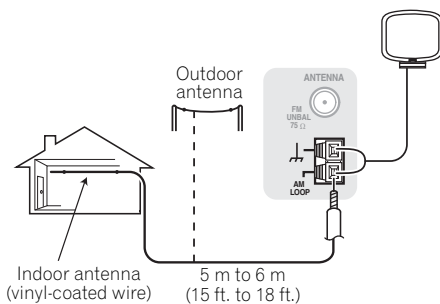

Connecting to the front panel video terminal

Front video connections are accessed via the front panel using the **INPUT SELECTOR** or **VIDEO** button on the remote control. There are standard audio/video jacks. Hook them up the same way you made the rear panel connections.

- Push down on the **PUSH OPEN** tab to access the front video connections.

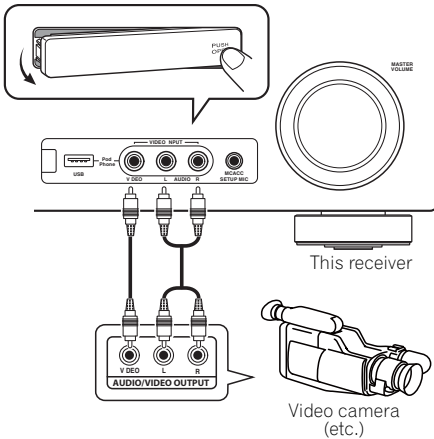

Plugging in the receiver

Only plug in after you have connected all your components to this receiver, including the speakers.

- **Plug the AC power cord into a convenient AC power outlet.**

CAUTION

- Handle the power cord by the plug part. Do not pull out the plug by tugging the cord, and never touch the power cord when your hands are wet, as this could cause a short circuit or electric shock. Do not place the unit, a piece of furniture, or other object on the power cord or pinch the cord in any other way. Never make a knot in the cord or tie it with other cables. The power cords should be routed so that they are not likely to be stepped on. A damaged power cord can cause a fire or give you an electric shock. Check the power cord once in a while. If you find it damaged, ask your nearest Pioneer authorized independent service company for a replacement.
- The receiver should be disconnected by removing the mains plug from the wall socket when not in regular use, e.g., when on vacation.

Chapter 4: Basic Setup

Automatically setting up for surround sound (MCACC)

The Auto Multi-Channel Acoustic Calibration (MCACC) setup measures the acoustic characteristics of your listening area, taking into account ambient noise, speaker size and distance, and tests for both channel delay and channel level. After you have set up the microphone provided with your system, the receiver uses the information from a series of test tones to optimize the speaker settings and equalization for your particular room.

CAUTION

- The test tones used in the Auto MCACC Setup are output at high volume.

Important

- The Auto MCACC Setup will overwrite any existing speaker settings you've made.
- Before using the Auto MCACC Setup, the **iPod USB** function should not be selected as an input source.
- When both the surround back speaker and the front height speaker are connected, conduct Auto MCACC setup twice: once with the Speaker System setting is in **'Surr.Back'** and once with the Speaker System setting is in **'Height'**. (There is no need to conduct Auto MCACC Setup every time the Speaker System setting is changed.)

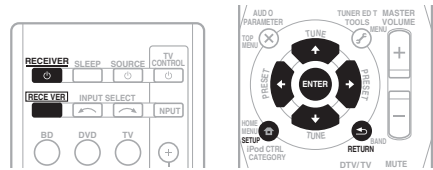

1 Switch on the receiver and your TV.

Switch the TV input so that it connects to the receiver.

2 Connect the microphone to the MCACC SETUP MIC jack on the front panel.

Make sure there are no obstacles between the speakers and the microphone.

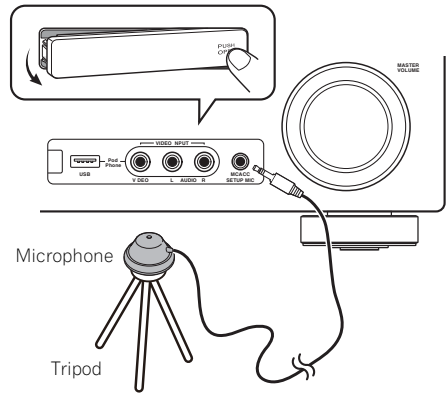

If you have a tripod, use it to place the microphone so that it's about ear level at your normal listening position. Otherwise, place the microphone at ear level using a table or a chair.

3 Press **RECEIVER** on the remote control, then press the **SETUP** button.

An on-screen display (OSD) appears on your TV. Use **↑/↓/←/→** and **ENTER** on the remote control to navigate through the screens and select menu items. Press **RETURN** to exit the current menu.

- Press **SETUP** at any time to exit the System Setup menu.¹

4 Select 'Auto MCACC' from the System Setup menu then press **ENTER**.²

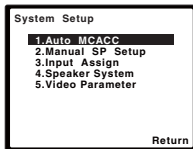

Try to be as quiet as possible after pressing **ENTER**. The system outputs a series of test tones to establish the ambient noise level.

5 Follow the instructions on-screen.

- Make sure the microphone is connected.
- Make sure the subwoofer is on and the volume is turned up.
- See below for notes regarding background noise and other possible interference.

6 Wait for the test tones to finish.

A progress report is displayed on-screen while the receiver outputs test tones to determine the speakers present in your setup. Try to be as quiet as possible while it's doing this.

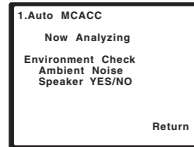

- For correct speaker settings, do not adjust the volume during the test tones.

7 Confirm the speaker configuration.

The configuration shown on-screen should reflect the actual speakers you have.

- With error messages (such as **Too much ambient noise**) select **RETRY** after checking for ambient noise (see *Other problems when using the Auto MCACC Setup* on page 33).

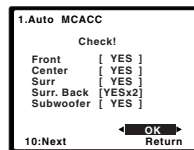

If the speaker configuration displayed isn't correct, use **↑/↓** to select the speaker and **←/→** to change the setting. When you're finished, go to the next step.

If you see an error message (**ERR**) in the right side column, there may be a problem with the speaker connection. If selecting **RETRY** doesn't fix the problem, turn off the power and check the speaker connections.

Note

¹ The screensaver automatically starts after three minutes of inactivity. If you cancel the Auto MCACC Setup at any time, the receiver automatically exits and no settings will be made.

² **MIC IN** blinks when the microphone is not connected to MCACC SETUP MIC.

8 Make sure 'OK' is selected, then press ENTER.

If the screen in step 7 is left untouched for 10 seconds and the **ENTER** button is not pressed in step 8, the Auto MCACC setup will start automatically as shown below.

A progress report is displayed on-screen while the receiver outputs more test tones to determine the optimum receiver settings for channel level, speaker distance, and Acoustic Calibration EQ.

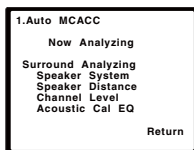

Again, try to be as quiet as possible while this is happening. It may take 1 to 3 minutes.

9 The Auto MCACC Setup has finished! You return to the System Setup menu.

The settings made in the Auto MCACC Setup should give you excellent surround sound from your system, but it is also possible to adjust these settings manually using the System Setup menu (starting on page 44).¹

Other problems when using the Auto MCACC Setup

If the room environment is not optimal for the Auto MCACC Setup (too much background noise, echo off the walls, obstacles blocking the speakers from the microphone) the final settings may be incorrect. Check for household appliances (air conditioner, fridge, fan, etc.), that may be affecting the environment and switch them off if necessary. If there are any instructions showing in the front panel display, please follow them.

- Some older TVs may interfere with the operation of the microphone. If this seems to be happening, switch off the TV when doing the Auto MCACC Setup.

Note

- Depending on the characteristics of your room, sometimes identical speakers with cone sizes of around 12 cm (5 inches) will end up with different size settings. You can correct the setting manually using the *Speaker Setting* on page 45.
- The subwoofer distance setting may be farther than the actual distance from the listening position. This setting should be accurate (taking delay and room characteristics into account) and generally does not need to be changed.

Chapter 5:

Listening to your system



Important

- The listening modes and many features described in this section may not be available depending on the current source, settings and status of the receiver.

Basic playback

Here are the basic instructions for playing a source (such as a DVD disc) with your home theater system.

1 Switch on your system components and receiver.

Start by switching on the playback component (for example a DVD player), your TV¹ and subwoofer (if you have one), then the receiver (press **⏻ RECEIVER**).

- Make sure the setup microphone is disconnected.

2 Select the input function you want to play.

You can use the input function buttons on the remote control, **INPUT SELECT**, or the front panel **INPUT SELECTOR** dial.²

3 Press **AUTO/DIRECT** to select 'AUTO SURROUND' and start playback of the source.³

If you're playing a Dolby Digital or DTS surround sound DVD disc, you should hear surround sound. If you are playing a stereo source, you will only hear sound from the front left/right speakers in the default listening mode.

Note

- 1 Make sure that the TV's video input is set to this receiver (for example, if you connected this receiver to the **VIDEO** jacks on your TV, make sure that the **VIDEO** input is now selected).
- 2 If you need to manually switch the input signal type press **SIGNAL SEL** (page 43).
- 3 • You may need to check the digital audio output settings on your DVD player or digital satellite receiver. It should be set to output Dolby Digital, DTS and 88.2 kHz / 96 kHz PCM (2 channel) audio, and if there is an MPEG audio option, set this to convert the MPEG audio to PCM.
 - Depending on your DVD player or source discs, you may only get digital 2 channel stereo and analog sound. In this case, the receiver must be set to a multichannel listening mode if you want multichannel surround sound.

It is possible to check on the front panel display whether or not surround sound playback is being performed properly.

When using a surround back speaker, **DD+PLIIX** is displayed when playing Dolby Digital 5.1-channel signals, and **DTS+NEO:6** is displayed when playing DTS 5.1-channel signals.

When not using a surround back speaker, **DD** is displayed when playing Dolby Digital signals.

If the display does not correspond to the input signal and listening mode, check the connections and settings.

4 Use the volume control to adjust the volume level.

Turn down the volume of your TV so that all sound is coming from the speakers connected to this receiver.

Auto playback

The simplest, most direct listening option is the Auto Surround feature. With this, the receiver automatically detects what kind of source you're playing and selects multichannel or stereo playback as necessary.¹



- While listening to a source, press **AUTO/DIRECT**² for auto playback of a source.

Press repeatedly until **AUTO SURROUND** shows briefly in the display (it will then show the decoding or playback format). Check the digital format indicators in the display to see how the source is being processed.

Listening in surround sound

Using this receiver, you can listen to any source in surround sound. However, the options available will depend on your speaker setup and the type of source you're listening to.

The following modes provide basic surround sound for stereo and multichannel sources.



- While listening to a source, press **STANDARD**.

If the source is Dolby Digital, DTS, or Dolby Surround encoded, the proper decoding format will automatically be selected and shows in the display.

When the surround back and front height speaker are not connected.

With two channel sources, you can select from:

- **DOLBY PLII MOVIE** – Up to 5.1 channel sound, especially suited to movie sources
- **DOLBY PLII MUSIC**³ – Up to 5.1 channel sound, especially suited to music sources
- **DOLBY PLII GAME** – Up to 5.1 channel sound, especially suited for video games
- **NEO:6 CINEMA** – Up to 5.1 channel sound, especially suited to movie sources
- **NEO:6 MUSIC** – Up to 5.1 channel sound, especially suited to music sources⁴
- **DOLBY PRO LOGIC** – 4.1 channel surround sound

When the front height speaker is connected.

With two channel sources, you can select from:

- **DOLBY PLII MOVIE** – See above
- **DOLBY PLII MUSIC** – See above
- **DOLBY PLII GAME** – See above
- **DOLBY PLIIZ HEIGHT** – Up to 7.1 channel sound⁵
- **NEO:6 CINEMA** – See above
- **NEO:6 MUSIC** – See above
- **DOLBY PRO LOGIC** – See above
- Straight Decode – Plays back without the **DOLBY PLII**, **DOLBY PLIIZ HEIGHT** and **NEO:6** effects.

Note

- 1 Stereo surround (matrix) formats are decoded accordingly using **NEO:6 CINEMA** or **DOLBY PLIIX MOVIE** (see *Listening in surround sound* above for more on these decoding formats).
- 2 For more options using this button, see *Using Stream Direct* on page 38.
- 3 When listening to 2-channel sources in **DOLBY PLII MUSIC** mode, there are three further parameters you can adjust: **C.WIDTH**, **DIMEN.**, and **PNRM.**. See *Setting the Audio options* on page 40 to adjust them.
- 4 When listening to 2-channel sources in **NEO:6 CINEMA** or **NEO:6 MUSIC** mode, you can also adjust the **C.IMG** effect (see *Setting the Audio options* on page 40).
- 5 When listening to 2-channel sources in **DOLBY PLIIZ HEIGHT** mode, you can also adjust the **H.GAIN** effect (see *Setting the Audio options* on page 40).

With multichannel sources, you can select from:

- **DOLBY PLIiz HEIGHT** – Up to 7.1 channel sound¹
- Straight Decode – Plays back without the **DOLBY PLIiz HEIGHT** effects.

When the surround back speaker is connected.²

If you connected surround back speakers, see also *Using surround back channel processing* on page 39.

With two channel sources, you can select from:

- **DOLBY PLIix MOVIE** – Up to 7.1 channel sound, especially suited to movie sources
- **DOLBY PLIix MUSIC** – Up to 7.1 channel sound, especially suited to music sources³
- **DOLBY PLIix GAME** – Up to 7.1 channel sound, especially suited to video games
- **NEO:6 CINEMA** – Up to 6.1 channel sound, especially suited to movie sources
- **NEO:6 MUSIC** – Up to 6.1 channel sound, especially suited to music sources⁴
- **DOLBY PRO LOGIC** – 4.1 channel surround sound (sound from the surround speakers is mono)

With multichannel sources, if you have connected surround back speaker(s) and have selected **SB ON**, you can select (according to format):

- **DOLBY PLIix MOVIE** – See above (only available when you're using two surround back speakers)
- **DOLBY PLIix MUSIC** – See above

- **DOLBY DIGITAL EX** – Creates surround back channel sound for 5.1 channel sources and provides pure decoding for 6.1 channel sources (like Dolby Digital Surround EX)
- **DTS-ES** – Allows you to hear 6.1 channel playback with DTS-ES encoded sources
- **DTS NEO:6** – Allows you to hear 6.1 channel playback with DTS encoded sources

Using the Advanced surround effects

The Advanced surround feature creates a variety of surround effects. Try different modes with various soundtracks to see which you like.



- **Press ADV SURR repeatedly to select a listening mode.**
 - **ACTION** – Designed for action movies with dynamic soundtracks.
 - **DRAMA** – Designed for movies with lots of dialog.
 - **ENT.SHOW** – Suitable for musical sources.
 - **ADVANCED GAME** – Suitable for video games.
 - **SPORTS** – Suitable for sports programs.
 - **CLASSICAL** – Gives a large concert hall-type sound.
 - **ROCK/POP** – Creates a live concert sound for rock and/or pop music.
 - **UNPLUGGED** – Suitable for acoustic music sources.
 - **EXT.STEREO** – Gives multichannel sound to a stereo source, using all of your speakers.

Note

- When listening to 2-channel sources in **DOLBY PLIiz HEIGHT** mode, you can also adjust the **H.GAIN** effect (see *Setting the Audio options* on page 40).
- If surround back channel processing (page 39) is switched off, or the surround back speakers are set to **NO**, **DOLBY PLIix** becomes **DOLBY PLIi** (5.1 channel sound).
 - In modes that give 6.1 channel sound, the same signal is heard from both surround back speakers.
- When listening to 2-channel sources in **DOLBY PLIix MUSIC** mode, there are three further parameters you can adjust: **C.WIDTH**, **DIMEN.**, and **PNRM.**. See *Setting the Audio options* on page 40 to adjust them.
- When listening to 2-channel sources in **NEO:6 CINEMA** or **NEO:6 MUSIC** mode, you can also adjust the **C.IMG** effect (see *Setting the Audio options* on page 40).

Listening in stereo

When you select **STEREO** you will hear the source through just the front left and right speakers (and possibly your subwoofer depending on your speaker settings). Dolby Digital and DTS multichannel sources are downmixed to stereo.

In the Auto level control stereo mode (ALC), this unit equalizes playback sound levels if each sound level varies with the music source recorded in a portable audio player.



- **While listening to a source, press STEREO/A.L.C. for stereo playback.**

Press repeatedly to switch between:

- **STEREO** – The audio is heard with your surround settings and you can still use the Midnight, Loudness, Phase Control, Sound Retriever and Tone functions.
- **ALC** – Listening in Auto level control stereo mode.
- **F.S.S.ADVANCE** – See *Using Front Stage Surround Advance* below for more on this.

Using Front Stage Surround Advance

The Front Stage Surround Advance function allows you to create natural surround sound effects using just the front speakers and the subwoofer.



- **While listening to a source, press STEREO/A.L.C. to select Front Stage Surround Advance modes.**

- **STEREO** – See *Listening in stereo* above for more on this.
- **ALC** – See *Listening in stereo* above for more on this.
- **F.S.S.ADVANCE** – Use to provide a rich surround sound effect directed to the center of where the front left and right speakers sound projection area converges.

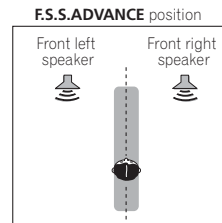

Using Stream Direct

Use the Stream Direct modes when you want to hear the truest possible reproduction of a source. All unnecessary signal processing is bypassed.



- **While listening to a source, press AUTO/DIRECT to select Stream Direct mode.**
 - **AUTO SURROUND** – See *Auto playback* on page 35.
 - **DIRECT** – Sources are heard according to the settings made in the Surround Setup (speaker setting, channel level, speaker distance), as well as with dual mono settings.¹ You will hear sources according to the number of channels in the signal.
 - **PURE DIRECT** – Analog and PCM sources are heard without any digital processing.

Using the Sound Retriever

When audio data is removed during the compression process, sound quality often suffers from an uneven sound image. The Sound Retriever feature employs new DSP technology that helps bring CD quality sound back to compressed 2-channel audio by restoring sound pressure and smoothing jagged artifacts left over after compression.²

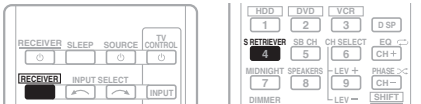

- Press **RECEIVER**, then press **S.RETRIEVER** to switch the sound retriever on or off.

Better sound using Phase Control

This receiver's Phase Control feature uses phase correction measures to make sure your sound source arrives at the listening position in phase, preventing unwanted distortion and/or coloring of the sound (see illustration below).

During multichannel playback, LFE (Low-Frequency Effects) signals as well as low-frequency signals in each channel are assigned to the subwoofer and the most appropriate speaker. At least in theory, however, this type of processing involves a group delay that varies with frequency, resulting in phase distortion where the low-frequency sound is delayed or muffled by the conflict with other channels. With the Phase Control mode switched on, this receiver can reproduce powerful bass sound without deteriorating the quality of the original sound (see illustration below).

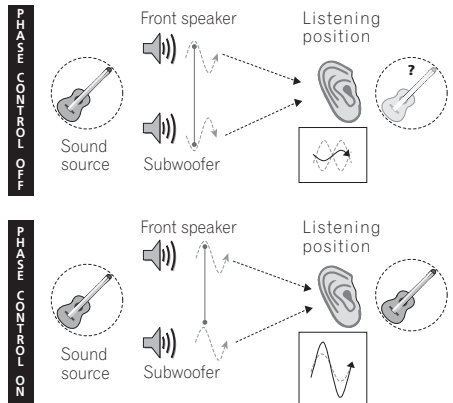

Note

- ¹ In the **DIRECT** mode, Phase Control, Acoustic Calibration EQ, Sound Delay, Auto Delay, LFE Attenuate and Center image functions are available.
- ² The Sound Retriever is only applicable to 2-channel sources.

Phase Control technology provides coherent sound reproduction through the use of phase matching¹ for an optimal sound image at your listening position. The default setting is on and we recommend leaving Phase Control switched on for all sound sources.

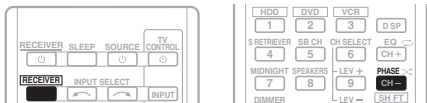

- Press **RECEIVER**, then press **PHASE** to switch the Phase Control on or off.

Listening with Acoustic Calibration EQ

You can listen to sources using the Acoustic Calibration Equalization set in *Automatically setting up for surround sound (MCACC)* on page 31. Refer to these pages for more on Acoustic Calibration Equalization.

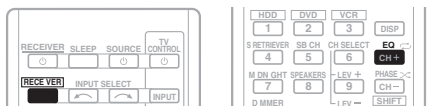

- While listening to a source, press **RECEIVER**, then press **EQ** to switch the Acoustic Calibration EQ on or off. The MCACC indicator on the front panel lights when Acoustic Calibration EQ is active.²

Using surround back channel processing

You can have the receiver automatically use 6.1 or 7.1 decoding for 6.1 encoded sources (for example, Dolby Digital EX or DTS-ES), or you can choose to always use 6.1 or 7.1 decoding (for example, with 5.1 encoded material). With 5.1 encoded sources, a surround back channel will be generated, but the material may sound better in the 5.1 format for which it was originally encoded (in which case, you can simply switch surround back channel processing off).

- With a 7.1-channel surround system, audio signals that have undergone matrix decoding processing through surround back channel processing to which the Up Mix function is added are output from the surround back speakers.

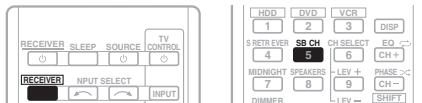

- Press **RECEIVER**, then press **SB CH** repeatedly to cycle the surround back channel options.

Each press cycles through the options as follows:

- **SB ON** – Matrix decoding processing for generating the surround back component from the surround component is turned on.

Note

¹ Phase matching is a very important factor in achieving proper sound reproduction. If two waveforms are 'in phase', they crest and trough together, resulting in increased amplitude, clarity and presence of the sound signal. If a crest of a wave meets a trough (as shown in the upper section of the diagram above) then the sound will be 'out of phase' and an unreliable sound image will be produced.

- If your subwoofer has a phase control switch, set it to the plus (+) sign (or 0°). However, the effect you can actually feel when **PHASE CONTROL** is set to **ON** on this receiver depends on the type of your subwoofer. Set your subwoofer to maximize the effect. It is also recommended you try changing the orientation or the place of your subwoofer.
- Set the built-in lowpass filter switch of your subwoofer to OFF. If this cannot be done on your subwoofer, set the cutoff frequency to a higher value.
- If the speaker distance is not properly set, you may not have a maximized **PHASE CONTROL** effect.
- The **PHASE CONTROL** mode cannot be set to **ON** in the following cases:
 - When the **PURE DIRECT** mode is switched on.
 - When the headphones are connected.

² You can't use Acoustic Calibration EQ with Stream Direct mode and it has no effect with headphones.

- **SB AUTO** – Matrix decoding processing for generating the surround back component from the surround component is switched automatically. Matrix decoding processing is only performed when surround back channel signals are detected in the input signals.
- **SB OFF** – Matrix decoding processing for generating the surround back component from the surround component is turned off.

Setting the Up Mix function

In a 7.1-channel surround system with surround speakers placed directly at the sides of the listening position, the surround sound of 5.1-channel sources is heard from the side. The Up Mix function mixes the sound of the surround speakers with the surround back speakers so that the surround sound is heard from diagonally to the rear as it should be.¹

- Using the Up Mix function is effective when the speakers in the 7.1-channel surround system are set up as recommended in the example on page 17.
- Depending on the positions of the speakers and the sound source, in some cases it may not be possible to achieve good results. In this case, set the setting to **OFF**.

UP MIX OFF

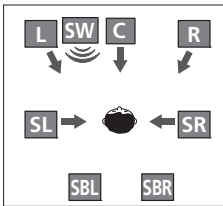

UP MIX ON

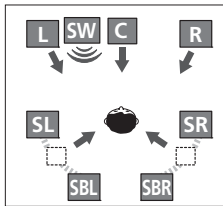

1 Switch the receiver into standby.

2 While holding down the PRESET → on the front panel, and hold the ⏻ STANDBY/ON for about two seconds.

UP MIX: OFF appears and the Up Mix function turns off. If you want to turn this function on, perform steps 1 and 2 again.

- When set to **ON**, the  (Up Mix) indicator on the front panel lights.

Setting the Audio options

There are a number of additional sound settings you can make using the **AUDIO PARAMETER** menu. The defaults, if not stated, are listed in bold.



Important

- Note that if a setting doesn't appear in the **AUDIO PARAMETER** menu, it is unavailable due to the current source, settings and status of the receiver.

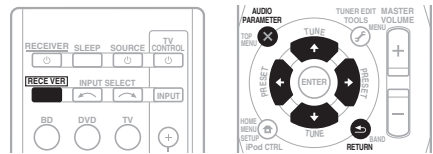

1 Press **RECEIVER on the remote control, then press **AUDIO PARAMETER** button.**

2 Use **↑/↓ to select the setting you want to adjust.**

Depending on the current status/mode of the receiver, certain options may not be able to be selected. Check the table below for notes on this.

3 Use **←/→ to set it as necessary.**

See the table below for the options available for each setting.

4 Press **RETURN to confirm and exit the menu.**

Note

- 1 • Set to **ON** regardless of this setting when playing DTS-HD signals.
- May automatically be set to **OFF** even when set to **ON**, depending on the input signal and listening mode.

| Setting | What it does | Option(s) |
|---|---|---|
| EQ (Acoustic Calibration EQ) | Switches on/off the effect of Acoustic Calibration EQ. | ON <i>OFF</i> |
| S.DELAY (Sound Delay) | Some monitors have a slight delay when showing video, so the soundtrack will be slightly out of sync with the picture. By adding a bit of delay, you can adjust the sound to match the presentation of the video. | 0.0 to 9.0 (frames) <i>1 second = 30 frames (NTSC)</i> Default: 0.0 |
| MIDNIGHT^a | Allows you to hear effective surround sound of movies at low volumes. | M/L OFF <i>MIDNIGHT</i> |
| LOUDNESS^a | Used to get good bass and treble from music sources at low volumes. | <i>LOUDNESS</i> |
| S.RTV^b (Sound Retriever) | When audio data is removed during the WMA/MP3 ^c compression process, sound quality often suffers from an uneven sound image. The Sound Retriever feature employs new DSP technology that helps bring CD quality sound back to compressed 2-channel audio by restoring sound pressure and smoothing jagged artifacts left over after compression. | OFF <i>ON</i> |
| DUAL MONO^d | Specifies how dual mono encoded Dolby Digital soundtracks should be played. | CH1 – Channel 1 is heard only <i>CH2</i> – Channel 2 is heard only <i>CH1 CH2</i> – Both channels heard from front speakers |
| DRC (Dynamic Range Control) | Adjusts the level of dynamic range for movie soundtracks optimized for Dolby Digital, DTS, Dolby Digital Plus, Dolby TrueHD, DTS-HD and DTS-HD Master Audio (you may need to use this feature when listening to surround sound at low volumes). | AUTO^e <i>MAX</i> <i>MID</i> <i>OFF</i> |
| LFE ATT (LFE Attenuate) | Some Dolby Digital and DTS audio sources include ultra-low bass tones. Set the LFE attenuator as necessary to prevent the ultra-low bass tones from distorting the sound from the speakers. The LFE is not limited when set to 0 dB, which is the recommended value. When set to –15 dB, the LFE is limited by the respective degree. When OFF is selected, no sound is output from the LFE channel. | 0 (0 dB) <i>5</i> (–5 dB) <i>10</i> (–10 dB) <i>15</i> (–15 dB) <i>20</i> (–20 dB) ** (OFF) |
| SACD G.^f (SACD Gain) | Brings out detail in SACDs by maximizing the dynamic range (during digital processing). | 0 (dB) <i>+6</i> (dB) |
| HDMI (HDMI Audio) | Specifies the routing of the HDMI audio signal out of this receiver (<i>amp</i>) or <i>through</i> to a TV or flat panel TV. When THRU is selected, no sound is output from this receiver. | AMP <i>THRU</i> |

| Setting | What it does | Option(s) |
|---|---|--|
| A.DLY (Auto Delay) | This feature automatically corrects the audio-to-video delay between components connected with an HDMI cable. The audio delay time is set depending on the operational status of the display connected with an HDMI cable. The video delay time is automatically adjusted according to the audio delay time. ⁹ | OFF <i>ON</i> |
| C.WIDTH^h (Center Width) (Applicable only when using a center speaker) | Spreads the center channel between the front right and left speakers, making it sound wider (higher settings) or narrower (lower settings). | 0 to 7 Default: 3 |
| DIMEN.^h (Dimension) | Adjusts the surround sound balance from front to back, making the sound more distant (minus settings), or more forward (positive settings). | -3 to +3 Default: 0 |
| PNRM.^h (Panorama) | Extends the front stereo image to include surround speakers for a 'wraparound' effect. | OFF <i>ON</i> |
| C.IMGⁱ (Center image) (Applicable only when using a center speaker) | Adjust the center image to create a wider stereo effect with vocals. Adjust the effect from 0 (all center channel sent to front right and left speakers) to 10 (center channel sent to the center speaker only). | 0 to 10 Default: 3 (NEO:6 MUSIC), 10 (NEO:6 CINEMA) |
| H.GAIN (Height Gain) | Adjusts the output from the front height speaker when listening in DOLBY PLIIz HEIGHT mode. If set to H , the sound from the top will be more emphasized. | <i>L (Low)</i> M (Mid) <i>H (High)</i> |

- You can change the MIDNIGHT/LOUDNESS options at any time by using **MIDNIGHT** button.
- You can change the Sound Retriever feature at any time by using **S.RETRIEVER** button.
- WMA and MP3 playback available only via iPod/USB input.
- This setting works only with dual mono encoded Dolby Digital and DTS soundtracks.
- The initial set **AUTO** is only available for Dolby TrueHD signals. Select **MAX** or **MID** for signals other than Dolby TrueHD.
- You shouldn't have any problems using this with most SACD discs, but if the sound distorts, it is best to switch the gain setting back to **0** dB.
- This feature is only available when the connected display supports the automatic audio/video synchronizing capability ('lip-sync') for HDMI. If you find the automatically set delay time unsuitable, set **A.DLY** to **OFF** and adjust the delay time manually. For more details about the lip-sync feature of your display, contact the manufacturer directly.
- Only available with 2-channel sources in **DOLBY PLII MUSIC** mode.
- Only when listening to 2-channel sources in **NEO:6 CINEMA** and **NEO:6 MUSIC** mode.

Choosing the input signal

On this receiver, it is possible to switch the input signals for the different inputs as described below.¹

- Press **SIGNAL SEL** to select the input signal corresponding to the source component.

When **DIGITAL (C1/O1/O2)** or **HDMI (H)** is selected and the selected audio input is not provided, **A** (analog) is automatically selected.

Each press cycles through the following:

- **A** – Selects the analog inputs.
- **DIGITAL** – Selects the digital input. The coaxial 1 input is selected for **C1**, and the optical 1 or 2 audio input is selected for **O1** or **O2**.
- **HDMI** – Selects an HDMI signal. **H** can be selected for BD, DVD, TV/SAT or DVR/VCR input. For other inputs, **HDMI** cannot be selected.²

When set to **DIGITAL** or **HDMI**, **DD** lights when a Dolby Digital signal is input, and **DTS** lights when a DTS signal is input.

When the **HDMI** is selected, the **A** and **DIGITAL** indicators are off (see page 12).

Using the headphone

- Insert the headphone into the **PHONES** jack.

The sound is heard from the headphone and no sound is heard from the speakers connected to this receiver. The listening mode when the sound is heard from the headphone can be selected only from **STEREO** or **ALC**.

Note

¹ • When digital input (optical or coaxial) is selected, this receiver can only play back Dolby Digital, PCM (32 kHz to 96 kHz) and DTS (including DTS 96 kHz / 24 bit) digital signal formats. The compatible signals via the HDMI terminals are: Dolby Digital, DTS, SACD (DSD 2 ch), PCM (32 kHz to 192 kHz sampling frequencies), Dolby TrueHD, Dolby Digital Plus, DTS-EXPRESS, DTS-HD Master Audio and DVD Audio (including 192 kHz). With other digital signal formats, set to **A** (analog) (**TUNER**).

• You may get digital noise when a LD or CD player compatible with DTS is playing an analog signal. To prevent noise, make the proper digital connections (page 24) and set the signal input to **C1/O1/O2 (DIGITAL)**.

• Some DVD players don't output DTS signals. For more details, refer to the instruction manual supplied with your DVD player.

² When the **HDMI** option in *Setting the Audio options* on page 40 is set to **THRU**, the sound will be heard through your TV, not from this receiver.

Chapter 6:

The System Setup menu

Using the System Setup menu

The following section shows you how to make detailed settings to specify how you're using the receiver, and also explains how to fine-tune individual speaker system settings to your liking.

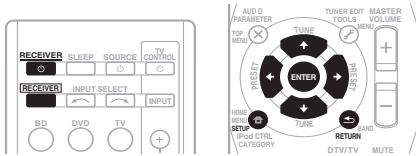

1 Switch on the receiver and your TV.

Use the **RECEIVER** button to switch on.¹

Switch the TV input so that it connects to the receiver.

2 Press **RECEIVER** on the remote control, then press the **SETUP** button.²

An on-screen display (OSD) appears on your TV. Use **↑/↓/←/→** and **ENTER** on the remote control to navigate through the screens and select menu items. Press **RETURN** to confirm and exit the current menu.

3 Select the setting you want to adjust.

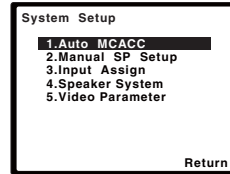

- **Auto MCACC** – This is a quick and effective automatic surround setup (see *Automatically setting up for surround sound (MCACC)* on page 31).
- **Manual SP Setup** – Specify the size, number, distance and overall balance of the speakers you've connected (see *Manual speaker setup* on page 45).
- **Input Assign** – Specify what you've connected to the component video inputs (see *The Input Assign menu* on page 48).
- **Speaker System** – Specifies how you are using the speaker terminals (see *The Speaker System setting* on page 49).
- **Video Parameter** – There are a number of additional picture settings (see *The Video Parameter setting* on page 50).

Note

- 1 If headphones are connected to the receiver, disconnect them.
- 2 • You can't use the System Setup menu when the iPod/USB input is selected.
 - Press **SETUP** at any time to exit the System Setup menu.

Manual speaker setup

This receiver allows you to make detailed settings to optimize the surround sound performance. You only need to make these settings once (unless you change the placement of your current speaker system or add new speakers).

These settings are designed to fine-tune your system, but if you're satisfied with the settings made in *Automatically setting up for surround sound (MCACC)* on page 31, it isn't necessary to make all of these settings.

CAUTION

- The test tones used in the System Setup are output at high volume.

Important

- Depending on the **Speaker System** setting, there will be differences in the speaker items that can be adjusted. The OSD display for these operating instructions is an example of when the **Speaker System** setting is set to **Surr.** **Back.**

1 Select 'Manual SP Setup' then press ENTER.

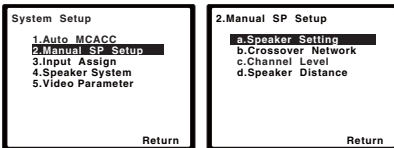

2 Select the setting you want to adjust.

If you are doing this for the first time, you may want to adjust these settings in order:

- Speaker Setting** – Specify the size and number of speakers you've connected (see below).
- Crossover Network** – Specify which frequencies will be sent to the subwoofer (page 47).
- Channel Level** – Adjust the overall balance of your speaker system (page 47).
- Speaker Distance** – Specify the distance of your speakers from the listening position (page 48).

3 Make the adjustments necessary for each setting, pressing RETURN to confirm after each screen.

Speaker Setting

Use this setting to specify your speaker configuration (size, number of speakers). It is a good idea to make sure that the settings made in *Automatically setting up for surround sound (MCACC)* on page 31 are correct.

1 Select 'Speaker Setting' from the Manual SP Setup menu.

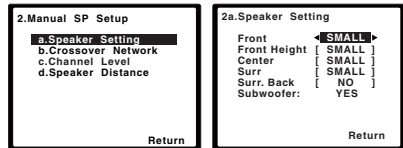

2 Choose the set of speakers that you want to set then select a speaker size.

Use \leftarrow/\rightarrow to select the size (and number) of each of the following speakers:

- Front** – Select **LARGE** if your front speakers reproduce bass frequencies effectively, or if you didn't connect a subwoofer. Select **SMALL** to send the bass frequencies to the subwoofer.¹

Note

¹ If you select **SMALL** for the front speakers, the subwoofer will automatically be fixed to **YES**. Also, the center, surround, surround back and front height speakers can't be set to **LARGE** if the front speakers are set to **SMALL**. In this case, all bass frequencies are sent to the subwoofer.

- **Center** – Select **LARGE** if your center speaker reproduces bass frequencies effectively, or select **SMALL** to send bass frequencies to the other speakers or subwoofer. If you didn't connect a center speaker, choose **NO** (the center channel is sent to the other speakers).
- **Front Height**¹ – Select **LARGE** if your front height speakers reproduce bass frequencies effectively. Select **SMALL** to send bass frequencies to the other speakers or subwoofer. If you didn't connect front height speakers choose **NO**.
- **Surr** – Select **LARGE** if your surround speakers reproduce bass frequencies effectively. Select **SMALL** to send bass frequencies to the other speakers or subwoofer. If you didn't connect surround speakers choose **NO** (the sound of the surround channels is sent to the other speakers).
- **Surr. Back** – Select the number of surround back speakers you have (one, two or none).² Select **LARGE** if your surround back speakers reproduce bass frequencies effectively. Select **SMALL** to send bass frequencies to the other speakers or subwoofer. If you didn't connect surround back speakers choose **NO**.
- **Subwoofer** – LFE signals and bass frequencies of channels set to **SMALL** are output from the subwoofer when **YES** is selected (see notes below). Choose the **PLUS** setting if you want the subwoofer to output bass sound continuously or you want deeper bass (the bass frequencies that would normally come out the front and center speakers are also routed to the subwoofer). If you did not connect a subwoofer choose **NO** (the bass frequencies are output from other speakers).

3 When you're finished, press RETURN.

You return to the Manual SP Setup menu.

Tip

- If you have a subwoofer and like lots of bass, it may seem logical to select **LARGE** for your front speakers and **PLUS** for the subwoofer. This may not, however, yield the best bass results. Depending on the speaker placement of your room you may actually experience a decrease in the amount of bass due to low frequency cancellations. In this case, try changing the position or direction of speakers. If you can't get good results, listen to the bass response with it set to **PLUS** and **YES** or the front speakers set to **LARGE** and **SMALL** alternatively and let your ears judge which sounds best. If you're having problems, the easiest option is to route all the bass sounds to the subwoofer by selecting **SMALL** for the front speakers.

Note

- 1 If the surround speakers are set to **NO**, the front height speakers will automatically be set to **NO**.
- 2 • If the surround speakers are set to **NO**, the surround back speakers will automatically be set to **NO**.
 - When using only one surround back speaker, connect it to the **SURROUND BACK L** (Single) terminals.

Crossover Network

- Default setting: **100Hz**

This setting decides the cutoff between bass sounds playing back from the speakers selected as **LARGE**, or the subwoofer, and bass sounds playing back from those selected as **SMALL**. It also decides where the cutoff will be for bass sounds in the LFE channel.¹

1 Select 'Crossover Network' from the Manual SP Setup menu.

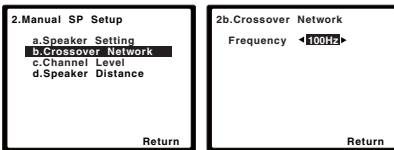

2 Choose the frequency cutoff point.

Frequencies below the cutoff point will be sent to the subwoofer (or **LARGE** speakers).

3 When you're finished, press RETURN.

You return to the Manual SP Setup menu.

Channel Level

Using the channel level settings, you can adjust the overall balance of your speaker system, an important factor when setting up a home theater system.

1 Select 'Channel Level' from the Manual SP Setup menu.

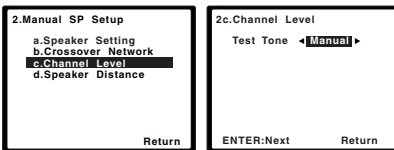

2 Select a setup option.

- **Manual** – Move the test tone manually from speaker to speaker and adjust individual channel levels.
- **Auto** – Adjust channel levels as the test tone moves from speaker to speaker automatically.

3 Confirm your selected setup option.

The test tones will start after you press **ENTER**. After the volume increases to the reference level, test tones will be output.

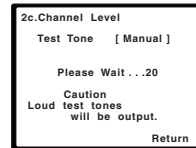

4 Adjust the level of each channel using ←/→.

If you selected **Manual**, use **↑/↓** to switch speakers. The **Auto** setup will output test tones in the order shown on-screen:

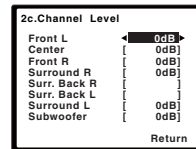

Adjust the level of each speaker as the test tone is emitted.²

5 When you're finished, press RETURN.

You return to the Manual SP Setup menu.

Note

- For more on selecting the speaker sizes, see *Speaker Setting* on page 45.
- If you are using a Sound Pressure Level (SPL) meter, take the readings from your main listening position and adjust the level of each speaker to 75 dB SPL (C-weighting/slow reading).
 - The subwoofer test tone is output at low volumes. You may need to adjust the level after testing with an actual soundtrack.

**Tip**

- You can change the channel levels at any time by press **RECEIVER**, then press **CH SELECT** and **LEV +/-** on the remote control. You can also press **CH SELECT** and use **↑/↓** to select the channel, and then use **←/→** to adjust the channel levels.

Speaker Distance

For good sound depth and separation from your system, you need to specify the distance of your speakers from the listening position. The receiver can then add the proper delay needed for effective surround sound.

1 Select 'Speaker Distance' from the Manual SP Setup menu.

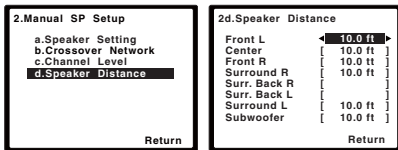

2 Adjust the distance of each speaker using ←/→.

You can adjust the distance of each speaker in 0.1 feet increments.

3 When you're finished, press RETURN.

You return to the Manual SP Setup menu.

The Input Assign menu

You only need to make settings in the Input Assign menu if you didn't hook up your equipment according to the default settings for the component video inputs.

- Default settings:

Component 1 – BD

Component 2 – DVD

**Important**

- If you connect any source component to the receiver using a component video input, you should have your TV connected to this receiver's **COMPONENT VIDEO OUT** or **HDMI OUT** output (down converting component video is not possible after assigning an input).

If you didn't make component video connections according to the defaults above, you must assign the numbered input to the component you've connected (or else you may see the video signal of a different component). For more on this, see *Using the component video jacks* on page 28.

1 Press **RECEIVER** on the remote control, then press the **SETUP** button.

An on-screen display (OSD) appears on your TV. Use **↑/↓/←/→** and **ENTER** on the remote control to navigate through the screens and select menu items. Press **RETURN** to confirm and exit the current menu.

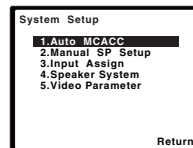

2 Select 'Input Assign' from the System Setup menu.

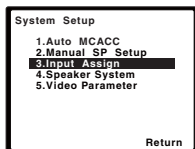

3 Select 'Component Input' from the Input Assign menu.

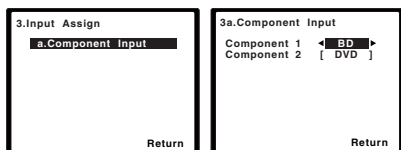

4 Select the number of the component video input to which you've connected your video component.

The numbers correspond with the numbers beside the inputs on the rear of the receiver.

5 Select the component that corresponds with the one you connected to that input. Select between **BD**, **DVD**, **TV**, **DVR** or **OFF**.

- Use **←/→** and **ENTER** to do this.
- If you assign a component input to a certain function, any component inputs previously assigned to that function will automatically be switched off.
- Make sure you have connected the audio from the component to the corresponding inputs on the rear of the receiver.

6 When you're finished, press RETURN.

You return to the Input Assign menu.

- For the assignment of the digital signal inputs, see *Choosing the input signal* on page 43.

The Speaker System setting

Specify either using the surround back speaker (or the speaker B), or the front height speaker connection with the B-speaker terminals.

- Default setting: **Surr. Back**

1 Press **RECEIVER** on the remote control, then press the **SETUP** button.

An on-screen display (OSD) appears on your TV. Use **↑/↓/←/→** and **ENTER** on the remote control to navigate through the screens and select menu items. Press **RETURN** to confirm and exit the current menu.

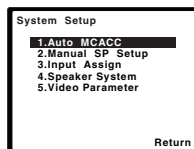

2 Select 'Speaker System' from the System Setup menu.

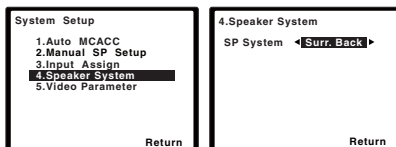

3 Select the speaker system setting using **←/→**.

- **Surr. Back** – Sound is output from the surround back speaker or the speaker B.
- **Height** – Sound is output from front height speaker.

4 When you're finished, press RETURN.

You return to the System Setup menu.

The Video Parameter setting

This receiver can up-convert the video signal input from the composite/component video terminals; the output is from the HDMI OUT terminal. The following shows the various settings for this function.

1 Press **RECEIVER** on the remote control, then press the **SETUP** button.

An on-screen display (OSD) appears on your TV. Use **↑/↓/←/→** and **ENTER** on the remote control to navigate through the screens and select menu items. Press **RETURN** to confirm and exit the current menu.

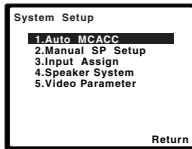

2 Select 'Video Parameter' from the System Setup menu.

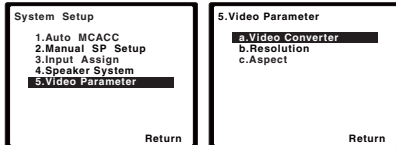

3 Select the setting you want to adjust.

If you are doing this for the first time, you may want to adjust these settings in order:

- **Video Converter** – Converts video signals for output from the HDMI OUT terminal for all video types (see below).
- **Resolution** – Specifies the output resolution of the video signal (see below).
- **Aspect** – Specifies the aspect ratio (page 51).

4 Make the adjustments necessary for each setting, pressing **RETURN** to confirm after each screen.

Video Converter

This setting specifies valid/invalid for the function that converts the input video signal from each composite/component video terminal. When **OFF** is selected, Resolution and Aspect can not be set.

1 Select 'Video Converter' from the Video parameter menu.

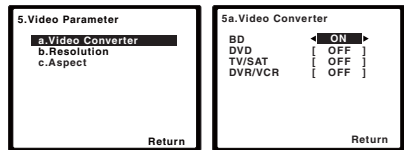

2 Select the setting for converting each type of video input.

- **ON** – The signal is output also to the HDMI OUT terminal.
- **OFF** – The signal input from the HDMI terminal of the selected input function will be output from the HDMI OUT terminal. The signal input from the analog composite video and the component video will not be output from the HDMI OUT terminal.

3 When you're finished, press **RETURN**.

You return to the Video Parameter menu.

Resolution

Specifies the output resolution of the video signal (when video input signals are output at the HDMI OUT terminal, select this according to the resolution of your monitor and the images you wish to watch).

1 Select 'Resolution' from the Video parameter menu.

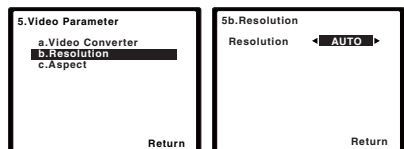

2 Select output resolution.¹

- **AUTO** – The resolution is selected automatically according to the capacity of the TV (monitor) connected by HDMI.
- **PURE** – The signals are output with the same resolution as when input.
- **480p/720p/1080i/1080p** – The signal is output with the resolution specified here. (**480p** means the resolution of 480p/576p)

3 When you're finished, press RETURN.

You return to the Video Parameter menu.

Aspect

Specifies the aspect ratio when analog video input signals are output at the HDMI OUT terminal. Make your desired settings while checking each setting on your display (if the image doesn't match your monitor type, cropping or black bands appear).

1 Select 'Aspect' from the Video parameter menu.

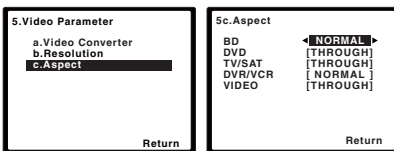

2 Select desired output aspect ratio.²

- **THROUGH** – The input video signal is output unchanged.
- **NORMAL** – Black bands will appear either at top and bottom or on both sides.

3 When you're finished, press RETURN.

You return to the Video Parameter menu.

Note

- When set to a resolution with which the TV (monitor) is not compatible, no picture is output. Also, in some cases no picture will be output due to copyright protection signals. In this case, change the setting.
 - When a display is connected by HDMI, if this is set to something other than **PURE** and 480i/576i analog signals are input, 480p/576p signals are output from the component output terminals.
- 2 If the image doesn't match your monitor type, adjust the aspect ratio on the source component or on the monitor.

Chapter 7:

Using the tuner

Listening to the radio

The following steps show you how to tune in to FM and AM radio broadcasts using the automatic (search) and manual (step) tuning functions. Once you are tuned to a station you can memorize the frequency for recall later—see *Saving station presets* below for more on how to do this.

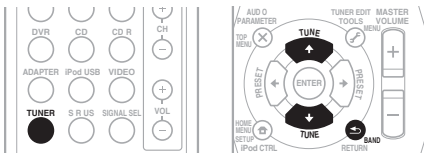

1 Press TUNER to select the tuner.

2 Use BAND to change to BAND (FM or AM), if necessary.

Each press switches the band between FM (stereo or mono) and AM.

3 Tune to a station.

There are three ways to do this:

Automatic tuning

To search for stations in the currently selected band, press and hold **TUNE** \uparrow/\downarrow for about a second. The receiver will start searching for the next station, stopping when it has found one. Repeat to search for other stations.

Manual tuning

To change the frequency one step at a time, press **TUNE** \uparrow/\downarrow .

High speed tuning

Press and hold **TUNE** \uparrow/\downarrow for high speed tuning. Release the button at the frequency you want.

Improving FM stereo sound

If the **TUNE** or **ST** indicators don't light when tuning to an FM station because the signal is weak, press the **BAND** button to select **FM MONO** and set the receiver to the mono reception mode. This should improve the sound quality and allow you to enjoy the broadcast.

Saving station presets

If you often listen to a particular radio station, it's convenient to have the receiver store the frequency for easy recall whenever you want to listen to that station. This saves the effort of manually tuning in each time. This unit can memorize up to 30 stations.¹

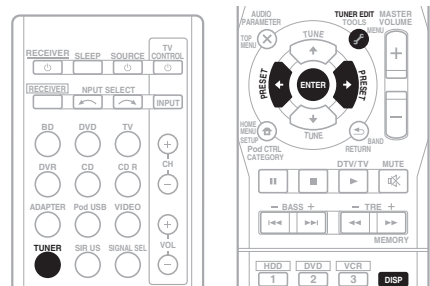

Note

- If the receiver is left disconnected from the AC power outlet for over a month, the station memories will be lost and will have to be reprogrammed.
- Stations are stored in stereo. When the station is stored in the FM MONO mode, it shows as **ST** when recalled.

1 Tune to a station you want to memorize.

See *Listening to the radio* on page 52 for more on this.

2 Press TUNER EDIT.

The display shows **PRESET**, then a blinking **MEM** and station preset.

3 Press PRESET ◀/▶ to select the station preset you want.

You can also use the number buttons.

4 Press ENTER.

After pressing **ENTER**, the preset number stop blinking and the receiver stores the station.

Listening to station presets

You will need to have some presets stored to do this. See *Saving station presets* on page 52 if you haven't done this already.

• Press PRESET ◀/▶ to select the station preset you want.

- You can also use the number buttons on the remote control to recall the station preset.

Naming preset stations

For easier identification, you can name all of your preset stations.

1 Choose the station preset you want to name.

See *Listening to station presets* above for how to do this.

2 Press TUNER EDIT twice.

The cursor at the first character position is blinking on the display.

3 Input the name you want.

Choose a name up to eight characters long.

- Use the **PRESET** ◀/▶ buttons to select character position.
- Use the **TUNE** ↑/↓ buttons to select characters.
- The name is stored when **ENTER** is pressed.



Tip

- To erase a station name, follow steps 1 and 2, and press **ENTER** while the display is blank. Press **TUNER EDIT** while the display is blank, to keep the previous name.
- Once you have named a station preset, Press **DISP** to show the name. When you want to return to the frequency display, press **DISP** several times to show the frequency.

Chapter 8: Making recordings

Making an audio or a video recording

You can make an audio or a video recording from the built-in tuner, or from an audio or video source connected to the receiver (such as a CD player or TV).

Keep in mind you can't make a digital recording from an analog source or vice-versa, so make sure the components you are recording to/from are hooked up in the same way (see *Connecting your equipment* on page 16 for more on connections).

If you want to record a video source, you also need to use the same type of connection for the source as for the recorder. For example, you can't record a component hooked up to composite video jacks with a recorder hooked up to the component video outputs (see page 28 for more on video connections).

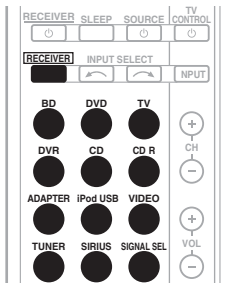

1 Select the source you want to record.
Use the **MULTI CONTROL** buttons (or **INPUT SELECT**).

2 Select the input signal (if necessary).
Press the **RECEIVER** button then press **SIGNAL SEL** to select the input signal corresponding to the source component (see page 43 for more on this).

3 Prepare the source you want to record.
Tune to the radio station, load the CD, video, DVD etc.

4 Prepare the recorder.
Insert a blank tape, MD, video etc. into the recording device and set the recording levels. Refer to the instructions that came with the recorder if you are unsure how to do this. Most video recorders set the audio recording level automatically—check the component's instruction manual if you're unsure.

5 Start recording, then start playback of the source component.¹

Note

- The receiver's volume, balance, tone (bass, treble, loudness), and surround effects have no effect on the recorded signal.
- Some digital sources are copy-protected, and can only be recorded in analog.
- Some video sources are copy-protected. These cannot be recorded.

Chapter 9:

Controlling the rest of your system

Setting the remote to control other components

Most components can be assigned to one of the **MULTI CONTROL** buttons using the component's manufacturer preset code stored in the remote.

However, please note that there are cases where only certain functions may be controllable after assigning the proper preset code, or the codes for the manufacturer in the remote control will not work for the model that you are using.¹

Note

- You can cancel or exit any of the steps by pressing **RECEIVER**.
- After one minute of inactivity, the remote automatically exits the operation.

Selecting preset codes directly

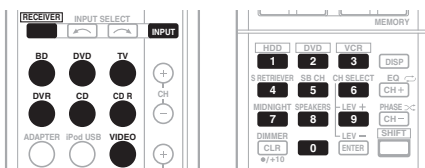

1 While pressing the **RECEIVER** button, press and hold the '1' button for three seconds.

2 Press the **MULTI CONTROL** button for the component you want to control.

The component can be assigned to the **BD**, **DVD**, **TV**, **DVR**, **CD**, **CD-R** or **VIDEO** button.

- When assigning preset codes to **TV CONTROL**, press **INPUT** here.

3 Use the number buttons to enter the preset code.

You can find the preset codes on page 59.

If the correct code has been input the power of the component being input will turn on or off.

The power of the component being input will only turn on or off if that component is able to be turned on directly by remote control.

4 Repeat steps 2 through 3 to try a different code, or to enter a code for another component you want to control.

5 When you're done, press **RECEIVER**.

Note

¹ **TV CONTROL** buttons are only dedicated to control the TV (for example, codes for TV, CATV, Satellite TV or DTV).

Clearing all the remote control settings

You can clear all presets and restore the factory default settings.

- While pressing the **RECEIVER** button, press and hold the '0' button for three seconds.







Default preset codes

| MULTI CONTROL button | Preset code |
|----------------------|-------------|
| BD | 2 2 5 5 |
| DVD | 2 2 5 6 |
| TV | 0 2 9 1 |
| DVR | 2 2 5 7 |
| VIDEO | 1 0 5 3 |
| CD | 5 0 0 0 |
| CD-R | 5 0 0 1 |
| TV CONTROL | 0 2 9 1 |

Controls for TVs

This remote control can control components after entering the proper codes or teaching the receiver the commands (see *Controlling the rest of your system* on page 55 for more on this). Use the **MULTI CONTROL** buttons to select the component.

- The **TV CONTROL** buttons on the remote control are dedicated to control the TV assigned to the **TV CONTROL INPUT** button.

| Button(s) | Function | Components |
|--|--|------------------------------|
| TV CONTROL  | Switches the DTV on or off. | DTV |
| | Switches the TV or CATV between standby and on. | Cable TV/Satellite TV/TV |
| TV CONTROL INPUT | Switches the TV input. (Not possible with all models.) | TV |
| TV CONTROL CH +/- | Selects channels. | Cable TV/Satellite TV/TV/DTV |
| TV CONTROL VOL +/- | Adjust the TV volume. | Cable TV/Satellite TV/TV/DTV |
|  SOURCE | Press to switch the component assigned to the TV button on or off. | Cable TV/Satellite TV/TV/DTV |
| DTV/TV | Switches between the DTV and analog TV input modes for Pioneer flat panel TVs. | TV/DTV |
| HOME MENU | Use as the GUIDE button for navigating. | Cable TV/Satellite TV/TV/DTV |
| RETURN | Use to select closed captioning with DTV. | DTV |
| Number buttons | Use to select a specific TV channel. | Cable TV/Satellite TV/TV/DTV |
| ENTER | Use to enter a channel. | Cable TV/Satellite TV/TV/DTV |
| MENU | Press to display the DTV menu. | DTV |
| | Select the menu screen. | Cable TV/Satellite TV/TV |
|     & ENTER | Press to select or adjust and navigate items on the menu screen. | Cable TV/Satellite TV/TV/DTV |
| CH +/- | Selects channels. | Cable TV/Satellite TV/TV/DTV |

Controls for other components

This remote control can control these components (BD, DVD, CD, DVR (BDR), VCR, CD-R) after entering the proper codes or teaching the receiver the commands (see *Controlling the rest of your system* on page 55 for more on this). Use the **MULTI CONTROL** buttons to select the component.

| Button(s) | Function | Components |
|------------------------------------|---|--|
| ⊕ SOURCE | Press to switch the component between standby and on. | Blu-ray disc player, DVD player, CD player, DVR (BDR), VCR, CD-R |
| ⏮ | Press to return to the start of the current track. Repeated presses skips to the start of previous tracks. | |
| ⏭ | Press to advance to the start of the next track. Repeated presses skips to the start of following tracks. | |
| ⏸ | Pause playback or recording. | |
| ▶ | Start playback. | |
| ⏩ | Hold down for fast forward playback. | |
| ⏪ | Hold down for fast reverse playback. | |
| ■ | Stops playback (on some models, pressing this when the disc is already stopped will cause the disc tray to open). | |
| Number buttons | Use to enter a title/chapter/track number. | |
| DISP | Press to display information. | |
| TOP MENU | Displays the disc 'top' menu of a BD/DVD player. | |
| MENU | Displays menus for the current BD/DVD or DVR you are using. | |
| ← → ↓ ↑, ENTER & RETURN | Navigates BD/DVD menu/options. | |
| HOME MENU | Displays the HOME MENU. | |
| CH +/- | Selects channels. | DVR, VCR |
| HDD (SHIFT + 1) | Switches to the hard disk controls when using an HDD/ DVD recorder. | HDD/DVD/VCR recorder |
| DVD (SHIFT + 2) | Switches to the DVD controls when using an HDD/DVD recorder. | HDD/DVD/VCR recorder |
| VCR (SHIFT + 3) | Switches to the VCR controls when using an HDD/DVD/ VCR recorder. | HDD/DVD/VCR recorder |

Preset Code List

You should have no problem controlling a component if you find the manufacturer in this list, but please note that there are cases where codes for the manufacturer in the list will not work for the model that you are using. There are also cases where only certain functions may be controllable after assigning the proper preset code.



Important

- We do not guarantee the operations of all the manufacturers and devices listed. Operation may not be possible even if a preset code is entered.

| | | | |
|---|---|--|---|
| TV | Dell 0073 | Jensen 0004, 0006 | Philips Magnavox 0019 |
| Manufacturer Code | DiamondVision 0096 | JVC 0007, 0100, 0044 | Pilot 0004, 0100 |
| Pioneer 0291, 0113, 0294, 0296 | Dimensia 0000 | Kawasho 0002, 0004, 0006 | Polaroid 0057, 0106 |
| Admiral 0001, 0014 | Disney 0046 | KEC 0104 | Portland 0004, 0005, 0006 |
| Adventura 0012 | Dumont 0004, 0011, 0099 | Kenwood 0004, 0006, 0100 | Prima 0065 |
| Aiwa 0002 | Durabrand 0041, 0103, 0104 | KLH 0106 | Princeton 0097 |
| Akai 0002, 0100 | Dwin 0014 | Kloss Novabeam 0008, 0012 | Prism 0010 |
| Albatron 0097 | Electroband 0002 | KTV 0008, 0100, 0104, 0110 | Procan 0000 |
| Alleron 0009 | Electrograph 0107 | LG 0005, 0052, 0078, 0097 | Proton 0004, 0006, 0007 |
| America Action 0104 | Electrohome 0002, 0003, 0004, 0006 | Logik 0001 | Protron 0055 |
| Amtron 0008 | Element 0082 | Luxman 0004, 0006 | Proview 0068 |
| Anam 0104 | Emerson 0004, 0006, 0007, 0008, 0009, 0023, 0103, 0104 | LXI 0000, 0006, 0101, 0102 | Pulsar 0004, 0011, 0099 |
| Anam National 0003, 0008 | Emprex 0092 | Magnavox 0004, 0006, 0019, 0020, 0037, 0042, 0100, 0101 | Quasar 0003, 0010, 0105 |
| AOC 0004, 0005, 0006, 0100 | Envision 0004, 0006, 0100 | Majestic 0001 | Radio Shack 0100, 0104 |
| Apex 0021, 0102, 0106 | Epson 0061 | Marantz 0004, 0006, 0062, 0100, 0101 | Radio Shack/Realistic 0000, 0004, 0006, 0007, 0008 |
| Audiovox 0008, 0104 | ESA 0103 | Maxent 0087, 0107 | RCA 0000, 0003, 0004, 0005, 0006, 0013, 0024, 0035 |
| Aventura 0103 | Fujitsu 0009 | Megapower 0097 | Realistic 0100, 0104 |
| Axion 0094 | Funai 0008, 0009, 0103, 0104 | Megatron 0006 | Realistic 0011, 0099, 0100 |
| Bang & Olufsen 0111 | Futurtech 0008, 0104 | Memorex 0001, 0005, 0006, 0041 | Sampo 0004, 0006, 0100, 0107 |
| Belcor 0004 | Gateway 0067, 0107, 0108 | MGA 0004, 0005, 0006, 0100 | Samsung 0004, 0005, 0006, 0007, 0022, 0032, 0076, 0077, 0083, 0100, 0110 |
| Bell & Howell 0001 | GE 0000, 0003, 0004, 0006, 0010, 0016, 0039 | Midland 0010, 0011, 0099 | Sansui 0025 |
| Benq 0064 | GFM 0080, 0084 | Mintek 0091 | Sanyo 0004, 0050 |
| Bradford 0008, 0104 | Gibraltar 0004, 0011, 0099, 0100 | Mitsubishi 0004, 0005, 0006, 0014, 0045 | Sceptre 0072 |
| Brilliant 0109 | Goldstar 0004, 0005, 0006, 0007, 0100 | Monivision 0097 | Scotch 0006 |
| Brookwood 0004 | Gradiente 0066 | Montgomery Ward 0001 | Scotch 0004 |
| Broksonic 0104 | Grumpy 0008, 0009, 0104 | Motorola 0003, 0014 | Scott 0004, 0006, 0007, 0008, 0009, 0090, 0104 |
| Candle 0004, 0006, 0012, 0100 | Haier 0112 | MTC 0004, 0005, 0006, 0100 | Sears 0000, 0004, 0006, 0009, 0101, 0102, 0103 |
| Carnivale 0100 | Hallmark 0004, 0006 | Multitech 0008, 0104, 0110 | Sharp 0004, 0006, 0007, 0014, 0033 |
| Carver 0101 | Harman/Kardon 0101 | NAD 0006, 0102 | Sheng Chia 0114 |
| CCE 0110 | Harvard 0008, 0104 | NEC 0003, 0004, 0005, 0006, 0100 | Shogun 0004 |
| Celebrity 0002 | Havermy 0014 | Net-TV 0107 | Signature 0001 |
| Celera 0106 | Hewlett Packard 0053 | Nikko 0006, 0100 | Sony 0002, 0018, 0029, 0030, 0031, 0034 |
| Changhong 0106 | Hisense 0069 | Norcent 0060 | Soundesign 0004, 0006, 0008, 0009, 0104 |
| Citizen 0004, 0006, 0008, 0100 | Hitachi 0004, 0006, 0007 | Olevia 0048, 0054, 0059 | Squareview 0103 |
| Clarion 0104 | Hyundai 0098 | Onwa 0008, 0104 | SSS 0004, 0008, 0104 |
| Coby 0056 | Ilo 0089, 0091 | Oppo 0095 | Starlite 0008, 0104 |
| Colortyme 0004, 0006 | IMA 0008 | Optimus 0105 | Superscan 0014 |
| Concerto 0004, 0006 | Infinity 0101 | Optoma 0075 | Supre-Macy 0012 |
| Contec 0104 | InFocus 0074 | Optonica 0014 | Supreme 0002 |
| Contec/Cony 0007, 0008 | Initial 0091 | Orion 0025 | SVA 0088 |
| Craig 0008, 0104 | Insighia 0085, 0086 | Panasonic 0003, 0010, 0017, 0027, 0105, 0114 | Sylvania 0004, 0006, 0049, 0079, 0080, 0100, 0101, 0103 |
| Crosley 0081, 0101 | Inteq 0099 | Penney 0100, 0102 | |
| Crown 0008, 0104 | Janeil 0012 | Philco 0003, 0004, 0005, 0006, 0007, 0100, 0101 | |
| CTX 0063 | JBL 0101 | Philips 0003, 0004, 0007, 0019, 0020, 0101 | |
| Curtis Mathes 0000, 0004, 0006, 0014, 0100, 0101 | JC Penney 0000, 0004, 0005, 0006, 0010 | | |
| CXC 0008, 0104 | JCB 0002 | | |
| Cytron 0093 | | | |
| Daewoo 0004, 0005, 0006, 0023 | | | |
| Daytron 0004 0006 | | | |

Symphonic 0008, 0041, 0103, 0104

Syntax 0054

Syntax-Brilliant 0054

Tandy 0014

Tatung 0003, 0108

Technics 0010, 0105

Techwood 0004, 0006, 0010

Teknika 0001, 0004, 0005, 0006, 0007, 0008, 0009, 0101, 0104

TMK 0004, 0006

TNCI 0099

Toshiba 0026, 0028, 0036, 0038, 0040, 0043, 0102

Vector Research 0100

Vidikron 0101

Vidtech 0004, 0005, 0006

Viewsonic 0058, 0107

Viking 0012

Viore 0089

Vizio 0004, 0070, 0071, 0108

Wards 0000, 0001, 0004, 0005, 0006, 0009, 0100, 0101

Waycon 0102

Westinghouse 0047, 0051

White Westinghouse 0023

Yamaha 0004, 0005, 0006, 0100

Zenith 0001, 0004, 0011, 0015, 0099

DVD

If operations are not possible using the preset codes below, you may be able to conduct operations with the preset codes for the BD, DVR (BDR, HDR).

Manufacturer Code

Pioneer 2256, 2014

Accurian 2092

Advent 2072

Aiwa 2012

Akai 2066

Alco 2070

Allegro 2087

Amphion MediaWorks

2037

AMW 2037

Apex 2002, 2018, 2079, 2080

Apple 2058

Arrgo 2088

Aspire 2073

Astar 2052

Audiovox 2070

Axion 2040

Bang & Olufsen 2081

Blaupunkt 2080

Blue Parade 2078

Boston 2059

Broksonic 2066

California Audio Labs 2068

CambridgeSoundWorks

2065

CineVision 2087

Coby 2029

Curtis Mathes 2089

CyberHome 2000, 2088

Cytron 2039

Daewoo 2021, 2087

Denon 2026, 2068

Desay 2055

DiamondVision 2042

Disney 2022

Durabrand 2090

Emerson 2067, 2082, 2091

Enterprise 2082

ESA 2053, 2091

Fisher 2083

Funai 2091

GE 2016, 2077, 2080

GFM 2043

Go Video 2087

Gradiente 2068

Greenhill 2080

Haier 2094

Harman/Kardon 2030, 2084

Hitachi 2011

Hiteker 2079

iLive 2062

Ilo 2038

Initial 2038, 2080

Insignia 2036, 2064, 2091

Integra 2078

iSymphony 2060

JBL 2084

JVC 2013

Kawasaki 2070

Kenwood 2028, 2068

KLH 2070, 2080

Koss 2024, 2069, 2075

Landé 2093

Lasonic 2085

Lennox 2074, 2090

LG 2019, 2051, 2061, 2082, 2087

Liquid Video 2075

Liteon 2025, 2092

Magnavox 2067, 2076, 2091

Memorex 2066

Microsoft 2077

Mintek 2038, 2080, 2086

Mitsubishi 2020

Nesa 2080

Next Base 2093

Nexstech 2056

Onkyo 2076

Oppe 2041, 2057

Oritron 2069, 2075

Panasonic 2005, 2007, 2017, 2032, 2033, 2050, 2068, 2076

Philips 2045, 2076

Proceed 2079

Proscan 2077

Qwestar 2069

RCA 2008, 2016, 2070, 2077, 2078, 2080

Regent 2074

Rio 2087

Rowa 2071

Samsung 2009, 2011, 2015, 2031, 2044, 2068

Sansui 2066

Sanyo 2066, 2083

Sharp 2035

Sherwood 2063

Shinsonic 2086

Sonic Blue 2087

Sony 2003, 2004, 2010, 2012, 2027, 2046, 2047, 2048

Sungale 2054

Superscan 2067

Sylvania 2023, 2067, 2091

Symphonic 2023

Teac 2070

Technics 2068

Theta Digital 2078

Toshiba 2001, 2006, 2049, 2066, 2076

Trutech 2000

Urban Concepts 2076

US Logic 2086

Venture 2070

Xbox 2077

Yamaha 2005, 2068

Zenith 2019, 2076, 2082, 2087

BD

If operations are not possible using the preset codes below, you may be able to conduct operations with the preset codes for the DVD, DVR (BDR, HDR).

Manufacturer Code

Pioneer 2255, 2192, 2281

Denon 2310, 2311, 2312

Hitachi 2307, 2308, 2309

JVC 2290, 2291, 2293, 2294, 2295, 2296

LG 2286, 2287

Marantz 2302, 2303

Mitsubishi 2300, 2301

Onkyo 2289

Panasonic 2277, 2278, 2279,

Philips 2280

Samsung 2282

Sharp 2304, 2305, 2306

Sony 2283, 2284, 2285, 2292

Toshiba 2288, 2262

Yamaha 2297, 2298, 2299

DVR (BDR, HDR)

If operations are not possible using the preset codes below, you may be able to conduct operations with the preset codes for the DVD, BD.

Manufacturer Code

Pioneer 2257, 2193, 2258,

2259, 2260, 2261, 2264,

2265, 2266, 2270

Panasonic 2263, 2269

Sharp 2267, 2275

Sony 2268, 2271, 2272, 2273, 2276

Toshiba 2274

VCR

Manufacturer Code

Pioneer 1053, 1108

ABS 1017

Adventura 1005

Aiwa 1005

Alienware 1017

American High 1004

Asha 1002

Audio Dynamics 1000

Audiovox 1003

Bang & Olufsen 1032

Beaumarck 1002

Bell & Howell 1001

Calix 1003

Candle 1002, 1003

Canon 1004

Citizen 1002, 1003

Colortyme 1000

Craig 1002, 1003

Curtis Mathes 1000, 1002, 1004

Cybernex 1002

CyberPower 1017

Daewoo 1005

DBX 1000

Dell 1017

DIRECTV 1016, 1020, 1022, 1023, 1024, 1027, 1030, 1031

Dish Network 1029

Dishpro 1029

Durabrand 1018

Dynatech 1005

Echostar 1029

Electrohome 1003

Electrophonic 1003

Emerson 1003, 1004, 1005

Expressvu 1029

Fisher 1001

Fuji 1004

Funai 1005

Garrard 1005

Gateway 1017

GE 1002, 1004

GOI 1029

Goldstar 1000, 1003

Gradiente 1005

Harley Davidson 1005

Harman/Kardon 1000

Headquarter 1001

Hewlett Packard 1017

HNS 1016

Howard Computers 1017

HP 1017

HTS 1029

Hughes Network Systems

1016, 1020, 1022, 1023, 1024

Humax 1016, 1020

Hush 1017

iBUYPOWER 1017

Instant Replay 1004

JC Penney 1000, 1001, 1002, 1003, 1004
JCL 1004
JVC 1000, 1001, 1020, 1029
Kenwood 1000, 1001
Kodak 1003, 1004
LG 1003
Linksys 1017
Lloyd's 1005
LXI 1003
Magnavox 1004, 1018
Magnin 1003
Marantz 1000, 1001, 1004
Marta 1003
Media Center PC 1017
MEI 1004
Memorex 1001, 1002, 1003, 1004, 1005, 1018, 1019
MGN Technology 1002
Microsoft 1017
Mind 1017
Mitsubishi 1010
Motorola 1004
MTC 1002
Multitech 1002, 1005
NEC 1000, 1001
Nikko 1003
Niveus Media 1017
Noblex 1002
Northgate 1017
Olympus 1004
Optimus 1003
Orion 1014, 1019
Panasonic 1004, 1008
Philco 1004
Philips 1004, 1011, 1016, 1020, 1022, 1023, 1024, 1025
Philips Magnavox 1011
Pilot 1003
Proscan 1030
Pulsar 1018
Quarter 1001
Quartz 1001
Quasar 1004
Radio Shack 1003
Radio Shack/Realistic 1001, 1002, 1003, 1004, 1005
Radix 1003
Randex 1003
RCA 1002, 1004, 1007, 1016, 1020, 1022, 1030, 1031
Realistic 1001, 1002, 1003, 1004, 1005
ReplayTV 1026
Ricavision 1017
Runco 1018
Samsung 1002, 1016, 1022, 1024
Sanky 1018
Sansui 1014, 1019
Sanyo 1001, 1002
Sears 1001, 1003, 1004
Sharp 1012
Shogun 1002
Singer 1004
Sonic Blue 1026
Sony 1006, 1009, 1017, 1021
Stack 1017

STS 1004
Sylvania 1004, 1005
Symphonic 1005
Systemax 1017
Tagar Systems 1017
Tandy 1001
Tashiko 1003
Teac 1005
Technics 1004
Teknika 1003, 1004, 1005
Tivo 1016, 1020, 1021, 1022, 1025
TMK 1002
Toshiba 1015, 1017, 1028
Totevision 1002, 1003
Touch 1017
UltimateTV 1031
Unitech 1002
Vector Research 1000
Video Concepts 1000
Videosonic 1002
Viewsonic 1017
Voodoo 1017
Wards 1002, 1003, 1004, 1005
XR-1000 1004, 1005
Yamaha 1000, 1001
Zenith 1013, 1018
ZT Group 1017

Satellite Set Top Box

Manufacturer Code

Pioneer 6097, 6098
ADB 6035, 6001
Akai 6102
Alba 6005, 6011, 6013
Allsat 6102
Alltech 6011
Amstrad 6033, 6030, 6044
Antron 6013
Asat 6102
Austar 6000, 6045
Bell ExpressVu 6002, 6003
British Sky Broadcasting 6030
Canal 6105

Cable Set Top Box

Manufacturer Code

Pioneer 6029, 6028, 6095, 6099, 0297
ABC 6122
Accuphase 6122
Amino 6077, 6078
Auna 6082
BCC 6072
Bell & Howell 6122
Bright House 6074, 6029
Cable One 6074, 6029
Cablevision 6074, 6029
Charter 6074, 6029, 6058
Cisco 6029, 6028, 6083
Comcast 6074, 6029, 1982
Cox 6074, 6029
Digeo 6029, 6058
Director 6073

Emerson 6122
Fosgate 6072
General Instrument 6073, 6072, 6122
Homecast 6024
i3 Micro 6077
Insight 6074, 6073, 6029
Jebsee 6122
Jerrold 6073, 6072, 6122
Knology 6029
Macab 6040
Mediacom 6074, 6029
Memorex 6112
Motorola 6074, 6073, 6072, 6029, 6122, 6094
MTS 6094
Myrio 6077, 6078
Noos 6040
Pace 6074, 6029, 6028, 6106, 6083
Panasonic 6112, 6083
Paragon 6112
Penney 6112
Philips 6012
Pulsar 6112
Quasar 6112
Regal 6072
Rogers 6029
Runco 6112
Samsung 6095
Scientific Atlanta 6029, 6028, 6027, 6112
Sejin 6077
Shaw 6074
Starcom 6122
Stargate 6122
Suddenlink 6074, 6029
Supercable 6072
Time Warner 6074, 6029, 6058
Tivo 6076
Toshiba 6112
United Cable 6072, 6122
US Electronics 6072
Videoway 6112
Zenith 6112

Cable Set Top Box (Cable/PVR Combination)

Manufacturer Code

Pioneer 6029
Amino 6078
Bright House 6074, 6029
Cable One 6074, 6029
Cablevision 6074, 6029
Charter 6074, 6029, 6058
Cisco 6029, 6083
Comcast 6074, 6029, 6083, 6076
Cox 6074, 6029
Digeo 6081, 6058
Homecast 6024
Insight 6074, 6029

Knology 6029
Mediacom 6074, 6029
Motorola 6074, 6081
Myrio 6078
Pace 6029
Panasonic 6083
Rogers 6029
Scientific Atlanta 6029
Shaw 6074
Suddenlink 6074, 6029
Supercable 6072
Time Warner 6074, 6029, 6058
Tivo 6076

CD

Manufacturer Code

Pioneer 5000, 5011
AKAI 5043
Asuka 5045
Denon 5019
Fisher 5048
Goldstar 5040
Hitachi 5042
Kenwood 5020, 5021, 5031
Luxman 5049
Marantz 5033
Onkyo 5017, 5018, 5030, 5050
Panasonic 5036
Philips 5022, 5032, 5044
RCA 5013, 5029
Roadstar 5052
Sharp 5051
Sony 5012, 5023, 5026, 5027, 5028, 5039
TEAC 5015, 5016, 5034, 5035, 5037
Technics 5041
Victor 5014
Yamaha 5024, 5025, 5038, 5046, 5047

CD-R

Manufacturer Code

Pioneer 5001, 5053
Philips 5054
Yamaha 5055

Tuner

Manufacturer Code

Pioneer 5060

Laser Disc Player

Manufacturer Code

Pioneer 5002, 5003

Cassette Deck

Manufacturer Code

Pioneer 5058, 5059

Digital Tape

Manufacturer Code

Pioneer 5057

MD

Manufacturer Code

Pioneer 5056

Chapter 10: Other connections

⚠ CAUTION

- Before making or changing the connections, switch off the power and disconnect the power cord from the power outlet. Plugging in components should be the last connection you make with your system.
- Do not allow any contact between speaker wires from different terminals.

Connecting an iPod

This receiver has a dedicated iPod terminal that will allow you to control playback of audio content from your iPod using the controls of this receiver.¹

- Push down on the **PUSH OPEN** tab to access the **iPod** terminal.

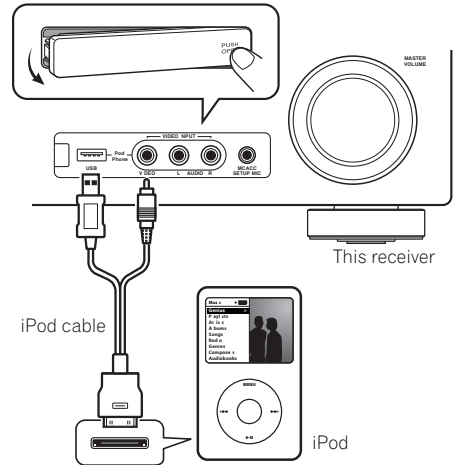

Connecting your iPod to the receiver

- 1 Set this receiver to the standby mode, and then use the iPod cable to connect your iPod to the iPod terminal on the front panel of this receiver.

For the cable connection, refer to also the operating instructions for iPod.

- 2 Switch the receiver on and press the iPod USB input source button to switch the receiver to the iPod.

The front panel display shows **Loading** while the receiver verifies the connection and retrieves data from the iPod.

Note

- 1 This system is compatible with the audio and the video of the iPod nano, iPod (fifth generation), iPod classic, iPod touch and iPhone (iPod shuffle not supported). However, that some of the functions may be restricted for some models. Note, however, compatibility may vary depending on the software version of your iPod and iPhone. Please be sure to use the latest available software version.
 - iPod and iPhone are licensed for reproduction of non-copyrighted materials or materials the user is legally permitted to reproduce.
 - Features such as the equalizer cannot be controlled using this receiver, and we recommend switching the equalizer off before connecting.
 - Pioneer cannot under any circumstances accept responsibility for any direct or indirect loss arising from any inconvenience or loss of recorded material resulting from the iPod failure.

3 Use the TOP MENU button to display iPod Top menu.

When the display shows **Top Menu** you're ready to play music from the iPod.¹

- If after pressing **iPod** the display shows **NO DEVICE**, try switching off the receiver and reconnecting the iPod to the receiver.

iPod playback

To navigate songs on your iPod, you can take advantage of the OSD of your TV connected to this receiver.² You can also control all operations for music in the front panel display of this receiver.

Finding what you want to play

When your iPod is connected to this receiver, you can browse songs stored on your iPod by playlist, artist, album name, song name, genre or composer, similar to using your iPod directly.

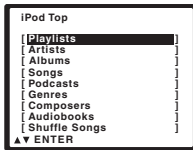

1 Use the ↑/↓ buttons to select a category then press ENTER to browse that category.

- To return to the previous level any time, press **RETURN**.

2 Use the ↑/↓ buttons to browse the selected category (e.g., albums).

- Use **←/→** to move to previous/next levels.

3 Continue browsing until you arrive at what you want to play, then press ► to start playback.³

Navigation through categories on your iPod looks like this:

Playlists → Songs
 Artists → Albums → Songs
 Albums → Songs
 Songs
 Podcasts
 Genres → Artists → Albums → Songs
 Composers → Albums → Songs
 Audiobooks
 Shuffle Songs



- Tip**
- You can play all of the songs in a particular category by selecting the **All** item at the top of each category list. For example, you can play all the songs by a particular artist.

Basic playback controls

The following table shows the basic playback controls for your iPod:

| Button | What it does |
|----------------|---|
| ▶ | Press to start playback. If you start playback when something other than a song is selected, all the songs that fall into that category will play. |
| ⏸ | Pauses playback, or restarts playback when paused. |
| ENTER | Press to set the play and pause modes. |
| ⏮/⏭ | Press and hold during playback to start scanning. |
| ⏮/⏭ | Press to skip to previous/next track. |
| 🔄 | Press repeatedly to switch between Repeat One , Repeat All and Repeat Off . |
| 🔀 | Press repeatedly to switch between Shuffle Songs , Shuffle Albums and Shuffle Off . |
| DISP (DISPLAY) | Press repeatedly to change the song playback information displayed in the front panel display. |

Note

- The controls of your iPod (excluding the iPod touch and iPhone) will be inoperable when connected to this receiver (**Pioneer** shows in the iPod display).
- Note that non-roman characters in the title are displayed as *.
• This feature is not available for photos or video clips on your iPod.
- If you're in the song category, you can also press **ENTER** to start playback.

| Button | What it does |
|-----------------|---|
| ←/→ | When browsing, press to move to previous/next levels. |
| ↑/↓ | During Audiobook playback, press to switch the playback speed: Faster ↔ Normal ↔ Slower |
| TOP MENU | Press to return to the iPod Top menu screen. |
| RETURN | Press to return to the previous level. |

Watching photos and video content

To view photos or video on your iPod, since video control is not possible using this receiver, you must use the main controls of your iPod instead.¹



Important

- To play photos or video on your iPod, you must connect the composite **MONITOR OUT** jack and TV.

1 Press iPod CTRL to switch to the iPod controls for photo and video playback.

The receiver controls will be unavailable while you are watching iPod videos or browsing photos.

2 Press iPod CTRL again to switch back to the receiver controls when you're done.



Tip

- Change the receiver's input to the iPod in one action by pressing the **iPod iPhone DIRECT CONTROL** button on the front panel to enable **iPod** operations on the iPod.

About iPod



"Made for iPod" means that an electronic accessory has been designed to connect specifically to iPod and has been certified by the developer to meet Apple performance standards.

"Works with iPhone" means that an electronic accessory has been designed to connect specifically to iPhone and has been certified by the developer to meet Apple performance standards.

Apple is not responsible for the operation of this device or its compliance with safety and regulatory standards.

iPod is a trademark of Apple Inc., registered in the U.S. and other countries. iPhone is a trademark of Apple Inc.

Note

- 1 • iPod photos and video content can be viewed only when the iPod is connected to the **iPod VIDEO** input on the front panel.
- This feature can only be used with an iPod having video output.

Connecting a USB device

It is possible to listen to two-channel audio¹ using the USB interface on the front of this receiver. Connect a USB mass storage device² as shown below.

- Push down on the **PUSH OPEN** tab to access the **USB** terminal.

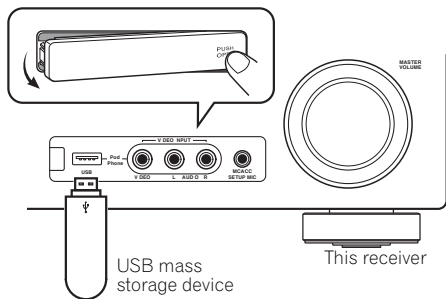

Connecting your USB device to the receiver

- 1 **Switch on the receiver and your TV.**
- 2 **Press iPod USB on the remote control to switch the receiver to the iPod USB.** **NO DEVICE** appears in the OSD.

3 **Connect your USB device.**³
The USB terminal is located on the front panel.

Loading appears in the OSD as this receiver starts recognizing the USB device connected. After the recognition, a playback screen appears in the OSD and playback starts automatically.⁴

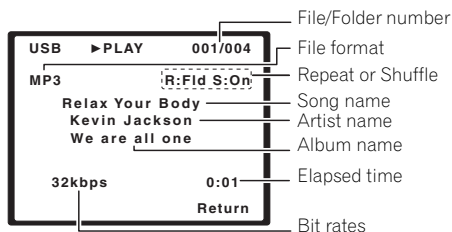

Basic playback controls

The following table shows the basic controls on the remote for USB playback. Press **iPod USB** to switch the remote control to the iPod USB operation mode.

| Button | What it does |
|----------------|---|
| ▶ | Starts normal playback. |
| ⏸ | Pauses/unpauses playback. |
| ⏮/▶ | Press to skip to previous/next track. |
| ⏮/▶ (hold) | Press and hold during playback to start scanning. |
| ↺ | Press repeatedly to switch between Repeat Folder , Repeat One and Repeat All . |
| ↻ | Press repeatedly to switch between Shuffle On and Shuffle Off . |
| DISP (DISPLAY) | Press repeatedly to change the song playback information displayed in the front panel display. |
| ⏪/⏩ | During playback, press to skip to previous/next track. |
| ⏶/⏷ | During playback, press to skip to previous/next track. |
| TOP MENU | Press to return to the menu screen. |
| RETURN | Press to return to the previous level. |

Note

- 1 This includes playback of WMA/MP3/MPEG-4 AAC files (except files with copy-protection or restricted playback).
- 2 • Compatible USB devices include external magnetic hard drives, portable flash memory (particularly keydrives) and digital audio players (MP3 players) of format FAT16/32. It is not possible to connect this receiver to a personal computer for USB playback.
 - Pioneer cannot guarantee compatibility (operation and/or bus power) with all USB mass storage devices and assumes no responsibility for any loss of data that may occur when connected to this receiver.
 - With large amounts of data, it may take longer for the receiver to read the contents of a USB device.
- 3 Make sure the receiver is in standby when disconnecting the USB device.
- 4 • If the file selected cannot be played back, this receiver automatically skips to the next file playable.
 - When the file currently being played back has no title assigned to it, the file name is displayed in the OSD instead; when neither the album name nor the artist name is present, the row is displayed as a blank space.
 - Note that non-roman characters in the playlist are displayed as *.



Important

If a **USB Error** message lights in the display, try following the points below:

- Switch the receiver off, then on again.
- Reconnect the USB device with the receiver switched off.
- Select another input source (like **BD**), then switch back to **iPod USB**.
- Use a dedicated AC adapter (supplied with the device) for USB power.

For more information on error messages, see *USB messages* on page 77.

If this doesn't remedy the problem, it is likely your USB device is incompatible.

Compressed audio compatibility

Note that although most standard bit/sampling rate combinations for compressed audio are compatible, some irregularly encoded files may not play back. The list below shows compatible formats for compressed audio files:

- **MP3** (MPEG-1/2/2.5 Audio Layer 3) – Sampling rates: 8 kHz to 48 kHz; Bit rates: 8 kbps to 320 kbps (128 kbps or higher recommended); File extension: **.mp3**
- **WMA** (Windows Media Audio) – Sampling rates: 32 kHz / 44.1 kHz; Bit rates: 32 kbps to 192 kbps (128 kbps or higher recommended); File extension: **.wma**; WMA9 Pro and WMA lossless encoding: No
- **AAC** (MPEG-4 Advanced Audio Coding) – Sampling rates: 11.025 kHz to 48 kHz; Bit rates: 16 kbps to 320 kbps (128 kbps or higher recommended); File extension: **.m4a**; Apple lossless encoding: No

Other compatibility information

- VBR (variable bit rate) MP3/WMA/MPEG-4 AAC playback: Yes¹
- DRM (Digital Rights Management) protection compatible: Yes (DRM-protected audio files will not play in this receiver).

About MPEG-4 AAC

Advanced Audio Coding (AAC) is at the core of the MPEG-4 AAC standard, which incorporates MPEG-2 AAC, forming the basis of the MPEG-4 audio compression technology. The file format and extension used depend on the application used to encode the AAC file. This receiver plays back AAC files encoded by iTunes® bearing the extension '**.m4a**'. DRM-protected files will not play, and files encoded with some versions of iTunes® may not play.

Apple and iTunes are trademarks of Apple Inc., registered in the U.S. and other countries.

About WMA



The Windows Media logo printed on the box indicates that this receiver can playback Windows Media Audio content.

WMA is an acronym for Windows Media Audio and refers to an audio compression technology developed by Microsoft Corporation. This receiver plays back WMA files encoded using Windows Media® Player bearing the extension '**.wma**'. Note that DRM-protected files will not play, and files encoded with some versions of Windows Media® Player may not play.

Windows Media, and the Windows logo are trademarks or registered trademarks of Microsoft Corporation in the United States and/or other countries.

Note

¹ Note that in some cases playback time will not be displayed correctly.

Bluetooth® ADAPTER for Wireless Enjoyment of Music

Important

- Do not move the receiver with the Bluetooth ADAPTER connected. Doing so could cause damage or faulty contact.

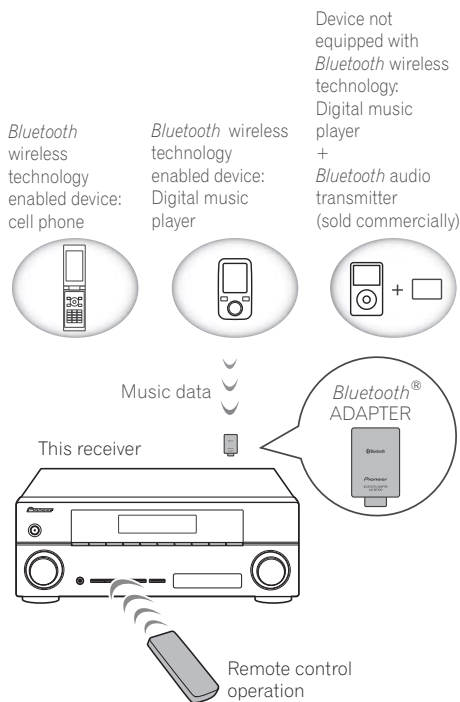

Wireless music play

When the *Bluetooth* ADAPTER (Pioneer Model No. AS-BT100) is connected to this unit, a product equipped with *Bluetooth* wireless technology (portable cell phone, digital music player, etc.) can be used to listen to music wirelessly.¹ Also, by using a commercially available transmitter supporting *Bluetooth* wireless technology, you can listen to music on a device not equipped with *Bluetooth* wireless technology. The AS-BT100 model supports SCMS-T contents protection, so music can also be enjoyed on devices equipped with SCMS-T type *Bluetooth* wireless technology.

Remote control operation

The remote control supplied with this unit allows you to play and stop media, and perform other operations.²

Connecting Optional Bluetooth ADAPTER

- Before making or changing connections, switch off the power.

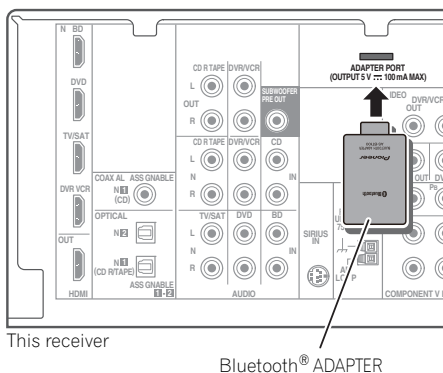

Note

- It must be necessary that the *Bluetooth* wireless technology enabled device supports A2DP profiles.
 - Pioneer does not guarantee proper connection and operation of this unit with all *Bluetooth* wireless technology enabled devices.
- It must be necessary that the *Bluetooth* wireless technology enabled device supports AVRCP profiles.
 - Remote control operations cannot be guaranteed for all *Bluetooth* wireless technology enabled devices.

- 1 Switch the receiver into standby and connect *Bluetooth* ADAPTER to the ADAPTER PORT located in the rear panel.
- 2 Switch on the receiver.
- 3 Press ADAPTER on the remote control to switch the receiver to ADAPTER input mode.¹

Pairing *Bluetooth* ADAPTER and *Bluetooth* wireless technology device

“Pairing” must be done before you start playback of *Bluetooth* wireless technology content using *Bluetooth* ADAPTER. Make sure to perform pairing first time you operate the system or any time pairing data is cleared. “Pairing” is the step necessary to register *Bluetooth* wireless technology device to enable *Bluetooth* communications.² For more details, see also the operating instructions of your *Bluetooth* wireless technology device.

- 1 Press TOP MENU.
- 2 Press ENTER to enter PAIRING.
- 3 Select the PIN code to be used from 0000/1234/8888 using ←/→, then press ENTER. PAIRING blinks.



Important

- You can use any of 0000/1234/8888 PIN codes. *Bluetooth* wireless technology device using any other PIN code cannot be used with this system.

- 4 Switch on the *Bluetooth* wireless technology device that you want to make pairing, place it near the system and set it into the pairing mode.
- 5 Check to see that the *Bluetooth* ADAPTER is detected by the *Bluetooth* wireless technology device.

When *Bluetooth* wireless technology device is connected:

Bluetooth wireless technology device name appears in the receiver display.³

When *Bluetooth* wireless technology device is not connected:

NODEVICE appears in the receiver display. In this case, perform the connection operation from the side of the *Bluetooth* wireless technology device.

- 6 From the *Bluetooth* wireless technology device list, select *Bluetooth* ADAPTER and enter the PIN code selected in the step 4.⁴

Listening to Music Contents of *Bluetooth* wireless technology device with Your System



- 1 Press ADAPTER on the remote control to switch the receiver to ADAPTER input mode.
- 2 Perform the connection operation from the side of the *Bluetooth* wireless technology device to the *Bluetooth* ADAPTER.

Note

- 1 When the *Bluetooth* ADAPTER is not plugged into the ADAPTER PORT, NO ADAPTER will be displayed if ADAPTER input mode is selected.
- 2 • Pairing is required when you first use *Bluetooth* wireless technology device and *Bluetooth* ADAPTER.
 - To enable *Bluetooth* communication, pairing should be done with both of your system and *Bluetooth* wireless technology device.
- 3 The system can display alphanumeric characters only. Other characters may not be displayed correctly.
- 4 PIN code may in some case be referred to as PASSKEY.

3 Start playback of music contents stored in Bluetooth wireless technology device.

The following operations are now possible for Bluetooth wireless technology devices, using the remote controller.¹

| Button | What it does |
|--|---|
|  | Starts normal playback and pauses/unpauses playback. |
|  | Press to skip to the start of the current file, then previous files. Press and hold to start fast reverse scanning. |
|  | Press to skip to the next file. Press and hold to start fast forward scanning. |

The Bluetooth® word mark and logos are registered trademarks owned by Bluetooth SIG, Inc. and any use of such marks by Pioneer Corporation is under license. Other trademarks and trade names are those of their respective owners.

Listening to Satellite Radio

To listen to Satellite Radio, you'll need to connect a SIRIUS Satellite Radio tuner (sold separately) to your Sirius-Ready receiver. SIRIUS Satellite Radio is available to residents of the US (except Alaska and Hawaii) and Canada.

Satellite Radio delivers a variety of commercial-free music from categories ranging from Pop, Rock, Country, R&B, Dance, Jazz, Classical and many more plus coverage of all the top professional and college sports including play by play games from select leagues and teams. Additional programming includes expert sports talk, uncensored entertainment, comedy, family programming, local traffic and weather and news from your most trusted sources.

Once you've purchased a SIRIUS tuner you'll need to activate it and subscribe to begin enjoying the service. Easy to follow installation and setup instructions are provided with the SIRIUS tuner. There are a variety of programming packages available, including the option of adding 'The Best of XM' programming to the SIRIUS service. The 'Best of XM' service is not available to SIRIUS Canada subscribers at this time. Please check with SIRIUS Canada for any updates using the numbers and web address below.

Family friendly packages are also available to restrict channels featuring content that may be inappropriate for children.

To subscribe to SIRIUS, U.S. and Canadian customers can call 1-888-539-SIRI (1-888-539-7474) or visit sirius.com (US) or siriuscanada.ca (Canada).

SIRIUS, XM and all related marks and logos are trademarks of Sirius XM Radio Inc. and its subsidiaries. All rights reserved.

Service not available in Alaska and Hawaii.

Note

- ¹ • Bluetooth wireless technology device should be compatible with AVRCP profile.
- Depending on Bluetooth wireless technology device you use, operation may differ from what is shown in this table.

Connecting your SiriusConnect™ Tuner

To receive SIRIUS Satellite Radio broadcasts, you will need to activate your SiriusConnect tuner.¹

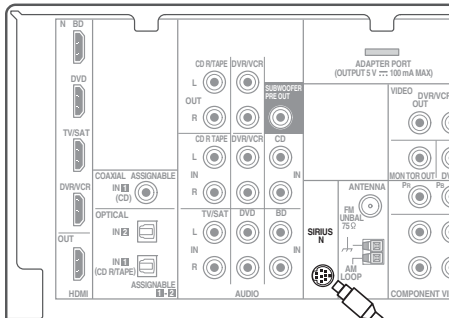

This receiver

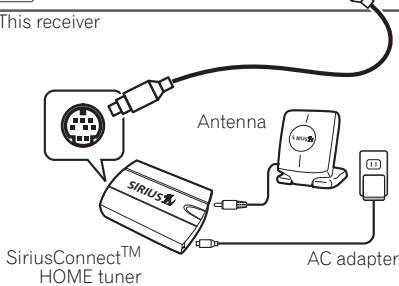

1 Connect a SiriusConnect tuner to the SIRIUS IN jack on the rear of this receiver.

You will also need to connect the antenna and AC adapter to the SiriusConnect tuner.

2 Press SIRIUS to switch to the SIRIUS input.

For best reception, you may need to move the SiriusConnect tuner antenna near a window (refer to the manual for the SiriusConnect Home tuner for antenna placement recommendations).

- If after pressing **SIRIUS** the display shows **ANTENNA ERROR**, try disconnecting the antenna and reconnecting.² If the display shows **CHECK SIRIUS TUNER**, check the connection of the AC adapter and this receiver to the SiriusConnect tuner.

Listening to SIRIUS Radio

After connecting, you will be able to use this receiver to select channels using the front panel display.

Selecting channels and browsing by genre

Use the front panel display to select channels. You can select channels from your favorite genre.³

- Press **↑/↓** to select the channel. In the next 2 seconds, the radio broadcast is automatically tuned in.
 - To select a channel from your favorite genre, press **CATEGORY** and use **←/→** to select a genre, and then use **↑/↓** and **ENTER** to select a channel from the selected genre.⁴
 - To cancel and exit any time, press **RETURN**.



Tip

- You can select channels directly by pressing **D.ACCESS** then the three-digit channel number.
- You can press **DISP (DISPLAY)** to change SIRIUS Radio information in the front panel display.
- The currently selected channel is automatically chosen (without pressing **ENTER**) after 2 seconds.

Note

¹ In order to activate your radio subscription, you will need the SIRIUS ID (SID) which uniquely identifies your tuner. The SID can be found on a sticker located on the packaging, or on the bottom of the tuner itself. The label will have a printed 12-digit SID number. When you have located the SID, write it down in the space provided near the end of this manual. Connect SIRIUS on the internet at: <https://activate.siriusradio.com>

Follow the prompts to activate your subscription, or you can also call SIRIUS toll-free at 1-888-539-SIRIUS (1-888-539-7474).

² You can check the strength of reception by pressing **DISP (DISPLAY)**.

³ You can, however, use just the front panel display to do everything if you prefer.

⁴ Select **SR000 (SIRIUS ID)** from the front panel display to check the Radio ID of the SIRIUS Connect tuner.

Saving channel presets

This receiver can memorize up to 30 channels, stored.

1 Select the channel you want to memorize.

See *Selecting channels and browsing by genre* above.

2 Press **TUNER EDIT**.

The display shows a blinking memory number.

3 Press **←/→** to select the channel preset you want.

You can also use the number buttons to select a preset.

4 Press **ENTER**.

After pressing **ENTER**, the preset number stop blinking and the receiver stores the SIRIUS channel.

Listening to channel presets

You will need to have some presets stored to do this.

• Press **←/→** to select the channel preset you want.

- You can also use the number buttons on the remote control to recall the channel preset.

Using the SIRIUS Menu

The SIRIUS Menu provides additional SIRIUS Radio features.

1 Press **TOP MENU**.

2 Use **↑/↓** to select a menu item then press **ENTER**.

Choose between the following menu items:

- **ALL CHANNEL SKIP CLEAR** – Clear the channel skip function set by the SiriusConnect tuner. If the channel skip function is not cleared here, not all channels are displayed because this receiver stores the channels set for skipping in the SiriusConnect tuner.
- **PARENTAL LOCK** – Use **↑/↓** and **ENTER** to select channels you would like to place under parental lock. Channels put under parental lock are not displayed in the Channel Guide, but may be accessed by directly inputting their channel number and providing the parental lock password.
- **PASSWORD SET** – Set the parental lock password.

3 When you're finished press **TOP MENU** to return to the reception display.



Tip

- You can reset the channel presets, parental lock and Password Set in *Resetting the main unit* on page 78.

Chapter 11: Additional information

Troubleshooting

Incorrect operations are often mistaken for trouble and malfunctions. If you think that there is something wrong with this component, check the points below. Take a look at the other components and electrical appliances being used, because sometimes the problem may lie there. If the trouble isn't sorted out even after going through the checks below, ask your nearest Pioneer authorized independent service company to carry out repair work.

- If the unit does not operate normally due to external effects such as static electricity disconnect the power plug from the outlet and insert again to return to normal operating conditions.

| Problem | Remedy |
|---|--|
| The power does not turn on. | <ul style="list-style-type: none"> • Disconnect the power plug from the outlet, and insert again. • Make sure there are no loose strands of speaker wire touching the rear panel. This could cause the receiver to shut off automatically. |
| The receiver suddenly switches off. | <ul style="list-style-type: none"> • After about a minute (you won't be able to switch the unit on during this time), switch the receiver back on. If the message persists, call a Pioneer authorized independent service company. |
| No sound is output when a function is selected. | <ul style="list-style-type: none"> • Make sure the component is connected correctly (refer to <i>Connecting your equipment</i> on page 16). • Press MUTE on the remote control to turn muting off. • Press SPEAKERS to select the proper speaker set (see <i>Switching the speaker terminal</i> on page 20). • Press SIGNAL SEL to select the proper input signal (see <i>Choosing the input signal</i> on page 43). |
| No image is output when a function is selected. | <ul style="list-style-type: none"> • Make sure the component is connected correctly (refer to <i>Connecting your equipment</i> on page 16). • Select the correct component (use the MULTI CONTROL buttons). • Check <i>The Input Assign menu</i> on page 48 to make sure you're assigned the correct input. • The video input selected on the TV monitor is incorrect. Refer to the instruction manual supplied with the TV. • For HDMI, or when Video Converter is set to OFF and a TV and another component are connected with different cords (in <i>Video Converter</i> on page 50), you must connect your TV to this receiver using the same type of video cable as you used to connect your video component. • Some components (such as video game units) have resolutions that may not be converted. If adjusting this receiver's Resolution setting (in <i>Resolution</i> on page 50) and/or the resolution settings on your component or display doesn't work, try switching Video Converter (in <i>Video Converter</i> on page 50) OFF. |

| Problem | Remedy |
|--|--|
| No sound from subwoofer. | <ul style="list-style-type: none"> • Make sure the subwoofer is switched on. • If the subwoofer has a volume knob, make sure it's turned up. • The Dolby Digital or DTS source you are listening to may not have an LFE channel. • Switch the subwoofer setting in <i>Speaker Setting</i> on page 45 to YES or PLUS. • Switch the <i>LFE ATT (LFE Attenuate)</i> on page 41 to LFEATT 0 or LFEATT 5. |
| No sound from surround or center speakers. | <ul style="list-style-type: none"> • Connect the speakers properly (refer to page 19). • Refer to <i>Speaker Setting</i> on page 45 to check the speaker settings. • Refer to <i>Channel Level</i> on page 47 to check the speaker levels. |
| The PHASE CONTROL feature doesn't seem to have an audible effect. | <ul style="list-style-type: none"> • If applicable, check that the lowpass filter switch on your subwoofer is off, or the lowpass cutoff is set to the highest frequency setting. If there is a PHASE setting on your subwoofer, set it to 0° (or depending on the subwoofer, the setting where you think it has the best overall effect on the sound). • Make sure the speaker distance setting is correct for all speakers (see <i>Speaker Distance</i> on page 48). |
| Considerable noise in radio broadcasts. | <ul style="list-style-type: none"> • Connect the antenna (page 29) and adjust the position for best reception. • Route any loose cables away from the antenna terminals and wires. • Fully extend the FM wire antenna, position for best reception, and secure to a wall (or connect an outdoor FM antenna). • Connect an additional internal or external AM antenna (page 29). • Turn off equipment causing interference or move it away from the receiver (or move antennas farther away from equipment causing noise). |
| Broadcast stations cannot be selected automatically. | <ul style="list-style-type: none"> • Connect an outdoor antenna (refer to page 29). |
| Noise during playback of a cassette deck. | <ul style="list-style-type: none"> • Move the cassette deck away from your receiver, until the noise disappears. |
| Sound is produced from other components, but not from LD or DVD player. | <ul style="list-style-type: none"> • Set the SIGNAL SEL to HDMI, C1/O1/O2 (DIGITAL) or A (analog) according to the type of connections made (refer to page 43). • Set the digital input settings correctly (refer to page 48). • Make digital connections (refer to page 24) and set the SIGNAL SEL to C1/O1/O2 (DIGITAL) (refer to page 43). • Refer to the instruction manual supplied with the DVD player. |
| No sound is output or a noise is output when software with DTS is played back. | <ul style="list-style-type: none"> • Set the digital volume level of the player to full, or to the neutral position. • Make sure the player's settings are correct and/or the DTS signal out is on. Refer to the instruction manual supplied with the DVD player. • Set the input signal type to C1/O1/O2 (DIGITAL) (see <i>Choosing the input signal</i> on page 43). |

| Problem | Remedy |
|---|---|
| During a playback search, noise is output from a DTS compatible CD player. | <ul style="list-style-type: none"> This is not a malfunction, but be sure to turn the volume down to prevent the output of loud noise from your speakers. |
| Everything seems to be set up correctly, but the playback sound is odd. | <ul style="list-style-type: none"> Check that the positive/negative speaker terminals on the receiver are matched with the corresponding terminals on the speakers (see <i>Connecting the speakers</i> on page 19). |
| There seems to be a time lag between the speakers and the output of the subwoofer. | <ul style="list-style-type: none"> See <i>Automatically setting up for surround sound (MCACC)</i> on page 31 to set up your system again using MCACC (this will automatically compensate for a delay in the subwoofer output). |
| After using the Auto MCACC Setup, the speaker size setting (LARGE or SMALL) is incorrect. | <ul style="list-style-type: none"> Low-frequency noise could have been caused by an air conditioner or motor. Switch off all appliances in the room and rerun the Auto MCACC Setup. |
| Can't operate the remote control. | <ul style="list-style-type: none"> Replace the batteries (refer to page 7). Operate within 7 m (23 ft.), 30° of the remote sensor (refer to page 10). Remove the obstacle or operate from another position. Avoid exposing the remote sensor on the front panel to direct light. |
| The display is dark or off. | <ul style="list-style-type: none"> Press DIMMER on the control repeatedly to return to the default. |
| The <i>Bluetooth</i> wireless technology device cannot be connected or operated. Sound from the <i>Bluetooth</i> wireless technology device is not emitted or the sound is interrupted. | <ul style="list-style-type: none"> Check that no object that emits electromagnetic waves in the 2.4 GHz band (microwave oven, wireless LAN device or <i>Bluetooth</i> wireless technology apparatus) is near the unit. If such an object is near the unit, set the unit far from it. Or, stop using the object emitting the electromagnetic waves. Check that the <i>Bluetooth</i> wireless technology device is not too far from the unit and that obstructions are not set between the <i>Bluetooth</i> wireless technology device and the unit. Set the <i>Bluetooth</i> wireless technology device and the unit so that the distance between them is less than about 10 m (32 ft.) and no obstructions exist between them. Check that the <i>Bluetooth</i> ADAPTER and the ADAPTER PORT of the unit are correctly connected. The <i>Bluetooth</i> wireless technology device may not be set to the communication mode supporting the <i>Bluetooth</i> wireless technology. Check the setting of the <i>Bluetooth</i> wireless technology device. Check that pairing is correct. The pairing setting was deleted from this unit or the <i>Bluetooth</i> wireless technology device. Reset the pairing. Check that the profile is correct. Use a <i>Bluetooth</i> wireless technology device that supports A2DP profile and AVRCP profile. |

HDMI

| Symptom | Remedy |
|-------------------------------------|--|
| No picture or sound. | <ul style="list-style-type: none"> • If the problem still persists when connecting your HDMI component directly to your monitor, please consult the component or monitor manual or contact the manufacturer for support. |
| No picture. | <ul style="list-style-type: none"> • Depending in the output settings of the source component, it may be outputting a video format that can't be displayed. Change the output settings of the source, or connect using the component or composite jacks. • This receiver is HDCP-compatible. Check that the components you are connecting are also HDCP-compatible. If they are not, please connect them using the component or composite video jacks. • Depending on the connected source component, it's possible that it will not work with this receiver (even if it is HDCP-compatible). In this case, connect using the component or composite video jacks between source and receiver. • If video images do not appear on your TV or flat panel TV, try adjusting the resolution, Deep Color or other setting for your component. • To output signals in Deep Color, use an HDMI cable (High Speed HDMI® Cable) to connect this receiver to a component or TV with the Deep Color feature. |
| No sound, or sound suddenly ceases. | <ul style="list-style-type: none"> • If you've made separate connections for audio, make sure you have assigned the analog/digital jack(s) to the corresponding HDMI input for the component. • Check the audio output settings of the source component. • Check that the Audio Parameter setting is set to HDMI AMP/THRU (refer to page 41). • If the component is a DVI device, use a separate connection for the audio. • HDMI format digital audio transmissions require a longer time to be recognized. Due to this, interruption in the audio may occur when switching between audio formats or beginning playback. • Turning on/off the device connected to this unit's HDMI OUT terminal during playback, or disconnecting/connecting the HDMI cable during playback, may cause noise or interrupted audio. |

Important information regarding the HDMI connection

There are cases where you may not be able to route HDMI signals through this receiver (this depends on the HDMI equipped component you are connecting-check with the manufacturer for HDMI compatibility information).

If you aren't receiving HDMI signals properly through this receiver (from your component), please try the following configuration when connecting up.

Configuration¹

Connect your HDMI-equipped component directly to the display using an HDMI cable. Then use the most convenient connection (digital is recommended) for sending audio to the receiver. See the operating instructions for more on audio connections. Set the display volume to minimum when using this configuration.

iPod messages

| Symptom | Cause | Action |
|------------------------------------|--|---|
| iPod/USB Error 1 (I/U ERR1) | There is a problem with the signal path from the iPod to the receiver. | Switch off the receiver and reconnect the iPod to the receiver. If this doesn't seem to work, try resetting your iPod. |
| iPod/USB Error 2 (I/U ERR2) | The software version being used with the iPod needs to be updated. | Update the software being used with the iPod (please use the latest iPod software versions later than the iPod updater 2004-10-20). |
| | An iPod not supported by this receiver is connected. | Connect the iPod supported by this receiver. |
| iPod/USB Error 3 (I/U ERR3) | When there is no response from the iPod. | Update the iPod software to the latest version. If this doesn't seem to work, try resetting your iPod. |
| No Track | When there are no tracks in the category selected on the iPod. | Select a different category. |

Note

- If your display only has one HDMI terminal, you can only receive HDMI video from the connected component.
 - Depending on the component, audio output may be limited to the number of channels available from the connected display unit (for example audio output is reduced to 2 channels for a monitor with stereo audio limitations).
 - If you want to switch the input source, you'll have to switch functions on both the receiver and your display unit.
 - Since the sound is muted on the display when using the HDMI connection, you must adjust the volume on the display every time you switch input sources.

USB messages

| Symptom | Cause | Action |
|------------------------------------|--|--|
| iPod/USB Error 1 (I/U ERR1) | There is a problem with the signal path from the USB to the receiver. | Switch off the receiver and reconnect the USB to the receiver. |
| iPod/USB Error 3 (I/U ERR3) | When there is no response from the USB. | Switch off the receiver and reconnect the USB to the receiver. |
| iPod/USB Error 4 (I/U ERR4) | The power requirements of the USB device are too high for this receiver. | Switch off the receiver and reconnect the USB to the receiver. |

SIRIUS radio messages

| Symptom | Cause | Action |
|---------------------------|---|---|
| Antenna | Antenna is not properly connected. | Check that the antenna cable is attached securely. |
| CHECK SIRIUS TUNER | SIRIUS Connect tuner is not properly connected | Check that the 8 pin mini DIN cable and AC Adapter are attached securely. |
| LINKING | The SIRIUS signal is too weak at the current location. There is no SIRIUS signal or the SiriusConnect Tuner is connected. | <i>n/a</i> |
| UPDT ***% | Unit is updating subscription. | Wait until the encryption code has been updated. |
| Updating | Unit is updating channels. | Wait until the encryption code has been updated. |
| Invalid Channel | Selected channel is not available/does not exist. | Select another channel. |

Resetting the main unit

Use this procedure to reset all the receiver's settings to the factory default. Use the front panel controls to do this.

1 Switch the receiver into standby.

2 While holding down the BAND button, press and hold the \odot STANDBY/ON button for about two seconds.

3 When you see RESET? appear in the display, press AUTO/DIRECT. OK? shows in the display.

4 Press STEREO/ALC to confirm.

OK appears in the display to indicate that the receiver has been reset to the factory default settings.

Specifications

Amplifier section

Continuous average power output of 80 watts* per channel, min., at 8 ohms, from 20 Hz to 20 000 Hz with no more than 0.08% total harmonic distortion.**

Front (stereo) 80 W + 80 W
Power output (1 kHz, 8 Ω , 0.05 %)

. 110 W per channel
Guaranteed speaker impedance

. 6 Ω to 16 Ω

* Measured pursuant to the Federal Trade Commission's Trade Regulation rule on Power Output Claims for Amplifiers

** Measured by Audio Spectrum Analyzer

Audio Section

Input (Sensitivity/Impedance)

LINE 200 mV/47 k Ω

Output (Level/Impedance)

REC OUTPUT 200 mV/2.2 k Ω

Signal-to-Noise Ratio

(IHF, short circuited, A network)

LINE 98 dB

Signal-to-Noise Ratio [EIA, at 1 W (1 kHz)]

LINE 79 dB

Tuner Section

Frequency Range (FM) . . . 87.5 MHz to 108 MHz

Antenna Input (FM) 75 Ω unbalanced

Frequency Range (AM) 530 kHz to 1700 kHz

Antenna (AM) Loop antenna

Video Section

Signal level

Composite 1 Vp-p (75 Ω)

Component Video Y: 1.0 Vp-p (75 Ω)
PB, PR: 0.7 Vp-p (75 Ω)

Corresponding maximum resolution

Component Video . . 1080i (1125i)/720p (750p)

Digital In/Out Section

HDMI terminal Type A (19-pin)

HDMI output type 5 V, 100 mA

USB terminal USB2.0 Full Speed (Type A)

iPod terminal USB, and Video (Composite)

SIRIUS antenna cable 8-pin mini DIN cable

Miscellaneous

Power Requirements AC 120 V, 60 Hz

Power Consumption 270 W

In standby 0.4 W

Dimensions

. 420 mm (W) x 158 mm (H) x 347.7 mm (D)

16⁹/₁₆ in. (W) x 6¹/₄ in. (H) x 13³/₄ in. (D)

Weight (without package) 9.7 kg (21 lb 7 oz)

Furnished Parts

Microphone (for Auto MCACC setup) 1

Remote control 1

Dry cell batteries (AAA size IEC R03) 2

AM loop antenna 1

FM wire antenna 1

iPod cable 1

These operating instructions



Note

- Specifications and the design are subject to possible modifications without notice, due to improvements.



Dear Customer:

Selecting fine audio equipment such as the unit you've just purchased is only the start of your musical enjoyment. Now it's time to consider how you can maximize the fun and excitement your equipment offers. This manufacturer and the Electronic Industries Association's Consumer Electronics Group want you to get the most out of your equipment by playing it at a safe level. One that lets the sound come through loud and clear without annoying blaring or distortion-and, most importantly, without affecting your sensitive hearing.

Sound can be deceiving. Over time your hearing "comfort level" adapts to higher volumes of sound. So what sounds "normal" can actually be loud and harmful to your hearing. Guard against this by setting your equipment at a safe level BEFORE your hearing adapts.

To establish a safe level:

- Start your volume control at a low setting.
- Slowly increase the sound until you can hear it comfortably and clearly, and without distortion.

Once you have established a comfortable sound level:

- Set the dial and leave it there.

Taking a minute to do this now will help to prevent hearing damage or loss in the future. After all, we want you listening for a lifetime.

Cleaning the unit

- Use a polishing cloth or dry cloth to wipe off dust and dirt.
- When the surface is dirty, wipe with a soft cloth dipped in some neutral cleanser diluted five or six times with water, and wrung out well, and then wipe again with a dry cloth. Do not use furniture wax or cleansers.
- Never use thinners, benzine, insecticide sprays or other chemicals on or near this unit, since these will corrode the surface.

We Want You Listening For A Lifetime

Used wisely, your new sound equipment will provide a lifetime of fun and enjoyment. Since hearing damage from loud noise is often undetectable until it is too late, this manufacturer and the Electronic Industries Association's Consumer Electronics Group recommend you avoid prolonged exposure to excessive noise. This list of sound levels is included for your protection.

Decibel Level Example

| | |
|----|---|
| 30 | Quiet library, soft whispers |
| 40 | Living room, refrigerator, bedroom away from traffic |
| 50 | Light traffic, normal conversation, quiet office |
| 60 | Air conditioner at 20 feet, sewing machine |
| 70 | Vacuum cleaner, hair dryer, noisy restaurant |
| 80 | Average city traffic, garbage disposals, alarm clock at two feet. |

THE FOLLOWING NOISES CAN BE DANGEROUS UNDER CONSTANT EXPOSURE

| | |
|-----|---|
| 90 | Subway, motorcycle, truck traffic, lawn mower |
| 100 | Garbage truck, chain saw, pneumatic drill |
| 120 | Rock band concert in front of speakers, thunderclap |
| 140 | Gunshot blast, jet plane |
| 180 | Rocket launching pad |

Information courtesy of the Deafness Research Foundation.



S001_A1_En

Published by Pioneer Corporation.
Copyright © 2010 Pioneer Corporation.
All rights reserved.

ADVERTENCIA

Este aparato no es impermeable. Para evitar el riesgo de incendio y de descargas eléctricas, no ponga ningún recipiente lleno de líquido (como pueda ser un vaso o un florero) cerca del aparato ni lo exponga a goteo, salpicaduras, lluvia o humedad.

D3 4 2 1 3_A1_Es

ADVERTENCIA

Antes de enchufar el aparato a la corriente, lea la sección siguiente con mucha atención.

La tensión de la red eléctrica es distinta según el país o región. Asegúrese de que la tensión de la alimentación de la localidad donde se proponga utilizar este aparato corresponda a la tensión necesaria (es decir, 230 V ó 120 V) indicada en el panel posterior.

D3 4 2 1 4*_A1_Es

ADVERTENCIA

Para evitar el peligro de incendio, no ponga nada con fuego encendido (como pueda ser una vela) encima del aparato.

D3 4 2 1 7a_A1_Es

PRECAUCIÓN PARA LA VENTILACIÓN

Cuando instale este aparato, asegúrese de dejar espacio en torno al mismo para la ventilación con el fin de mejorar la disipación de calor (por lo menos 40 cm encima, 10 cm detrás, y 20 cm en cada lado).

ADVERTENCIA

Las ranuras y aberturas de la caja del aparato sirven para su ventilación para poder asegurar un funcionamiento fiable del aparato y para protegerlo contra sobrecalentamiento. Para evitar el peligro de incendio, las aberturas nunca deberán taparse ni cubrirse con nada (como por ejemplo, periódicos, manteles, cortinas) ni ponerse en funcionamiento el aparato sobre una alfombra gruesas o una cama.

D3 4 2 1 7b*_A1_Es

Entorno de funcionamiento

Temperatura y humedad del entorno de funcionamiento +5 °C a +35 °C; menos del 85 % de humedad relativa (rejillas de refrigeración no obstruidas)

No instale este aparato en un lugar mal ventilado, ni en lugares expuestos a alta humedad o a la luz directa del sol (o de otra luz artificial potente).

D3 4 2 1 7c*_A1_Es

IMPORTANTE



La luz intermitente con el símbolo de punta de flecha dentro un triángulo equilátero. Está convenido para avisar al usuario de la presencia de "voltaje peligrosa" no aislada dentro el producto que podría constituir un peligro de choque eléctrico para las personas.

CAUTION

RISK OF ELECTRIC SHOCK
DO NOT OPEN



ATENCIÓN:
PARA PREVENIR EL PELIGRO DE CHOQUE ELÉCTRICO NO REMOVER LA TAPA NI LAS PARTES DENTRO NO UTILIZADAS, LLAMAR UNA PERSONA CUALIFICADA.

El punto exclamativo dentro un triángulo equilátero convenido para avisar el usuario de la presencia de importantes instrucciones sobre el funcionamiento y la manutención en la libreta que acompaña el aparato.

D3 4 2 1 1_A1_Es

Si la clavija del cable de alimentación de CA de este aparato no se adapta a la toma de corriente de CA que usted desea utilizar, deberá cambiar la clavija por otra que se adapte apropiadamente. El reemplazo y montaje de una clavija del cable de alimentación de CA sólo deberá realizarlos personal de servicio técnico cualificado. Si se enchufa la clavija cortada a una toma de corriente de CA, puede causar fuertes descargas eléctricas. Asegúrese de que se tira de la forma apropiada después de haberla extraído. El aparato deberá desconectarse desenchufando la clavija de la alimentación de la toma de corriente cuando no se proponga utilizarlo durante mucho tiempo (por ejemplo, antes de irse de vacaciones).

D3 4 2 2 1a_A1_Es

PRECAUCIÓN

El interruptor de la alimentación **⏻STANDBY/ON** de este aparato no corta por completo toda la alimentación de la toma de corriente de CA. Puesto que el cable de alimentación hace las funciones de dispositivo de desconexión de la corriente para el aparato, para desconectar toda la alimentación del aparato deberá desenchufar el cable de la toma de corriente de CA. Por lo tanto, asegúrese de instalar el aparato de modo que el cable de alimentación pueda desenchufarse con facilidad de la toma de corriente de CA en caso de un accidente. Para evitar correr el peligro de incendio, el cable de alimentación también deberá desenchufarse de la toma de corriente de CA cuando no se tenga la intención de utilizarlo durante mucho tiempo seguido (por ejemplo, antes de irse de vacaciones).

D3 4 2 2 2a*_A1_Es

Este producto es para tareas domésticas generales. Cualquiera avería debida a otra utilización que tareas domésticas (tales como el uso a largo plazo para motivos de negocios en un restaurante o el uso en un coche o un barco) y que necesita una reparación hará que cobrarla incluso durante el período de garantía.

K041_A1_Es

Precaución

Para evitar el peligro de incendios, deberá utilizarse un cable de conexión de clase 2 para la conexión con el altavoz, y deberá ponerse apartado de peligros para evitar daños en el aislamiento del cable.

D3 7 13 67*_A1_Es

Enhorabuena por la adquisición de este producto Pioneer. Lea completamente este manual de instrucciones para aprender a operar correctamente el aparato. Después de haber terminado la lectura de las instrucciones, guarde el manual en un lugar seguro para poderlo consultar en el futuro.

Índice

01 Antes de comenzar

| | |
|---------------------------------------|---|
| Comprobación del contenido de la caja | 7 |
| Colocación de las pilas | 7 |
| Instalación del receptor | 7 |
| Ventilación | 8 |

02 Controles e indicadores

| | |
|---|----|
| Panel frontal | 9 |
| Alcance operativo del mando a distancia | 10 |
| Pantalla | 11 |
| Mando a distancia | 13 |

03 Conexión del equipo

| | |
|---|----|
| Determinación de la aplicación de los altavoces | 16 |
| Conexión de otros altavoces | 17 |
| Disposición de los altavoces | 17 |
| Algunos consejos para mejorar la calidad del sonido | 17 |
| Conexión de los altavoces | 19 |
| Activación del terminal de altavoces | 20 |
| Conexiones de los cables | 21 |
| Cables HDMI | 21 |
| Acera de HDMI | 21 |
| Cables de audio analógico | 22 |
| Cables de audio digital | 22 |
| Cables de vídeo | 22 |
| Acera del convertidor de vídeo | 23 |
| Conexión de componentes de reproducción y de un TV | 24 |
| Conexión mediante HDMI | 24 |
| Conexión de su reproductor DVD sin salida de HDMI | 25 |
| Conexión a su televisor sin entrada HDMI | 26 |
| Conexión de un receptor de satélite u otro módulo de conexión digital | 27 |
| Conexión a una grabadora HDD/DVD, grabadora de vídeo y otras fuentes de vídeo | 27 |
| Uso de conectores de vídeo de componentes | 28 |
| Conexión de otros componentes de audio | 28 |
| Conexión de antenas | 29 |
| Uso de antenas exteriores | 29 |

| | |
|---|----|
| Conexión al terminal de vídeo del panel frontal | 30 |
| Conexión del receptor | 30 |

04 Configuración básica

| | |
|---|----|
| Configuración automática para sonido envolvente (MCACC) | 31 |
| Otros problemas al utilizar la configuración Auto MCACC Setup | 33 |

05 Uso del sistema

| | |
|---|----|
| Reproducción básica | 34 |
| Reproducción automática | 35 |
| Reproducción con sonido envolvente | 35 |
| Uso de los efectos de sonido envolvente avanzados | 36 |
| Reproducción estéreo | 37 |
| Uso de Front Stage Surround Advance | 37 |
| Uso de Stream Direct | 38 |
| Uso de Sound Retriever | 38 |
| Sonido mejorado con Phase Control | 38 |
| Reproducción con el ecualizador de calibración acústica | 39 |
| Uso del procesamiento del canal envolvente trasero | 39 |
| Ajuste de la función Up Mix | 40 |
| Ajuste de las opciones de Audio | 40 |
| Selección de la señal de entrada | 43 |
| Uso de los auriculares | 43 |

06 El menú System Setup

| | |
|---------------------------------------|----|
| Uso del menú System Setup | 44 |
| Configuración manual de los altavoces | 45 |
| Ajuste de los altavoces | 45 |
| Red divisora de frecuencias | 47 |
| Nivel de canales | 47 |
| Distancia de los altavoces | 48 |
| El menú Input Assign | 48 |
| El ajuste de Speaker System | 49 |
| El ajuste Video Parameter | 50 |
| Convertidor de vídeo | 50 |
| Resolución | 51 |
| Aspecto | 51 |

07 Uso del sintonizador

| | |
|---|----|
| Recepción de radio | 52 |
| Cómo mejorar el sonido estéreo en FM. | 52 |
| Presintonización de emisoras | 52 |
| Cómo sintonizar emisoras memorizadas | 53 |
| Asignación de nombres a las estaciones | 53 |

08 Grabación

| | |
|---|----|
| Cómo hacer una grabación de audio o vídeo | 54 |
|---|----|

09 Control de otros componentes del sistema

| | |
|--|----|
| Uso del mando a distancia para controlar otros componentes | 55 |
| Selección directa de códigos de preajuste | 55 |
| Borrado de todos los ajustes del mando a distancia | 56 |
| Controles para televisores | 57 |
| Controles para otros componentes | 58 |
| Lista de códigos de preajuste | 59 |

10 Otras conexiones

| | |
|--|----|
| Conexión de un iPod | 62 |
| Conexión del iPod al receptor | 62 |
| Reproducción del iPod | 63 |
| Visionado de fotos y vídeos | 64 |
| Acerca de iPod | 64 |
| Conexión de un dispositivo USB | 65 |
| Conexión de un dispositivo USB al receptor | 65 |
| Controles de reproducción básica | 66 |
| Compatibilidad de sonido comprimido | 66 |
| ADAPTADOR <i>Bluetooth</i> ® para el disfrute inalámbrico de música | 67 |
| Reproducción inalámbrica de música | 67 |
| Conexión del ADAPTADOR <i>Bluetooth</i> opcional | 68 |
| Cómo emparejar el ADAPTADOR <i>Bluetooth</i> y el aparato de tecnología inalámbrica | 68 |
| Escucha de contenidos musicales de un dispositivo con tecnología inalámbrica <i>Bluetooth</i> con su sistema | 69 |
| Escucha de Satellite Radio | 69 |
| Conexión del sintonizador SiriusConnect™ | 70 |
| Escucha de SIRIUS Radio | 70 |
| Memorización de canales | 71 |
| Uso de SIRIUS Menu | 71 |

11 Información adicional

| | |
|--|----|
| Solución de problemas | 72 |
| HDMI | 75 |
| Información importante relativa a la conexión HDMI | 76 |
| iPod mensajes | 76 |
| Mensajes USB | 77 |
| Mensajes de radio SIRIUS | 77 |
| Restablecimiento de los ajustes por defecto del equipo | 78 |
| Especificaciones | 78 |
| Limpieza del equipo | 79 |

Fabricado bajo licencia de Dolby Laboratories. "Dolby", "Pro Logic", "Surround EX" y el símbolo de la doble D son marcas comerciales de Dolby Laboratories.

Fabricado bajo licencia con patentes de los EE.UU. números: 5,451,942; 5,956,674; 5,974,380; 5,978,762; 6,226,616; 6,487,535; 7,212,872; 7,333,929; 7,392,195; 7,272,567 y otras patentes de los EE.UU. y el resto del mundo emitidas y pendientes. DTS y el símbolo son marcas registradas, y DTS-HD, DTS-HD Master Audio y los logotipos DTS son marcas de fábrica de DTS, Inc. El producto incluye software. © DTS, Inc. Todos los derechos reservados.

Organigrama de ajustes del receptor

Este equipo es un receptor AV completo equipado con numerosas funciones y terminales. Se puede usar fácilmente tras seguir el procedimiento indicado a continuación para la realización de para realizar las conexiones y ajustes.

Los colores de los pasos indican lo siguiente:

Elemento de ajuste necesario

Ajuste que debe realizarse si es necesario

1 Antes de comenzar

- Comprobación del contenido de la caja (página 7)
- Colocación de las pilas (página 7)

2 Conexión de los altavoces

El lugar donde coloque los altavoces tendrá un efecto importante en el sonido. Para obtener el mejor efecto de sonido envolvente, coloque los altavoces tal y como se muestra a continuación.

- Determinación de la aplicación de los altavoces (página 16)
- Conexión de los altavoces (página 19)

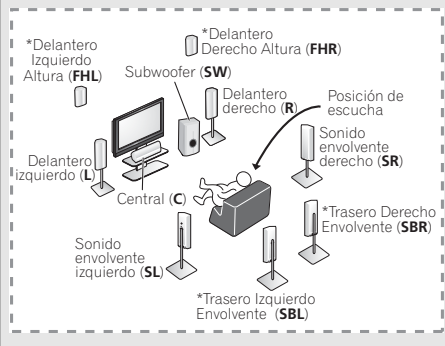

3 Conexión de los componentes

Para disfrutar del sonido envolvente, utilice una conexión digital entre el reproductor de discos Blu-ray/DVD y el receptor.

- Acerca del convertidor de vídeo (página 23)
- Conexión de componentes de reproducción y de un TV (página 24)
- Conexión de antenas (página 29)
- Conexión del receptor (página 30)

4 Encendido

Asegúrese de seleccionar este receptor como entrada de vídeo en el televisor. Si no sabe cómo hacerlo, consulte el manual suministrado con el televisor.

5 El ajuste de Speaker System (página 49)

(Especificar usando el altavoz trasero envolvente o el altavoz delantero con efectos de altura.)

El menú Input Assign (página 48)

(Cuando se usan otras conexiones que no son las recomendadas.)

6 Utilice la configuración automática de MCACC en pantalla para configurar su sistema

- Configuración automática para sonido envolvente (MCACC) (página 31)

7 Reproducción básica (página 34)

8 Ajuste personalizado del sonido

- Uso de varios modos de escucha
- Uso de Sound Retriever (página 38)
- Sonido mejorado con Phase Control (página 38)
- Reproducción con el ecualizador de calibración acústica (página 39)
- Uso del procesamiento del canal envolvente trasero (página 39)
- Ajuste de la función Up Mix (página 40)
- Ajuste de las opciones de Audio (página 40)
- Selección de la señal de entrada (página 43)
- Configuración manual de los altavoces (página 45)

9 Máximo provecho del mando a distancia

- Uso del mando a distancia para controlar otros componentes (página 55)

Capítulo 1:

Antes de comenzar

Comprobación del contenido de la caja

Compruebe que ha recibido todos los accesorios siguientes:

- Micrófono de configuración
- Mando a distancia
- Pilas secas (tamaño AAA IEC R03) x 2
- Antena de cuadro de AM
- Antena de hilos de FM
- Cable iPod
- Este manual de instrucciones

Colocación de las pilas

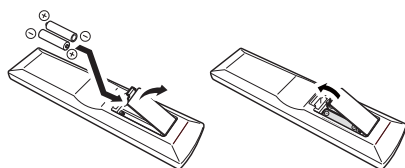

Las pilas suministradas con este equipo le permitirán comprobar las operaciones iniciales, pero no durarán mucho tiempo. Se recomienda utilizar pilas alcalinas de larga duración.

PRECAUCIÓN

El uso incorrecto de las pilas puede provocar situaciones peligrosas tales como fugas y explosiones. Tenga en cuenta las siguientes precauciones:

- Nunca utilice pilas nuevas y usadas al mismo tiempo.
- Instale las pilas correctamente, haciendo coincidir los polos positivo y negativo de las mismas con las marcas de polaridad impresas en el compartimiento de las pilas.

- Aunque distintas pilas tengan la misma forma, pueden tener tensiones diferentes. No mezcle pilas de distinto tipo.
- Cuando se deshaga de las pilas usadas, asegúrese de respetar las disposiciones gubernamentales o las normas de las instituciones medioambientales públicas que rigen en su país o región.
- No use ni guarde pilas en lugares expuestas a la luz solar directa o en lugares con un calor excesivo, como el interior de un coche o cerca de un calefactor. Esto puede provocar fugas en las pilas, sobrecalentamiento, explosiones o incendios. También puede reducir la vida o el rendimiento de las mismas.

(Ejemplos de símbolos para baterías)

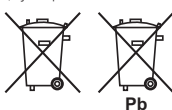

Estos símbolos sólo son válidos en la Unión Europea.

K058c_A1_Es

Instalación del receptor

- Cuando instale el equipo, asegúrese de colocarlo sobre una superficie nivelada y estable.

No lo instale en los lugares siguientes:

- sobre un televisor en color (la imagen podría distorsionarse en la pantalla)
- cerca de una platina de casete (o cerca de dispositivos que generen campos magnéticos). Esto podría interferir con el sonido.
- bajo la luz directa del sol
- en lugares húmedos o mojados
- en lugares extremadamente calurosos o fríos
- en lugares que sean objeto de vibraciones u otros movimientos
- en lugares donde haya mucho polvo
- en lugares donde haya vapores o aceites calientes (p. ej., en una cocina)

Ventilación

Al instalar este equipo, asegúrese de que deja suficiente espacio alrededor del mismo a fin de que la ventilación mejore la dispersión del calor (al menos 40 cm en la parte superior). Si no deja suficiente espacio entre esta unidad y las paredes u otros equipos, la acumulación de calor en su interior podría alterar el funcionamiento o provocar fallos.

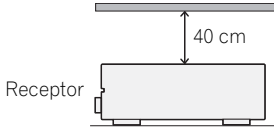

La caja está dotada de ranuras y aberturas para permitir la ventilación del equipo y protegerlo de posibles sobrecalentamientos. Para evitar riesgos de incendio, no coloque nada encima de la unidad, asegúrese de que las aberturas no estén bloqueadas ni cubiertas por objetos (tales como periódicos, manteles y cortinas) y no utilice el equipo sobre alfombras gruesas o en la cama.



PRECAUCIÓN:
SUPERFICIE CALIENTE. NO TOCAR.

Si hace funcionar este equipo de manera continuada, es posible que la parte superior del disipador térmico se caliente.

Capítulo 2: Controles e indicadores

Panel frontal

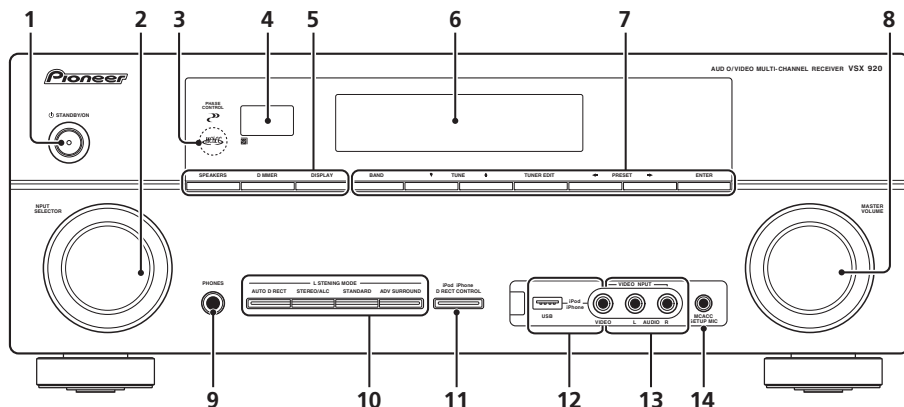

1 STANDBY/ON

2 **Dial INPUT SELECTOR**

Selecciona una fuente de entrada.

3 **Indicador MCACC**

Se ilumina cuando la equalización (EC) de calibración acústica (página 39) está activada (EC de calibración acústica se activa automáticamente después de realizar la configuración Auto MCACC (página 31)).

4 **Sensor del mando a distancia**

Recibe las señales del mando a distancia (consulte *Alcance operativo del mando a distancia* en la página 10).

5 **SPEAKERS**

Consulte *Activación del terminal de altavoces* en la página 20.

DIMMER

Para reducir o incrementar la luminosidad de la pantalla. Se pueden seleccionar cuatro niveles de luminosidad.

DISPLAY

Cambia la pantalla de esta unidad. Puede comprobar el modo de escucha, el volumen del sonido, la configuración Speaker System o el nombre de la entrada seleccionando una fuente de entrada.¹

6 **Pantalla de visualización de caracteres**

Consulte *Pantalla* en la página 11.

7 **Botones de control del sintonizador**

BAND

Alterna entre las sintonías AM, FM ST (estéreo) y FM MONO (página 52).

TUNE ↑/↓

Se utiliza para buscar frecuencias de radio (página 52) y canales de SIRIUS Radio (página 70).

TUNER EDIT

Utilice este botón junto con **TUNE ↑/↓**, **PRESET ←/→** y **ENTER** para memorizar emisoras y asignarles nombres (páginas 52, 53). Se utiliza para preseleccionar canales de SIRIUS Radio (página 70).

Nota

¹ La configuración Speaker System se mostrará o no dependiendo de la fuente de entrada seleccionada.

PRESET ←/→

Se utiliza para seleccionar estaciones de radio preseleccionadas (página 53) y para seleccionar canales de SIRIUS Radio (página 70).

8 Dial MASTER VOLUME

9 Conector PHONES

Utilícelo para conectar un par de auriculares. Cuando se conecta un par de auriculares, los altavoces no emiten sonido (página 43).

10 Botones Listening mode

AUTO/DIRECT

Alterna entre el modo Auto surround (consulte *Reproducción automática* en la página 35) y la reproducción Stream Direct. La reproducción directa evita el control de tono para ofrecer la reproducción de una fuente con la máxima precisión (consulte página 38).

STEREO/ALC

Alterna entre reproducción estéreo, el modo estéreo con control automático de nivel (página 37) y los modos Front Stage Surround Advance (página 37).

STANDARD

Púselo para la decodificación Estándar y para alternar entre las distintas opciones de **II** Pro Logic II, **IX** Pro Logic IIx, **IIz** Pro Logic IIz y NEO:6 (página 34).

ADV SURROUND

Alterna entre los diversos modos envolventes (página 36).

11 iPod iPhone DIRECT CONTROL

Cambie la entrada del receptor al **iPod** y habilite las operaciones del iPod en el iPod (página 64).

12 Terminal de iPod iPhone/USB

Utilícelo para conectar su iPod de Apple o dispositivo de almacenamiento masivo USB como fuente de sonido (página 62 y página 65).

13 Entrada de AUDIO/VIDEO

Consulte *Conexión al terminal de vídeo del panel frontal* en la página 30.

14 Conector MCACC SETUP MIC

Utilícelo para conectar un micrófono cuando lleve a cabo la configuración de Auto MCACC.

Alcance operativo del mando a distancia

El mando a distancia puede que no funcione correctamente si:

- Hay obstáculos entre el mando a distancia y el sensor del mando a distancia del receptor.
- El sensor del mando a distancia está expuesto a la luz directa del sol o a una luz fluorescente.
- El receptor está instalado cerca de un dispositivo que emite rayos infrarrojos.
- Se utiliza simultáneamente otro mando a distancia por infrarrojos para controlar el receptor.

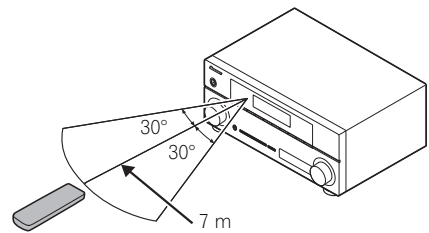

Pantalla

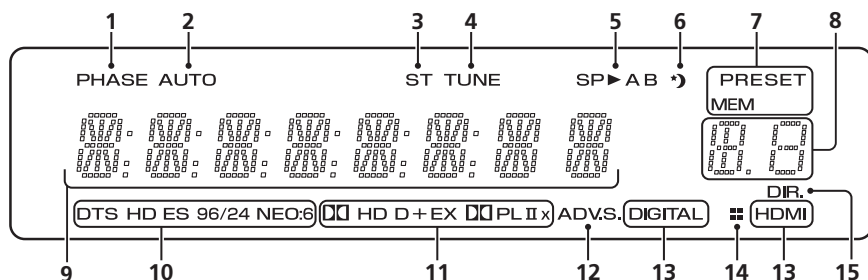

1 PHASE

Se ilumina cuando se enciende Phase Control (página 38).

2 AUTO

Se ilumina cuando la función Auto Surround está activada (consulte *Reproducción automática* en la página 35).

3 ST

Se ilumina durante la recepción de una emisión de FM estéreo en modo estéreo automático.

4 TUNE

Se ilumina cuando el equipo recibe un canal de emisión normal o SIRIUS.

5 Indicadores de altavoces

Indica el terminal de altavoz, **A** y/o **B**, al que la salida de señal de audio está ajustada actualmente (página 20).

6 Indicador del temporizador de modo de espera

Se ilumina cuando el receptor se encuentra en modo de desconexión automática (página 13).

7 Indicadores de presintonía del sintonizador/SIRIUS

PRESET

Muestra cuándo una presintonía se ha registrado o recuperado.

MEM

Parpadea cuando se registra una estación de radio.

8 Información de presintonía o indicador de señal de entrada

Muestra el número de presintonía del sintonizador o el tipo de señal de entrada, etc.

9 Pantalla de visualización de caracteres

Muestra diversos datos del sistema.

10 Indicadores de DTS

DTS

Se ilumina cuando se detecta una fuente con señales de audio codificadas en DTS.

HD

Se ilumina cuando se detecta una fuente con señales de sonido codificadas en DTS-EXPRESS o DTS-HD.

ES

Se ilumina para indicar la decodificación DTS-ES.

96/24

Se ilumina cuando se detecta una fuente con señales de audio codificadas en DTS 96/24.

NEO:6

Cuando uno de los modos NEO:6 del receptor está activado, se ilumina para indicar el procesamiento NEO:6 (página 35).

11 Indicadores Dolby Digital

DD D

Se ilumina cuando se detecta una señal codificada en Dolby Digital.

DD+

Se ilumina cuando se detecta una fuente con señales de sonido codificadas en Dolby Digital Plus.

DDHD

Se ilumina cuando se detecta una fuente con señales de sonido codificadas en Dolby TrueHD.

EX

Se ilumina para indicar la descodificación Dolby Digital EX.

DDPLII(x)

Se ilumina para indicar la descodificación **DD** Pro Logic II / **DD** Pro Logic IIx. Se apagará durante la descodificación **DD** Pro Logic IIz. (Para más detalles, consulte *Reproducción con sonido envolvente* en la página 35).

12 ADV.S.

Se ilumina cuando se selecciona uno de los modos Advanced Surround (consulte *Uso de los efectos de sonido envolvente avanzados* en la página 36 para obtener más información).

13 Indicadores de selección de señal

DIGITAL

Se ilumina cuando se selecciona una señal de sonido digital.

Parpadea cuando se ha seleccionado una señal de audio y la entrada de audio seleccionada no está disponible.

HDMI

Se ilumina cuando se selecciona una señal HDMI.

Parpadea cuando se ha seleccionado una señal HDMI y la entrada HDMI seleccionada no está disponible.

14 Indicador de Up Mix/DIMER

Se ilumina cuando la función Up Mix se ajusta a **ON** (consulte la página 40). También se ilumina cuando se desactiva DIMMER.

15 DIR.

Se ilumina cuando se activa el modo **DIRECT** o **PURE DIRECT** (página 38).

Mando a distancia

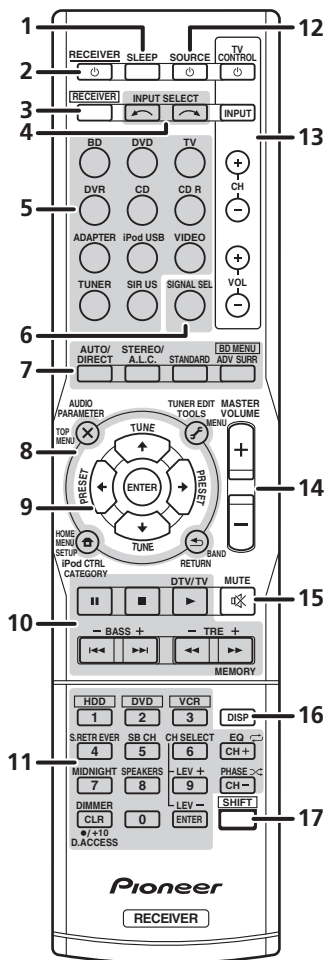

1 SLEEP

Púlselo para cambiar el tiempo que debe transcurrir antes de que el receptor se apague (**30 min – 60 min – 90 min – Off**). Puede comprobar el tiempo de desconexión restante en cualquier momento pulsando **SLEEP** una vez.

2 RECEIVER

Alternar el receptor entre encendido y modo de espera.

3 **RECEIVER**

Hace que el mando a distancia controle el receptor (se utiliza para seleccionar las funciones en blanco que están encima de los botones numéricos (**S.RETRIEVER**, etc.)). Utilice también este botón para ajustar el sonido envolvente (página 44) y los parámetros de Audio (página 40).

4 **INPUT SELECT**

Utilícelo para seleccionar la fuente de entrada.

5 **Botones MULTI CONTROL**

Utilice estos botones para controlar otros componentes (consulte *Control de otros componentes del sistema* en la página 55).

6 **SIGNAL SEL**

Utilice este botón para seleccionar una señal de entrada (página 43).

7 **Botones Listening mode**

AUTO/DIRECT

Alternar entre el modo Auto surround (consulte *Reproducción automática* en la página 35) y la reproducción Stream Direct. La reproducción directa evita el control de tono para ofrecer la reproducción de una fuente con la máxima precisión (página 38).

STEREO/A.L.C.

Alternar entre reproducción estéreo, el modo estéreo con control automático de nivel (página 37) y los modos Front Stage Surround Advance (página 37).

STANDARD

Púlselo para la decodificación Estándar y para alternar entre las opciones de  Pro Logic II (página 35).

ADV SURR

Alternar entre los diversos modos de sonido envolvente (página 36).

Pulse **BD** primero para acceder a:

BD MENU*

Muestra el menú del disco de los discos Blu-ray.

8 Botones System Setup y de control de componentes

Se pueden usar los siguientes botones de control después de pulsar el botón **MULTI CONTROL** correspondiente (**BD**, **DVD**, etc.).

Pulse **RECEIVER** primero para acceder a:

AUDIO PARAMETER

Utilícelo para acceder a las opciones de Audio (página 40).

SETUP

Púlselo para acceder al menú System Setup (página 44).

RETURN

Permite confirmar y salir de la pantalla de menús actual.

Pulse **BD**, **DVD** o **DVR** primero para acceder a:

TOP MENU

Muestra el menú "superior" del disco Blu-ray/DVD.

HOME MENU

Muestra la pantalla HOME MENU.

RETURN

Permite confirmar y salir de la pantalla de menús actual.

MENU

Muestra el menú TOOLS del reproductor Blu-ray.

Pulse **TUNER** o **SIRIUS** primero para acceder a:

TUNER EDIT

Memoriza estaciones para su recuperación (páginas 52 y 71). Cuando se pulsa **TUNER**, también permite cambiar el nombre (página 53).

BAND

Cambia entre las sintonías AM, FM ST (estéreo) y FM MONO (página 52).

CATEGORY

Púlselo para recorrer las emisiones de radio SIRIUS.

Pulse **iPod USB** primero para acceder a:

iPod CTRL

Permite cambiar entre los controles del iPod y los del receptor (página 64).

9 ↑↓←→ (TUNE ↑/↓, PRESET ←/→), ENTER

Utilice los botones de flecha a la hora de configurar su sistema de sonido envolvente (página 44). También se utilizan para controlar menús/opciones de Blu-ray/DVD.

Los botones **TUNE** ↑/↓ se pueden utilizar para buscar frecuencias de radio (página 52) y los botones **PRESET** ←/→ para seleccionar emisoras de radio presintonizadas (página 53).

10 Botones de control de componentes

Los botones principales (▶, ■, etc.) se utilizan para controlar un componente después de seleccionarlo con los botones de fuente de entrada.

Se puede acceder a los controles situados encima de estos botones después de seleccionar el botón de fuente de entrada correspondiente (**BD**, **DVD**, **DVR** y **CD**). Estos botones también permiten realizar las funciones que se describen más abajo.

Pulse **RECEIVER** primero para acceder a:

BASS -/+

Utilícelo para ajustar los graves¹

TRE -/+

Utilícelo para ajustar los agudos¹

Pulse **TV** primero para acceder a:

DTV/TV

Alternar entre los modos de entrada de TV analógica y DTV para los televisores de pantalla plana Pioneer.

Nota

¹ Los controles de tono se desactivan cuando el modo de escucha se ajusta a **DIRECT** o **PURE DIRECT**.

11 Botones numéricos y otros controles de componentes

Utilice los botones numéricos para seleccionar directamente una frecuencia de radio (página 52) o las pistas de un CD, etc. Se puede acceder a otros botones después de pulsar **RECEIVER**. (Por ejemplo **MIDNIGHT**, etc.)

HDD*, DVD*, VCR*

Estos botones alternan entre los controles del disco duro, el DVD y el vídeo para las grabadoras HDD/DVD/VCR.

S.RETRIEVER

Púselo para restaurar el sonido con calidad de CD a fuentes de audio comprimidas (página 38).

SB CH

Púselo para seleccionar **ON**, **AUTO**, **OFF** para el canal trasero de sonido envolvente.

CH SELECT

Pulse este botón repetidamente para seleccionar un canal; luego, utilice **LEV +/-** para ajustar el nivel (página 47).

LEV +/-

Utilícelos para ajustar el nivel de canal.

EQ

Púselo para activar/desactivar el ajuste de Ecuación de calibración acústica (página 39).

MIDNIGHT

Alternar entre la audición Midnight o Loudness (página 41).

SPEAKERS

Consulte *Activación del terminal de altavoces* en la página 20.

PHASE

Púselo para activar y desactivar Phase Control (página 38).

DIMMER

Para reducir o incrementar la luminosidad de la pantalla. Se pueden seleccionar cuatro niveles de luminosidad.

Pulse **SIRIUS** primero para acceder a:

D.ACCESS

Después de pulsar este botón, puede acceder directamente a una emisora de radio utilizando los botones numéricos (página 71).

12 SOURCE

Pulse este botón para encender/apagar otros componentes conectados al receptor (para más detalles, consulte la página 58).

13 Botones TV CONTROL

Estos botones se utilizan exclusivamente para controlar el televisor asignado al botón **TV**. Por lo tanto, si sólo va a conectar un televisor al sistema, asígnelo al botón **TV** (para más detalles, consulte la página 57).



Úselo para apagar y encender el televisor.

INPUT

Utilícelo para seleccionar la señal de entrada de TV.

CH +/-

Utilice estos botones para seleccionar canales.

VOL +/-

Utilice estos botones para ajustar el volumen del televisor.

14 MASTER VOLUME +/-

Utilice este botón para ajustar el nivel de volumen.

15 MUTE

Silencia/restablece el sonido.

16 DISP

Cambia la pantalla de esta unidad. Puede comprobar el modo de escucha, el volumen del sonido, la configuración Speaker System o el nombre de la entrada seleccionando una fuente de entrada.¹

17 SHIFT

Púselo para acceder a los comandos 'enmarcados' (encima de los botones) del mando a distancia. En esta sección, estos botones se indican con un asterisco (*).

Nota

¹ La configuración Speaker System se mostrará o no dependiendo de la fuente de entrada seleccionada.

Capítulo 3:

Conexión del equipo

Determinación de la aplicación de los altavoces

Esta unidad le permite diseñar varios sistemas de sonido envolvente, según el número de altavoces que tenga.

- Asegúrese de conectar los altavoces a los canales delanteros izquierdo y derecho (**L** y **R**).

Seleccione el Plan [A] o el Plan [B] que se indica a continuación.

[A] Sistema de sonido envolvente de 7.1 canales (envolvente trasero) y conexión de Speaker B

**Ajuste por defecto*

- **Ajustes del Speaker System: Surr.Back**

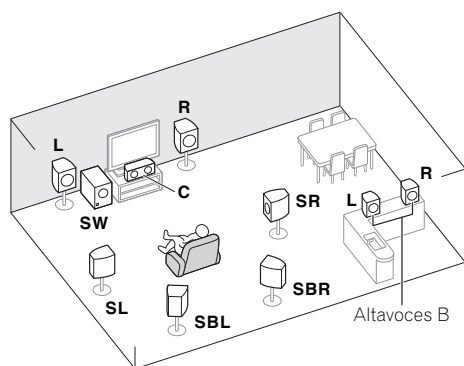

Un sistema de sonido envolvente de 7.1 canales (envolvente trasero) conecta los altavoces delanteros izquierdo y derecho (**L/R**), el altavoz central (**C**), los altavoces de sonido envolvente izquierdo y derecho (**SL/SR**), los altavoces traseros de sonido envolvente izquierdo y derecho (**SBL/SBR**) y el subwoofer (**SW**).

Con estas conexiones puede disfrutar simultáneamente del sonido envolvente de 5.1 canales en la zona principal con reproducción estéreo del mismo sonido en los altavoces B. (No se emite sonido alguno desde el altavoz trasero de sonido envolvente.)

- También es posible conectar sólo uno de los altavoces traseros de sonido envolvente (**SB**) o ninguno de ellos.

[B] Sistema de sonido envolvente de 7.1 canales (delantero con efectos de altura o envolvente trasero)

- **Ajustes del Speaker System: Height o Surr.Back**

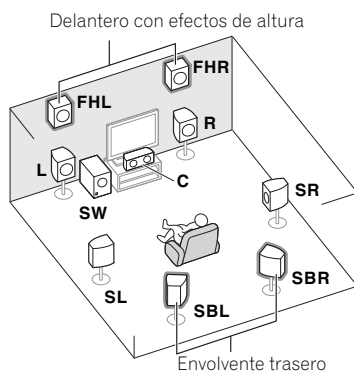

Un sistema de sonido envolvente de 7.1 canales (delantero con efectos de altura) conecta los altavoces delanteros izquierdo y derecho (**L/R**), el altavoz central (**C**), los altavoces delanteros izquierdo y derecho con efectos de altura (**FHL/FHR**), los altavoces izquierdo y derecho de sonido envolvente (**SL/SR**) y el subwoofer (**SW**). Este sistema de sonido envolvente produce un sonido más auténtico que el del anterior.

Un sistema de sonido envolvente de 7.1 canales (envolvente trasero) conecta los altavoces delanteros izquierdo y derecho (**L/R**), el altavoz central (**C**), los altavoces de sonido envolvente izquierdo y derecho (**SL/SR**), los altavoces traseros de sonido envolvente izquierdo y derecho (**SBL/SBR**) y el subwoofer (**SW**).

- El sonido saldrá, bien por el altavoz delantero con efectos de altura o por el altavoz trasero envolvente, según el altavoz que se haya seleccionado en la configuración del **Speaker System** (consulte *El ajuste de Speaker System* en la página 49).

Conexión de otros altavoces

- Aunque se disponga de menos de 5,1 altavoces, también es posible seleccionar las conexiones de altavoces favoritas.
- Cuando no conecte un subwoofer, conecte altavoces con capacidad de reproducción de baja frecuencia al canal delantero. (El componente de baja frecuencia del subwoofer se reproduce por los altavoces frontales, por lo que éstos podrían dañarse.)
- **Tras la conexión asegúrese de ejecutar el procedimiento Auto MCACC (ajuste del entorno de los altavoces).**

Consulte *Configuración automática para sonido envolvente (MCACC)* en la página 31.

Disposición de los altavoces

Consulte el diagrama siguiente para a la colocación de los altavoces que desee conectar.

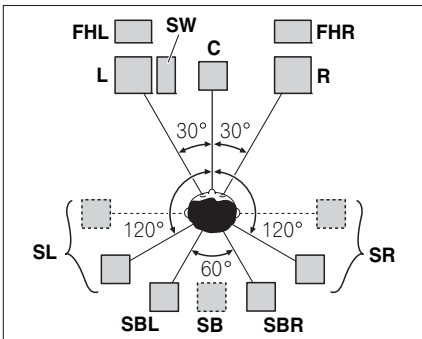

- Coloque los altavoces de sonido envolvente a 120° con respecto al centro. Si (1) utiliza el altavoz de sonido envolvente y (2) no utiliza los altavoces delanteros con efectos de altura, es conveniente que coloque el altavoz de sonido envolvente junto a usted.

- Si prevé conectar sólo un altavoz de sonido envolvente trasero, colóquelo justo detrás de usted.
- Coloque los altavoces delanteros con efectos de altura derecho e izquierdo a 1 metro de distancia, como mínimo, justo encima de los altavoces delanteros derecho e izquierdo.

Algunos consejos para mejorar la calidad del sonido

La disposición de los altavoces en la sala influye de manera importante en la calidad del sonido. Tenga en cuenta las siguientes pautas para obtener el mejor sonido del sistema.

- El subwoofer se puede colocar en el suelo. Lo ideal es que los otros altavoces se sitúen a la altura del oído. No se recomienda colocar los altavoces en el suelo (excepto el subwoofer) ni instalarlos a gran altura en la pared.
- Para optimizar el efecto estéreo, coloque los altavoces delanteros a una distancia de entre 2 m y 3 m el uno del otro y a la misma distancia del televisor.
- Si va a colocar altavoces alrededor de su televisor CRT, utilice altavoces blindados, o colóquelos a suficiente distancia del televisor CRT.
- Si está utilizando un altavoz central, instale los altavoces delanteros a mayor distancia entre sí. En caso contrario, instálelos más cerca el uno del otro.
- Instale el altavoz central arriba o debajo del televisor, de modo que el sonido del canal central quede localizado en la pantalla de TV. Asimismo, asegúrese de que el altavoz central no supere la línea formada por el borde delantero de los altavoces frontales izquierdo y derecho.
- Lo más apropiado es colocar los altavoces en ángulo con respecto a la posición de audición. El ángulo depende del tamaño de la sala. Para salas de grandes dimensiones, utilice un ángulo menor.

- Los altavoces de sonido envolvente y de sonido envolvente trasero se deben colocar a una altura de entre 60 y 90 cm por encima de los oídos y ligeramente inclinados hacia abajo. Asegúrese de que los altavoces no queden frente a frente. Para DVD-Audio, los altavoces deben situarse más directamente detrás del oyente que para la reproducción de cine en casa.
- Si los altavoces de sonido envolvente no se pueden poner directamente al lado de la posición de escucha con un sistema de 7.1 canales, el efecto de sonido envolvente se podrá mejorar desactivando la función Up Mix (consulte *Ajuste de la función Up Mix* en la página 40).
- Intente no colocar los altavoces de sonido envolvente muy lejos de la posición de audición con respecto a los altavoces frontales y central. Esta acción podría debilitar el efecto de sonido envolvente.

PRECAUCIÓN

- Asegúrese de que todos los altavoces estén instalados de forma segura. Esto no sólo mejora la calidad del sonido, sino que reduce el riesgo de daños o lesiones si los altavoces se caen como consecuencia de vibraciones externas producidas por terremotos o similares.

Importante

- Si ha efectuado las conexiones anteriores, deberá ajustar la configuración Speaker System. Seleccione **Surr.Back** si está conectado el altavoz trasero de sonido envolvente o el altavoz B, y **Height** si está conectado el altavoz delantero con efectos de altura (consulte *El ajuste de Speaker System* en la página 49).

Conexión de los altavoces

El receptor puede funcionar con sólo dos altavoces estéreo (los altavoces frontales en el diagrama), pero se recomienda utilizar al menos tres altavoces, o una configuración completa para obtener el mejor sonido envolvente.

Asegúrese de conectar el altavoz derecho al terminal derecho (**R**), y el altavoz izquierdo al terminal izquierdo (**L**). Asegúrese también de que los terminales positivo y negativo (+/-) del receptor coincidan con los terminales de los altavoces.

Puede utilizar los altavoces conectados a los terminales delanteros con efectos de altura (altavoz B) para escuchar una reproducción en estéreo en otra sala. Para obtener las opciones de escucha con esta configuración, consulte *Activación del terminal de altavoces* en la página 20.

Puede utilizar los altavoces con una impedancia normal de entre 6 Ω y 16 Ω .

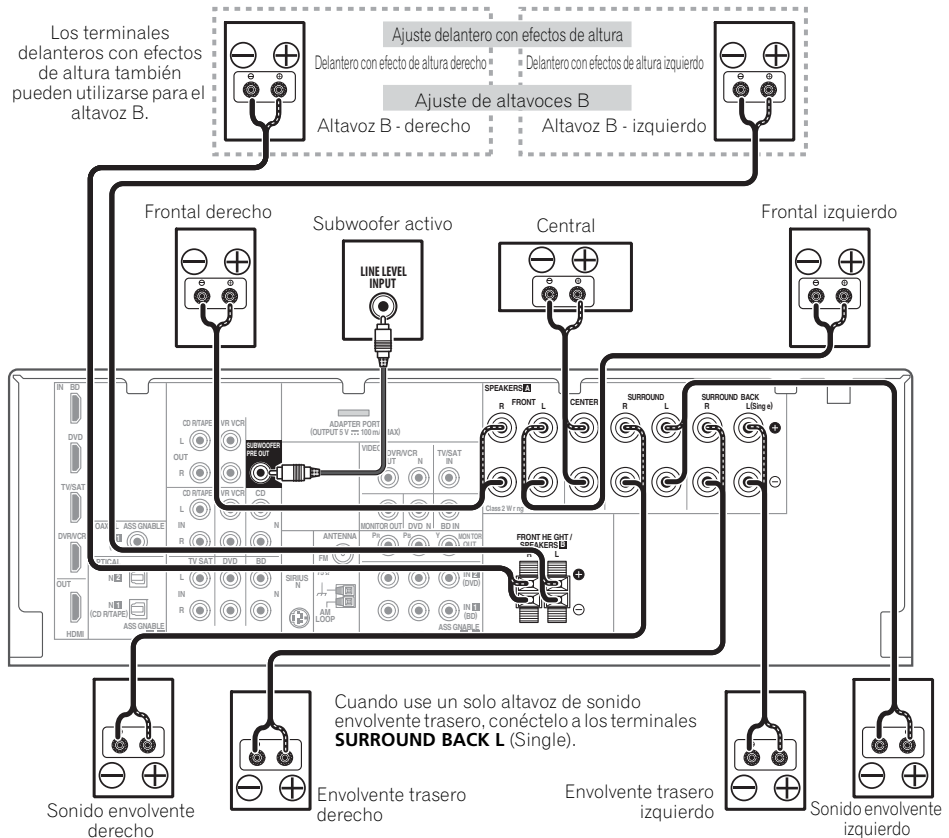

Asegúrese de completar todas las conexiones antes de conectar este equipo a la fuente de alimentación de CA.

Conexiones de cables desnudos

A-Terminales de altavoces:

- 1 **Trence los hilos expuestos del cable.**
- 2 **Afloje el terminal e inserte el hilo expuesto.**
- 3 **Apriete el terminal.**

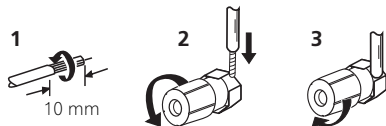

B-Terminales de altavoces:

- 1 **Trence los hilos expuestos del cable.**
- 2 **Empuje para abrir las pestañas e introduzca los hilos expuestos del cable.**
- 3 **Suelte la pestañas.**

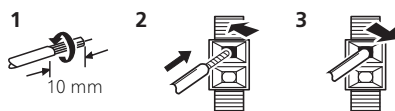

⚠ PRECAUCIÓN

- Por estos terminales de altavoz circula **tensión ACTIVA que es PELIGROSA**. Para evitar el peligro de descargas eléctricas al conectar o desconectar los cables de altavoz, desenchufe el cable de alimentación antes de tocar las partes de los cables que no están aisladas.
- Asegúrese de que no haya hilos expuestos del cable del altavoz en contacto con el panel trasero mientras el equipo está encendido. Si alguno de los cables desprotegidos del altavoz tocara el panel trasero, podría provocar un corte de corriente como medida de seguridad.

Activación del terminal de altavoces

Si ha seleccionado **Surr.Back** en *El ajuste de Speaker System* en la página 49, puede cambiar de altavoz con el botón **SPEAKERS**. Si ha seleccionado **Height**, el botón simplemente activará o desactivará su terminal principal de altavoces. Las siguientes opciones son solamente para el ajuste **Surr.Back**.¹

- **Utilice el botón SPEAKERS del panel frontal para seleccionar un ajuste de terminal de altavoces.**²



Púlselo varias veces para elegir una opción de terminal de altavoces:

- **SP▶A** – El sonido se emite desde los altavoces conectados a los terminales de altavoz A (es posible la reproducción multicanal).
- **SP▶B** – El sonido se emite desde los dos altavoces conectados a los terminales de altavoz B (sólo es posible la reproducción en estéreo).
- **SP▶AB** – El sonido se emite desde los terminales de altavoz A, los dos altavoces en los terminales de altavoz B y el subwoofer. Las fuentes multicanal se mezclan sólo cuando se ha seleccionado el modo **STEREO** o **ALC** para la salida estéreo desde los terminales de altavoces A y B.
- **SP▶** – Los altavoces no emiten ningún sonido.

🔧 Nota

- 1 Todos los terminales de altavoces (excepto las conexiones de altavoz B) se desactivan al conectar los auriculares.
- 2 La salida de subwoofer depende de la configuración que haya realizado en *Ajuste de los altavoces* en la página 45. Sin embargo, si seleccionó **SP▶B** anteriormente, no se escuchará ningún sonido por el subwoofer (el canal LFE no está mezclado).

Conexiones de los cables

Asegúrese de no doblar los cables por encima del equipo (como se muestra en la ilustración). Si esto sucede, el campo magnético producido por los transformadores del equipo podrían hacer que los altavoces produzcan un zumbido.

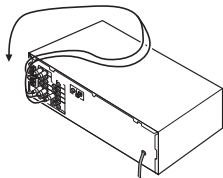

Importante

- Antes de hacer o cambiar las conexiones, desconecte la alimentación y desenchufe el cable de alimentación de la toma de CA.
- Antes de desenchufar el cable de alimentación, ponga el aparato en modo de espera.

Cables HDMI

Tanto las señales de vídeo como las de sonido se pueden transmitir simultáneamente con un solo cable. Si conecta el reproductor y el televisor a través de este receptor, para ambas conexiones recomendamos el uso de cables HDMI.¹

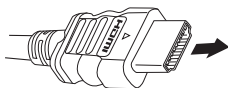

Cable HDMI

Asegúrese de conectar el terminal en la dirección correcta.

Acerca de HDMI

La conexión HDMI transfiere vídeo digital sin comprimir, así como casi cualquier tipo de audio digital con el que sea compatible el componente conectado, incluido DVD-Video, DVD-Audio, SACD, Dolby Digital Plus, Dolby TrueHD, DTS-HD Master Audio (consulte las limitaciones más adelante), Video CD/Super VCD y CD.

Este receptor incorpora tecnología Interfaz Multimedia de Alta Definición (HDMI[®]).

Este receptor es compatible con las funciones descritas más abajo, a través de las conexiones HDMI.²

- Transferencia digital de vídeo sin comprimir (contenido protegido por HDCP (1080p/24, 1080p/60, etc.))
- Transferencia de señal 3D³
- Transferencia de señal Deep Color³
- Transferencia de señal x.v.Color³
- Entrada de señales de audio digital PCM lineal multicanal (192 kHz o menos) para un máximo de 8 canales
- Entrada de los formatos de audio digital siguientes:⁴
 - Dolby Digital, Dolby Digital Plus, DTS, audio de alta velocidad de bits (Dolby TrueHD, DTS-HD Master Audio), DVD-Audio, CD, SACD (señal DSD), Video CD, Super VCD

HDMI, el logotipo HDMI y High-Definition Multimedia Interface son marcas comerciales o registradas de HDMI Licensing, LLC.

Nota

- 1 • Ajuste el parámetro de HDMI en *Ajuste de las opciones de Audio* en la página 40 a **THRU** (THROUGH) y ajuste la señal de entrada en *Selección de la señal de entrada* en la página 43 a **HDMI**, si desea escuchar la salida de audio HDMI por el televisor o por el televisor de pantalla plana (el receptor no emitirá ningún sonido).
 - Si la señal de vídeo no aparece en el televisor o en el televisor de pantalla plana, intente ajustar la resolución en el componente o en la pantalla. Tenga en cuenta que algunos componentes (por ejemplo, las videoconsolas) tienen resoluciones que puede que no se visualicen visualizarse. En este caso, utilice una conexión compuesta (analógica).
 - Si la señal de vídeo de HDMI es 480i, 480p, 576i o 576p, no se puede recibir el sonido de Multi Ch PCM ni HD.
- 2 • Utilice un cable High Speed HDMI[®]. Si utiliza un cable HDMI distinto de un cable High Speed HDMI[®], es posible que no funcione correctamente.
 - Cuando se conecte un cable HDMI con un ecualizador integrado, es posible que no funcione correctamente.
- 3 La transferencia de señal sólo es posible cuando se conecta a un componente compatible.
- 4 • Las transmisiones de audio digital en formato HDMI tardan más tiempo en ser reconocidas. Por esta razón, es posible que se produzca alguna interrupción de audio al cambiar de un formato de audio a otro o al iniciar la reproducción.
 - Al encender/apagar el dispositivo conectado al terminal de HDMI OUT del equipo, o al desconectar/conectar el cable de HDMI durante la reproducción, es posible que se genere ruido o que el audio se interrumpa.

“x.v.Color” y el logotipo x.v.Color son marcas de fábrica de Sony Corporation.

Cables de audio analógico

Utilice cables fonográficos RCA estéreo para conectar componentes de audio analógico. Estos cables generalmente tienen una clavija roja y otra blanca; conecte las clavijas rojas a los terminales R (derechos) y las clavijas blancas a los terminales L (izquierdos).

Cables de audio analógico

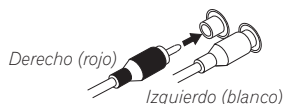

Cables de audio digital

Utilice cables de audio digital coaxiales o cables ópticos (disponibles en comercios) para conectar componentes digitales a este receptor.¹

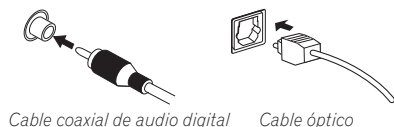

Cable coaxial de audio digital

Cable óptico

Cables de vídeo

Cables de vídeo RCA estándar

Estos cables son el tipo de conexión de vídeo más común y deben utilizarse para las conexiones a los terminales de vídeo compuesto. Los conectores amarillos los distinguen de los cables de audio.



Cable de vídeo RCA estándar

Cables de vídeo de componentes

Use cables de vídeo de componentes para obtener la mejor reproducción de color posible de su fuente de vídeo. La señal de color del televisor se divide en la señal de luminancia (Y) y las señales de color (PB y PR) y, a continuación, es generada. De este modo, se evitan interferencias entre las señales.

Cables de vídeo de componentes

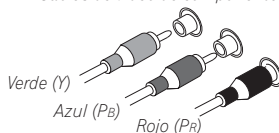

Verde (Y)

Azul (PB)

Rojo (PR)

Nota

- Al realizar las conexiones con cables ópticos, tenga cuidado de no dañar la lengüeta protectora del conector óptico mientras inserta la clavija.
 - Al guardar un cable óptico, no lo enrolle demasiado. El cable podría dañarse si lo dobla excesivamente.
 - También puede utilizar un cable de vídeo RCA estándar para las conexiones digitales coaxiales.

Acerca del convertidor de vídeo

El convertidor de vídeo garantiza que todas las fuentes de vídeo se emitan desde el terminal **HDMI OUT**. La única excepción es HDMI: dado que esta resolución no se puede remuestrear, debe conectar el monitor/televisor a las salidas de vídeo HDMI del receptor cuando conecte estas fuentes de vídeo.¹

Si hay varios componentes de vídeo conectados a la misma función de entrada, el convertidor da prioridad a HDMI, componente y luego compuesto (en este orden).

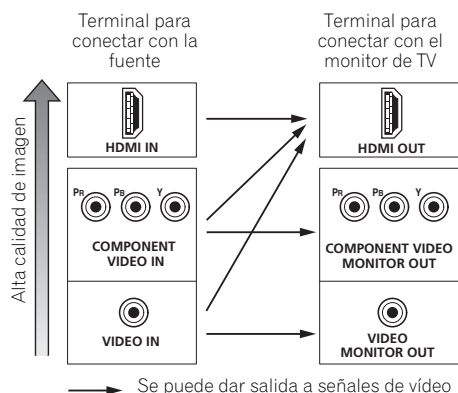

Este producto incorpora tecnología de protección del copyright que a su vez está protegida por patentes y otros derechos de propiedad intelectual de los EE.UU. El uso de esta tecnología de protección del copyright deberá contar con la autorización de Rovi Corporation, y deberá usarse en casa o con fines de visión limitada solamente, a menos que Rovi Corporation autorice lo contrario. La inversión de ingeniería o el desmontaje están prohibidos.

Nota

- ¹ • Si la señal de vídeo no aparece en su televisor, ajuste la resolución de su componente o pantalla. Tenga en cuenta que algunos componentes (como las consolas de videojuegos) tienen resoluciones que no se pueden convertir. En este caso, ajuste la conversión de vídeo a **OFF** (consulte *Convertidor de vídeo* en la página 50).
- Las resoluciones de entrada de señales que se pueden convertir de la entrada de vídeo componente para la salida HDMI son 480i/576i, 480p/576p, 720p y 1080i. La señal 1080p no se puede convertir.

Conexión de componentes de reproducción y de un TV

Conexión mediante HDMI

Si dispone de un componente (reproductor de discos Blu-ray, etc.) equipado con HDMI o DVI (con HDCP), puede conectarlo a este receptor con un cable HDMI disponible en el mercado.

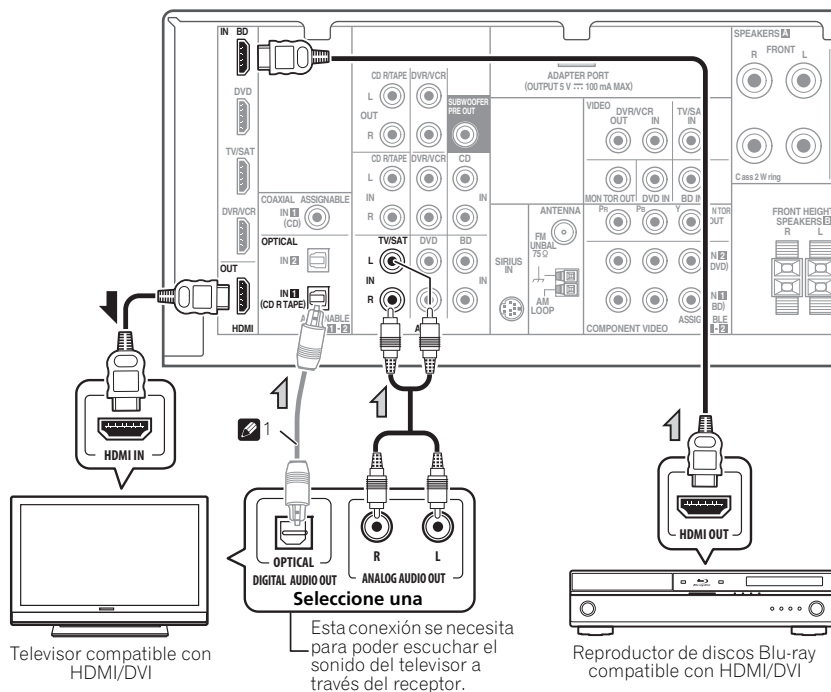

Nota

1 Si ha realizado la conexión con un cable óptico, deberá indicarle al receptor la entrada digital a la que ha conectado el televisor (consulte *Selección de la señal de entrada* en la página 43).

Conexión de su reproductor DVD sin salida de HDMI

Este diagrama muestra conexiones de un televisor (con entrada HDMI) y de un reproductor DVD (u otro componente de reproducción sin salida HDMI) al receptor.

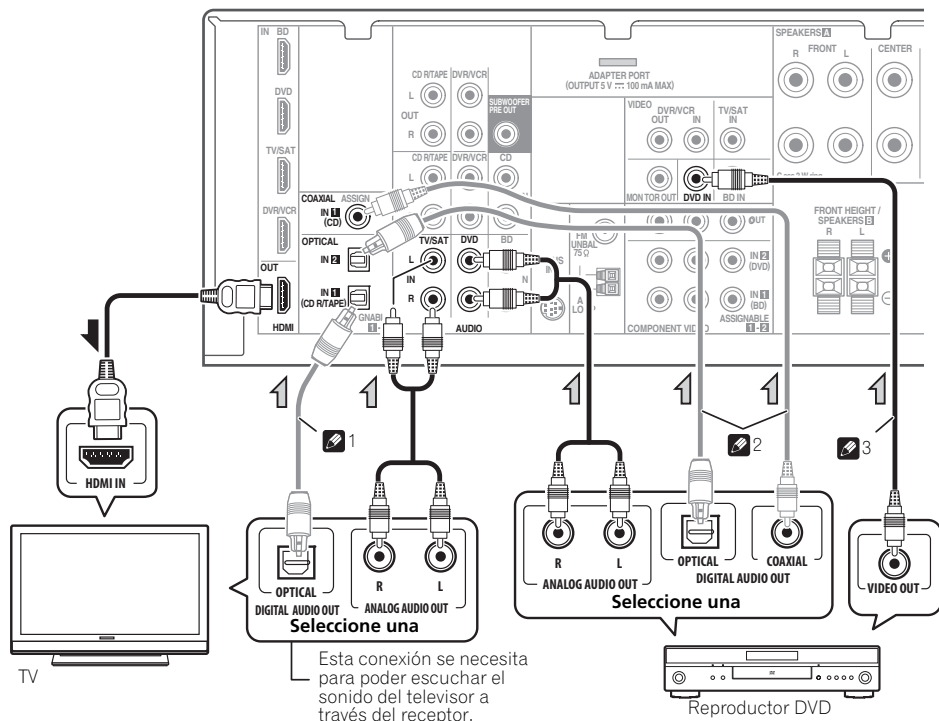

Español

Nota

- 1 Si ha realizado la conexión con un cable óptico, deberá indicarle al receptor la entrada digital a la que ha conectado el televisor (consulte *Selección de la señal de entrada* en la página 43).
- 2 Si la conexión se ha realizado utilizando un cable óptico o coaxial, deberá indicarle al receptor la entrada digital a la que ha conectado el reproductor de DVD (consulte *Selección de la señal de entrada* en la página 43).
- 3 Si su reproductor dispone también de una entrada de video de componentes, puede conectarlo también. Para más detalles, consulte *Uso de conectores de video de componentes* en la página 28.

Conexión a su televisor sin entrada HDMI

Este diagrama muestra conexiones de un televisor (sin entrada HDMI) y de un reproductor DVD (u otro componente de reproducción) al receptor.

- Con estas conexiones, la imagen no se genera al televisor aunque el reproductor DVD esté conectado con un cable HDMI. Conecte las señales de vídeo del reproductor DVD utilizando un cable de vídeo compuesto o componente.

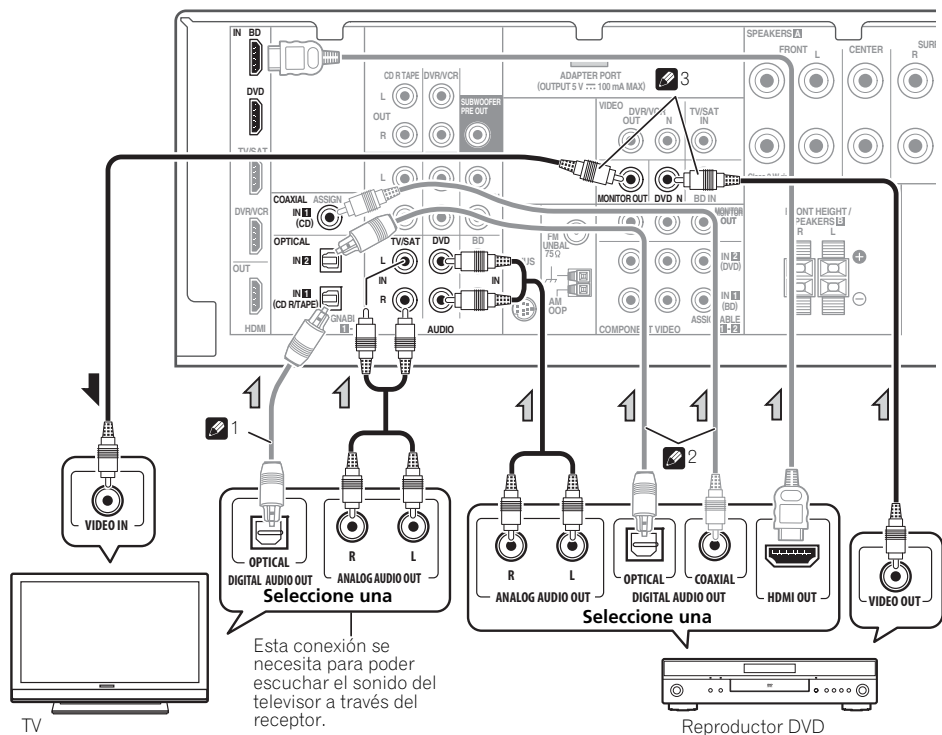

- Realice la conexión usando un cable HDMI para escuchar el audio HD del receptor. No use un cable HDMI para la entrada de señales de vídeo.

Dependiendo del componente de vídeo puede que no sea posible dar salida simultáneamente a señales conectadas mediante HDMI y otros métodos, y puede que sea necesario hacer ajustes de salida. Para más información, consulte el manual de instrucciones suministrado con su componente.

Nota

- 1 Si ha realizado la conexión con un cable óptico, deberá indicarle al receptor la entrada digital a la que ha conectado el televisor (consulte *Selección de la señal de entrada* en la página 43).
- 2 Si la conexión se ha realizado utilizando un cable óptico o coaxial, deberá indicarle al receptor la entrada digital a la que ha conectado el reproductor de DVD (consulte *Selección de la señal de entrada* en la página 43).
- 3 Si tanto el televisor como el reproductor constan de conectores de vídeo de componente, también puede utilizarlos. Para más detalles, consulte *Uso de conectores de vídeo de componentes* en la página 28.

Conexión de un receptor de satélite u otro módulo de conexión digital

Los receptores de satélite o de cable y los sintonizadores de televisor digital terrestre son ejemplos de los llamados 'módulos de conexión'.

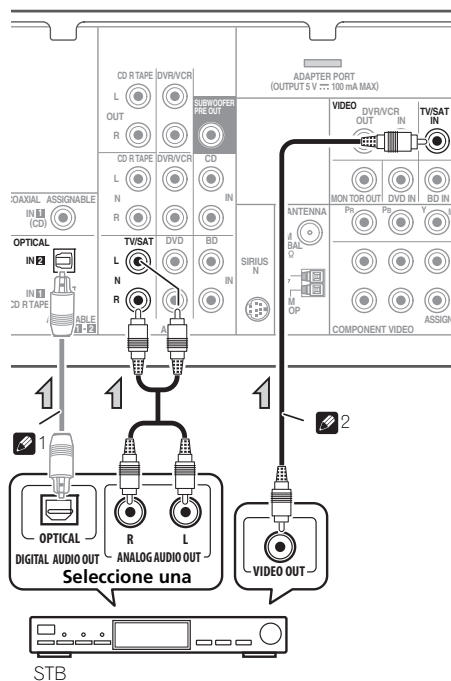

STB

Conexión a una grabadora HDD/DVD, grabadora de vídeo y otras fuentes de vídeo

Este receptor tiene entradas y salidas de audio/vídeo adecuadas para conectar videograbadoras analógicas o digitales, incluidos VCR y grabadoras de HDD/DVD.

- Sólo las señales que entren a través del terminal de VIDEO IN podrán salir por el terminal de VIDEO OUT.
- Las señales de audio que entren a través del terminal digital no saldrán por el terminal analógico.

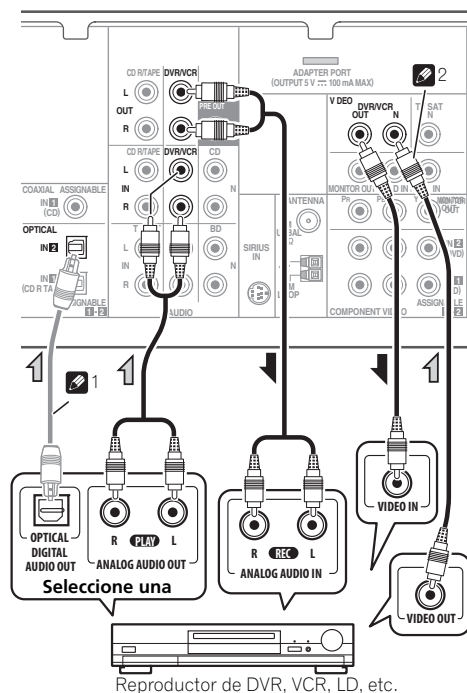

Reproductor de DVR, VCR, LD, etc.

Nota

- 1 Si la conexión se realizó mediante un cable óptico, deberá indicarle al receptor a qué entrada digital ha conectado el descodificador de Internet o el componente de vídeo (consulte *Selección de la señal de entrada* en la página 43).
- 2 Si el descodificador de Internet o el componente de vídeo también constan de una salida HDMI o de componente de vídeo, también pueden conectarse. Para más información al respecto, consulte *Conexión mediante HDMI* en la página 24 o *Uso de conectores de vídeo de componentes* en la página 28.

Uso de conectores de vídeo de componentes

El vídeo de componentes debería ofrecerle una calidad de imagen superior que el vídeo compuesto. Una ventaja adicional (si la fuente y el televisor son compatibles) es el vídeo de exploración progresiva, que ofrece una imagen muy estable y sin parpadeos. Para saber si la fuente y el televisor son compatibles con el vídeo de exploración progresiva, consulte los manuales correspondientes.

- **En caso necesario, asigne las entradas de vídeo de componentes a la fuente de entrada que ha conectado.**

Sólo será necesario hacerlo si no ha realizado la conexión de acuerdo con lo siguiente:

- **COMPONENT VIDEO IN 1 – BD**
- **COMPONENT VIDEO IN 2 – DVD**

Para más detalles, consulte *El menú Input Assign* en la página 48.

- Para la conexión de audio, consulte *Conexión de su reproductor DVD sin salida de HDMI* en la página 25.

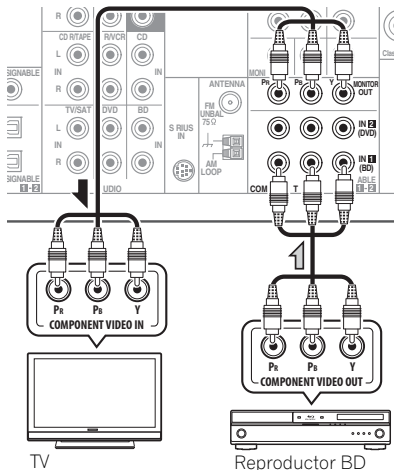

Importante

- Si ha conectado algún componente fuente al receptor mediante una entrada de vídeo de componentes, también deberá conectar su televisor a los conectores **COMPONENT VIDEO OUT** del receptor.

Conexión de otros componentes de audio

El número y tipo de conexiones depende del tipo de componente que esté conectando.¹ Siga los pasos siguientes para conectar una grabadora de CD-R, MD, DAT o cinta u otro componente de audio.

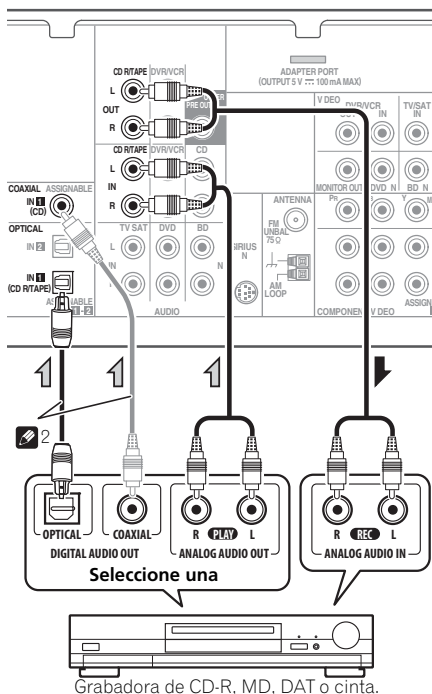

Grabadora de CD-R, MD, DAT o cinta.

Nota

¹ Tenga en cuenta que debe conectar componentes digitales a conectores de audio analógico si desea grabar a/de componentes digitales (como un MD) a/de componentes analógicos.

² Si la conexión se ha realizado mediante un cable óptico o coaxial, deberá indicarle al receptor a qué entrada digital ha conectado el componente (consulte *Selección de la señal de entrada* en la página 43).

Conexión de antenas

Conecte la antena de cuadro de AM y la antena de hilo de FM como se indica a continuación. Para mejorar la recepción y la calidad de sonido, conecte antenas exteriores (consulte más abajo *Uso de antenas exteriores*).

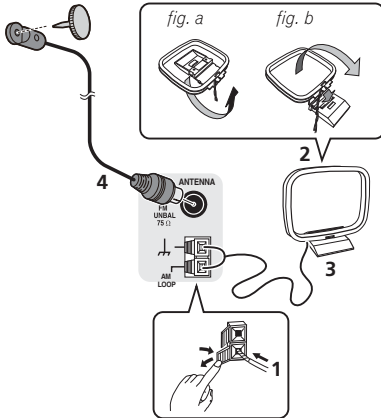

1 Abra las pestañas, introduzca un cable completamente en cada terminal y, a continuación, suelte las pestañas para sujetar los cables de antena AM.

2 Coloque la antena de cuadro AM en el soporte fijado.

Para fijar el soporte a la antena, dóblelo en la dirección que indica la flecha (*fig. a*) y a continuación enganche la antena al soporte (*fig. b*).

3 Coloque la antena AM en una superficie plana y en una dirección que ofrezca la mejor recepción.

4 Conecte el cable de antena FM en la toma de antena FM.

Para obtener mejores resultados, extienda la antena FM por completo y fíjela en una pared o en el marco de una puerta. No la cubra ni la deje enrollada.

Uso de antenas exteriores

Para mejorar la recepción en FM

Utilice un conector F (no suministrado) para conectar una antena FM externa.

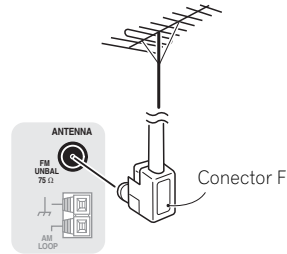

Para mejorar la recepción en AM

Conecte un cable con revestimiento de vinilo de 5 a 6 metros de longitud a un terminal de antena AM sin desconectar la antena de cuadro AM suministrada.

Para obtener la mejor recepción posible, suspenda el cable horizontalmente en el exterior.

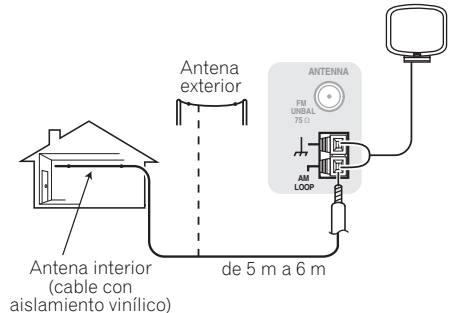

Conexión al terminal de vídeo del panel frontal

Puede acceder a las conexiones de vídeo frontales a través del panel frontal mediante el botón **INPUT SELECTOR** o **VIDEO** del mando a distancia. Allí encontrará los conectores estándar de audio y vídeo. Conéctelos del mismo modo que las conexiones del panel posterior.

- Presione la tapa **PUSH OPEN** para acceder a las conexiones de vídeo delanteras.

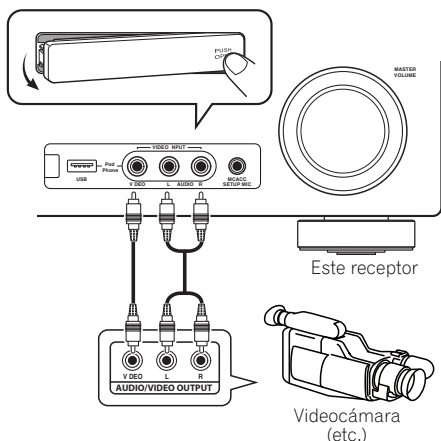

Conexión del receptor

Enchufe el receptor a la red sólo después de haber conectado al mismo todos los componentes, incluidos los altavoces.

- **Enchufe el cable de alimentación de CA en una toma de CA.**

PRECAUCIÓN

- Sujete el cable de alimentación por la parte del enchufe. No desconecte la clavija tirando del cable; nunca toque el cable de alimentación con las manos mojadas, ya que esto puede causar cortocircuitos o descargas eléctricas. No coloque el equipo, un mueble ni ningún objeto encima del cable de alimentación. No dañe el cable de alimentación. No anude el cable ni lo ate a otros cables. Los cables de alimentación deben ser tendidos de manera tal que la probabilidad de que alguien los pise sea mínima. Un cable de alimentación dañado puede causar incendios y descargas eléctricas. Revise el cable de alimentación cada cierto tiempo. Si encuentra que está dañado, pida un cable de recambio al representante autorizado de Pioneer más cercano.
- Cuando no utilice el receptor de forma continuada (por ejemplo, durante las vacaciones), desenchúfelo de la toma de corriente.

3 Pulse **RECEIVER** en el mando a distancia y, a continuación, pulse el botón **SETUP**.

Aparecerá una pantalla (OSD) en su televisor. Utilice **↑/↓/←/→** y **ENTER** en el mando a distancia para desplazarse por las pantallas y seleccionar los elementos del menú. Pulse **RETURN** para salir del menú actual.

- Pulse **SETUP** en cualquier momento para salir del menú System Setup.¹

4 Seleccione 'Auto MCACC' en el menú System Setup y pulse **ENTER**.²

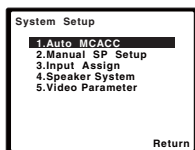

Intente hacer el menor ruido posible tras pulsar **ENTER**. El sistema emitirá una serie de tonos de prueba para establecer el nivel de ruido ambiente.

5 Siga las instrucciones que aparecen en pantalla.

- Asegúrese de que el micrófono está conectado.
- Asegúrese de que el subwoofer está encendido y de que el volumen está activado.
- Consulte más abajo las notas sobre ruido de fondo y otras interferencias posibles.

6 Espere hasta que finalicen los tonos de prueba.

Mientras el reproductor emite los tonos de prueba, en la pantalla aparece un informe de progreso para determinar los altavoces presentes en su sistema. Intente hacer el menor ruido posible mientras se lleva a cabo.

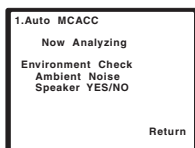

- Para conseguir unos ajustes de altavoz correctos, no modifique el volumen durante los tonos de prueba.

7 Confirme la configuración del altavoz.

La configuración que aparece en pantalla deberá reflejar los altavoces reales de los que dispone.

- Con mensajes de error (tales como **Too much ambient noise**) seleccione **RETRY** después de verificar el ruido ambiente (consulte *Otros problemas al utilizar la configuración Auto MCACC Setup* en la página 33).

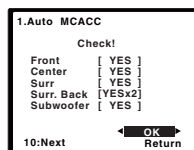

Si la configuración del altavoz que aparece en pantalla no es correcta, utilice **↑/↓** para seleccionar el altavoz y **←/→** para cambiar el ajuste. Cuando termine, vaya al paso siguiente.

Si ve un mensaje de error (**ERR**) en la columna derecha, puede que haya un problema con la conexión del altavoz. Si al seleccionar **RETRY** no se soluciona el problema, desconecte la alimentación y compruebe las conexiones del altavoz.

8 Asegúrese de que esté seleccionado 'OK' y pulse **ENTER**.

Si no toca la pantalla del paso 7 durante 10 segundos ni pulsa el botón **ENTER** en el paso 8, los ajustes de MCACC empezarán automáticamente, tal como se muestra más abajo.

Nota

1 El salvapantallas se inicia automáticamente pasados tres minutos de inactividad. Si cancela la función Auto MCACC Setup en cualquier momento, el receptor saldrá automáticamente, sin realizar ningún ajuste.

2 **MIC IN** parpadea cuando el micrófono no está conectado a MCACC SETUP MIC.

Se muestra un informe de progreso en la pantalla mientras el receptor emite más tonos de prueba para determinar los ajustes óptimos del receptor para el nivel de canal, la distancia de los altavoces y la EC de calibración acústica.

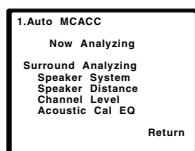

Una vez más, intente hacer el menor ruido posible mientras esto se lleva a cabo. Puede tardar de 1 a 3 minutos.

9 ¡Ya se ha completado Auto MCACC Setup! Ahora, regrese Vuelve al menú System Setup.

Los ajustes realizados en Auto MCACC Setup generalmente proporcionan un excelente sonido envolvente para el sistema, pero también es posible realizar estos ajustes manualmente utilizando el menú System Setup (a partir de la página 44).¹

Otros problemas al utilizar la configuración Auto MCACC Setup

Si el ambiente de la habitación no es óptimo para la configuración Auto MCACC Setup (si hay demasiado ruido de fondo, ecos producidos por las paredes, obstáculos entre los altavoces y el micrófono), los ajustes resultantes pueden ser incorrectos.

Compruebe si algún electrodoméstico (acondicionador de aire, nevera, ventilador, etc.) puede estar afectando al ambiente y, en caso necesario, apáguelo. Si aparecen instrucciones en la pantalla del panel frontal, asegúrese de seguirlas.

- Algunos televisores más antiguos pueden interferir en el funcionamiento del micrófono. Si le parece que esto sucede, apague el televisor mientras lleva a cabo la configuración automática de MCACC.

Nota

¹ • Dependiendo de las características de la habitación, el uso de altavoces idénticos, con conos de aproximadamente 12 cm, puede en algunas ocasiones producir ajustes de tamaño diferentes. Puede corregir manualmente el ajuste mediante *Ajuste de los altavoces* en la página 45.

• El ajuste de distancia del subwoofer puede ser mayor que la distancia real que hay desde la posición de audición. Este ajuste debería ser preciso (tomando en consideración el retardo y las características de la habitación); generalmente no es necesario cambiarlo.

Capítulo 5: Uso del sistema



Importante

- Los modos de escucha y muchas funciones descritas en esta sección pueden no estar disponibles dependiendo de la fuente actual, los ajustes y el estado del receptor.

Reproducción básica

Las siguientes son las instrucciones básicas para reproducir una fuente (como un disco DVD) en el sistema de cine en casa.

1 Encienda los componentes del sistema y el receptor.

Encienda primero el componente de reproducción (por ejemplo, un reproductor de DVD), el televisor¹ y el subwoofer (si tiene uno) y, a continuación, encienda el receptor (pulse  **RECEIVER**).

- Asegúrese de que el micrófono de configuración esté desconectado.

2 Seleccione la función de entrada que desea reproducir.

Puede utilizar los botones de función de entrada del mando a distancia **INPUT SELECT** o el dial **INPUT SELECTOR** del panel frontal.²

3 Pulse **AUTO/DIRECT** para seleccionar 'AUTO SURROUND' y empezar a reproducir la fuente.³

Si reproduce un disco DVD con sonido envolvente Dolby Digital o DTS, deberá escuchar sonido envolvente. Si reproduce una fuente estéreo, sólo los altavoces delanteros izquierdo/derecho emitirán sonido en el modo de audición predeterminado.

Puede comprobar en la pantalla del panel frontal si la reproducción de sonido envolvente se está llevando a cabo de forma correcta.

Cuando se usa un altavoz de sonido envolvente trasero, **DOD+PLIIX** se visualiza cuando se reproducen señales Dolby Digital de 5.1 canales, y **DTS+NEO:6** se visualiza cuando se reproducen señales DTS de 5.1 canales.

Cuando no se usa un altavoz de sonido envolvente trasero, **DOD** se visualiza cuando se reproducen señales Dolby Digital.

Si la visualización no corresponde a la señal de entrada ni al modo de escucha, verifique las conexiones y la configuración.

4 Utilice el control de volumen para ajustar el nivel de volumen.

Reduzca el nivel de volumen en el televisor de modo que escuche solamente el sonido emitido por los altavoces conectados al receptor.

Nota

¹ Asegúrese de que la entrada de vídeo del televisor esté ajustada para este receptor (por ejemplo, si conectó este receptor a los conectores **VIDEO** de su televisor, asegúrese de que esté seleccionada la entrada **VIDEO**).

² Si tiene que cambiar manualmente el tipo de señal de entrada, pulse **SIGNAL SEL** (página 43).

³ • Es aconsejable que compruebe los ajustes de salida de audio digital en el reproductor de DVD o en el receptor de satélite digital. Se debe ajustar para emitir audio Dolby Digital, DTS y PCM de 88,2 kHz / 96 kHz (2 canales) y, si hay una opción para audio MPEG, se debe ajustar para convertir el audio MPEG a PCM.

• Dependiendo del reproductor de DVD o de los discos que utilice, es posible que sólo obtenga sonido estéreo digital de 2 canales y sonido analógico. En este caso, si desea un sonido envolvente multicanal, deberá ajustar el receptor a un modo de escucha multicanal.

Reproducción automática

La opción de escucha más simple y directa es la función Auto Surround. Con esta función, el receptor detecta automáticamente el tipo de fuente que se está reproduciendo y selecciona el modo apropiado para dicha fuente: reproducción multicanal o estéreo.¹



• Mientras escucha una fuente, pulse **AUTO/DIRECT**² para la reproducción automática de una fuente.

Pulse este botón repetidamente hasta que **AUTO SURROUND** se muestre brevemente en la pantalla (a continuación mostrará el formato de decodificación o reproducción). Compruebe los indicadores de formato digital en la pantalla para ver cómo se está procesando la fuente.

Reproducción con sonido envolvente

Este receptor permite escuchar cualquier fuente en modo de sonido envolvente. Sin embargo, las opciones disponibles dependerán de la configuración de los altavoces y del tipo de fuente que esté escuchando.

Los siguientes modos ofrecen sonido envolvente básico para fuentes estéreo y multicanal.



• Mientras escucha una fuente, pulse **STANDARD**.

Si la fuente es Dolby Digital, DTS o Dolby Surround codificado, el formato de decodificación apropiado será seleccionado automáticamente y se visualizará en la pantalla.

Cuando el altavoz trasero de sonido envolvente y el altavoz delantero con efectos de altura no están conectados.

Con fuentes de dos canales, puede seleccionar entre:

- **DOLBY PLII MOVIE** – Sonido de hasta 5.1 canales, especialmente apropiado para películas
- **DOLBY PLII MUSIC**³ – Sonido de hasta 5.1 canales, ideal para fuentes de sonido
- **DOLBY PLII GAME** – Sonido de hasta 5.1 canales, especialmente apropiado para videojuegos
- **NEO:6 CINEMA** – Sonido de 5.1 canales, especialmente apropiado para películas
- **NEO:6 MUSIC** – Sonido de 5.1 canales, ideal para escuchar fuentes de música⁴
- **DOLBY PRO LOGIC** – Sonido envolvente de 4.1 canales

Cuando el altavoz delantero con efectos de altura está conectado.

Con fuentes de dos canales, puede seleccionar entre:

- **DOLBY PLII MOVIE** – Consulte más arriba
- **DOLBY PLII MUSIC** – Consulte más arriba
- **DOLBY PLII GAME** – Consulte más arriba
- **DOLBY PLIIz HEIGHT** – Sonido de hasta 7.1 canales⁵
- **NEO:6 CINEMA** – Consulte más arriba
- **NEO:6 MUSIC** – Consulte más arriba
- **DOLBY PRO LOGIC** – Consulte arriba
- Decodificación directa – Reproducción sin efectos **DOLBY PLII**, **DOLBY PLIIz HEIGHT** ni **NEO:6**.

Nota

- 1 Los formatos de sonido envolvente (matriz) se decodifican en consecuencia mediante **NEO:6 CINEMA** o **DOLBY PLIIx MOVIE** (consulte *Reproducción con sonido envolvente* más arriba para obtener más información sobre estos formatos de decodificación).
- 2 Para ver más opciones sobre la utilización de este botón, consulte *Uso de Stream Direct* en la página 38.
- 3 Al reproducir fuentes de 2 canales en el modo **DOLBY PLII MUSIC**, hay tres parámetros adicionales que puede ajustar: **C.WIDTH**, **DIMEN.** y **PNRM.**. Consulte *Ajuste de las opciones de Audio* en la página 40 para modificarlos.
- 4 Si está escuchando fuentes de dos canales en modo **NEO:6 CINEMA** o **NEO:6 MUSIC**, también puede ajustar el efecto **C.IMG** (consulte *Ajuste de las opciones de Audio* en la página 40).
- 5 Cuando escuche fuentes de 2 canales en el modo **DOLBY PLIIz HEIGHT**, también puede ajustar el efecto **H.GAIN** (consulte *Ajuste de las opciones de Audio* en la página 40).

Con fuentes multicanal, puede seleccionar entre:

- **DOLBY PLIIz HEIGHT** – Sonido de hasta 7.1 canales¹
- Descodificación directa – Reproducción sin efectos **DOLBY PLIIz HEIGHT**.

Cuando el altavoz trasero envolvente está conectado.²

Si ha conectado los altavoces de sonido envolvente traseros, consulte también *Uso del procesamiento del canal envolvente trasero* en la página 39.

Con fuentes de dos canales, puede seleccionar entre:

- **DOLBY PLIIx MOVIE** – Sonido de hasta 7.1 canales, especialmente apropiado para películas
- **DOLBY PLIIx MUSIC** – Sonido de hasta 7.1 canales, especialmente apropiado para fuentes musicales³
- **DOLBY PLIIx GAME** – Sonido de hasta 7.1 canales, especialmente apropiado para videojuegos
- **NEO:6 CINEMA** – Sonido de 6.1 canales, especialmente apropiado para películas
- **NEO:6 MUSIC** – Sonido de 6.1 canales, ideal para escuchar fuentes de música⁴
- **DOLBY PRO LOGIC** – Sonido envolvente de 4.1 canales (el sonido de los altavoces de sonido envolvente es monoaural)

Con fuentes multicanal, si ha conectado altavoces de sonido envolvente traseros y ha seleccionado **SB ON**, puede seleccionar (según el formato):

- **DOLBY PLIIx MOVIE** – Véase más arriba (sólo está disponible si utiliza dos altavoces envolventes traseros)
- **DOLBY PLIIx MUSIC** – Consulte más arriba

- **DOLBY DIGITAL EX** – Crea un sonido envolvente en el canal trasero para fuentes de 5.1 canales y ofrece descodificación pura para fuentes de 6.1 canales (tales como Dolby Digital Surround EX)
- **DTS-ES** – Le permite escuchar reproducción de 6.1 canales con fuentes codificadas DTS-ES
- **DTS NEO:6** – Le permite escuchar reproducción de 6.1 canales con fuentes codificadas DTS

Uso de los efectos de sonido envolvente avanzados

La función Advanced surround crea diversos efectos de sonido envolvente. Para encontrar su favorito, pruebe distintos modos con varias bandas sonoras.



- **Pulse ADV SURR repetidamente para seleccionar un modo de audición.**
 - **ACTION** – Diseñado para películas de acción con bandas sonoras dinámicas.
 - **DRAMA** – Diseñado para películas con mucho diálogo.
 - **ENT.SHOW** – Adecuado para música.
 - **ADVANCED GAME** – Adecuado para videojuegos.
 - **SPORTS** – Adecuado para programas deportivos.
 - **CLASSICAL** – Ofrece un sonido de tipo sala grande de conciertos.
 - **ROCK/POP** – Crea un sonido de concierto en directo para música rock y/o pop.
 - **UNPLUGGED** – Adecuado para música acústica.
 - **EXT.STEREO** – Ofrece sonido multicanal para una fuente estéreo, utilizando todos los altavoces.

Nota

- 1 Cuando escuche fuentes de 2 canales en el modo **DOLBY PLIIz HEIGHT**, también puede ajustar el efecto **H.GAIN** (consulte *Ajuste de las opciones de Audio* en la página 40).
- 2 Si el procesamiento de canal trasero envolvente (página 39) está desactivado, o los altavoces traseros envolventes están ajustados a **NO**, **DOLBY PLIIx** se convierte en **DOLBY PLII** (sonido de 5.1 canales).
 - En modos con sonido de 6.1 canales, se oye la misma señal desde los altavoces traseros envolventes.
- 3 Al reproducir fuentes de 2 canales en el modo **DOLBY PLIIx MUSIC**, hay tres parámetros adicionales que puede ajustar: **C.WIDTH**, **DIMEN.** y **PNRM.**. Consulte *Ajuste de las opciones de Audio* en la página 40 para modificarlos.
- 4 Si está escuchando fuentes de dos canales en modo **NEO:6 CINEMA** o **NEO:6 MUSIC**, también puede ajustar el efecto **C.IMG** (consulte *Ajuste de las opciones de Audio* en la página 40).

Reproducción estéreo

Al seleccionar **STEREO**, oírás la fuente únicamente a través de los altavoces frontales izquierdo y derecho (y, posiblemente, del subwoofer, según la configuración de los altavoces). Las fuentes multicanal Dolby Digital y DTS se mezclan a estéreo.

En el modo estéreo con control automático de nivel (ALC), esta unidad ecualiza los niveles del sonido reproducido si cada nivel de sonido varía con la fuente de música grabada en un reproductor de sonido portátil.



- **Mientras escucha una fuente, pulse STEREO/A.L.C. para seleccionar reproducción estéreo.**

Pulse el botón repetidamente para alternar entre:

- **STEREO** – El sonido se escucha con los ajustes de sonido envolvente seleccionados, y también están disponibles las funciones Midnight, Loudness, Phase Control, Sound Retriever y Tone.
- **ALC** – Para escuchar en el modo estéreo con control automático de nivel.
- **F.S.S.ADVANCE** – Para obtener más información sobre este modo, consulte más abajo *Uso de Front Stage Surround Advance*.

Uso de Front Stage Surround Advance

La función Front Stage Surround Advance le permite crear efectos de sonido envolvente naturales utilizando sólo los altavoces delanteros y el subwoofer.



- **Mientras escucha una fuente, pulse STEREO/A.L.C. para seleccionar los modos de Front Stage Surround Advance.**

- **STEREO** – Para más detalles, consulte *Reproducción estéreo* más arriba.
- **ALC** – Para más detalles, consulte *Reproducción estéreo* más arriba.
- **F.S.S.ADVANCE** – Utilícelo para obtener un efecto rico de sonido envolvente dirigido al centro de la convergencia del área de proyección de sonido de los altavoces izquierdo y derecho.

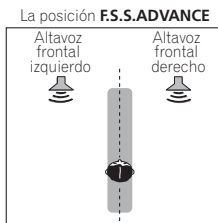

Uso de Stream Direct

Utilice los modos de Stream Direct cuando desee escuchar la reproducción más fiel posible de una fuente. Se omiten todos los procesamientos de señales innecesarios.



- **Mientras escucha una fuente, pulse AUTO/DIRECT para seleccionar el modo Stream Direct.**

- **AUTO SURROUND** – Consulte *Reproducción automática* en la página 35.
- **DIRECT** – Las fuentes se escuchan de acuerdo con los ajustes de Surround Setup (configuración de altavoces, volumen de canal, distancia de altavoces) y de dual mono.¹ Escuchará las fuentes de acuerdo con el número de canales de la señal.
- **PURE DIRECT** – Las fuentes analógicas y PCM se escuchan sin ningún procesamiento digital.

Uso de Sound Retriever

Al quitar los datos de audio durante el proceso de compresión, a menudo la calidad de sonido experimenta una imagen de sonido desigual. La función Sound Retriever utiliza la nueva tecnología DSP, que le ayuda a devolver el sonido en calidad CD al audio de 2 canales comprimido, restaurando la presión del sonido y suavizando las irregularidades de sonido que aparecen tras la compresión.²

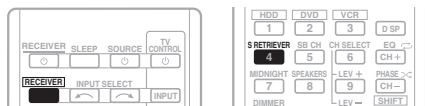

- **Pulse RECEIVER y, a continuación, S.RETRIEVER para activar o desactivar el recuperador de sonido.**

Sonido mejorado con Phase Control

La función Phase Control de este receptor utiliza medidas de corrección de fase para asegurarse de que su fuente de sonido llega a la posición de escucha sincronizada, evitando así distorsiones no deseadas y/o matizaciones del sonido (consulte la siguiente ilustración).

Durante la reproducción multicanal, las señales de Efectos de baja frecuencia (Low-Frequency Effects o LFE) y las señales de baja frecuencia se asignan al subwoofer y al altavoz más adecuado. Sin embargo, al menos en teoría, este tipo de procesamiento supone un retraso de grupo que varía con la frecuencia, lo que produce una distorsión de fase en la que el sonido de baja frecuencia se retrasa o apaga por el conflicto con otros canales. Con el modo Phase Control activado, el receptor puede reproducir unos graves potentes sin deteriorar la calidad del sonido original (consulte la siguiente ilustración).

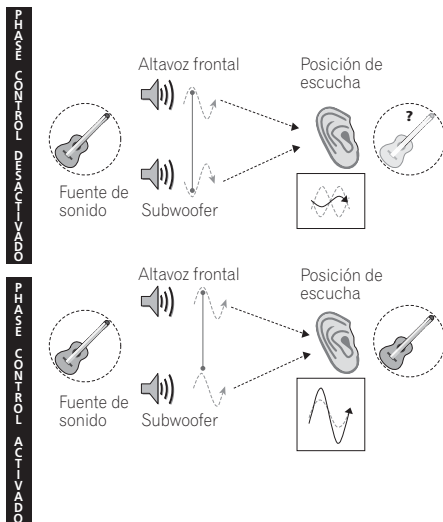

Nota

- 1 En el modo **DIRECT**, están disponibles las funciones de Phase Control, Ecuación de calibración acústica, Retardo de sonido, Retardo automático, LFE Attenuate e Imagen central.
- 2 El modo Sound Retriever sólo puede aplicarse a fuentes de 2 canales.

La tecnología Phase Control ofrece una reproducción de sonido uniforme mediante el uso de la equiparación de fases¹ para una imagen de sonido óptima desde su posición de escucha. El ajuste predeterminado es activado y se recomienda dejar Phase Control activado para todas las fuentes de sonido.

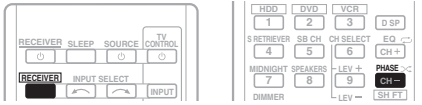

- Pulse **RECEIVER** y, a continuación, **PHASE**, para activar o desactivar Phase Control.

Reproducción con el ecualizador de calibración acústica

Puede escuchar fuentes mediante el conjunto de funciones de Ecuación de calibración acústica en *Configuración automática para sonido envolvente (MCACC)* en la página 31. Consulte estas páginas para obtener más información acerca de la función de ecualización de calibración acústica.

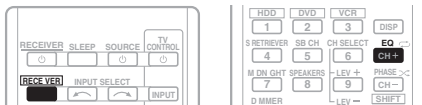

- Al escuchar una fuente, pulse **RECEIVER** y, a continuación, **EQ** para activar o desactivar la Ecuación de calibración acústica.

El indicador MCACC del panel frontal se ilumina cuando el ecualizador de calibración acústica está activo.²

Nota

¹ La equiparación de fases es un factor muy importante para lograr una reproducción del sonido apropiada. Si dos formas de onda están "sincronizadas", suben y bajan juntas, lo que da como resultado una mayor amplitud, claridad y presencia de la señal de sonido. Si un pico de onda se encuentra con un punto mínimo (tal como se muestra en la sección superior del diagrama anterior), entonces el sonido estará "desfasado" y se generará una imagen no fiable del sonido.

- Si su subwoofer cuenta con un interruptor de control de fase, ajústelo al signo más (+) (o 0°). No obstante, el efecto que realmente se puede apreciar con este receptor cuando **PHASE CONTROL** se ajusta a **ON** depende del tipo de subwoofer. Ajuste el subwoofer de modo que aproveche al máximo el efecto. También se recomienda intentar cambiar la orientación o la ubicación del subwoofer.
- Ajuste a OFF el filtro de paso bajodel subwoofer. Si esto no es posible, ajuste la frecuencia de corte del subwoofer a un valor más alto.
- Si no ajusta correctamente la distancia de los altavoces, es posible que no saque el máximo provecho del efecto **PHASE CONTROL**.
 - El modo **PHASE CONTROL** no se puede ajustar a **ON** en los siguientes casos:
 - Cuando se active el modo **PURE DIRECT**.
 - Cuando los auriculares estén conectados.

² No se puede utilizar Ecuación de calibración acústica con el modo Stream Direct, y no tiene ningún efecto con auriculares.

Uso del procesamiento del canal envolvente trasero

Puede hacer que el receptor utilice automáticamente la descodificación de fuentes codificadas de 6.1 ó 7.1 canales (por ejemplo, Dolby Digital EX o DTS-ES), o elegir usar siempre descodificación 6.1 ó 7.1 (por ejemplo, para material codificado de 5.1 canales). Para las fuentes codificadas de 5.1 se generará un canal trasero de sonido envolvente, pero es posible que el material suene mejor en el formato 5.1 para el que se codificó originalmente (en cuyo caso bastará con desactivar el procesamiento del canal trasero de sonido envolvente).

- Con un sistema de sonido envolvente de 7.1 canales, las señales de sonido que han pasado por el procesamiento de descodificación de matriz a través del procesamiento del canal trasero de sonido envolvente al que se añade la función Up Mix, se emiten por los altavoces de sonido envolvente traseros.

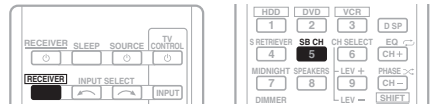

- Pulse **RECEIVER** y, a continuación, **SB CH** varias veces para circular por las opciones de canal trasero envolvente. Cada vez que pulse el botón, las opciones cambiarán de la siguiente forma:

- **SB ON** – El proceso de descodificación de matriz para generar el componente de sonido envolvente trasero del componente de sonido envolvente se activa.
- **SB AUTO** – Se activa automáticamente el procesamiento de descodificación de matriz para la generación del componente de sonido envolvente trasero del componente de sonido envolvente. El procesamiento de descodificación de matriz sólo se lleva a cabo cuando en las señales de entrada se detectan señales del canal trasero de sonido envolvente.
- **SB OFF** – El procesamiento de descodificación de matriz para generar el componente de sonido trasero envolvente desde el componente de sonido envolvente está desactivado.

UP MIX OFF

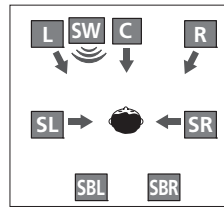

UP MIX ON

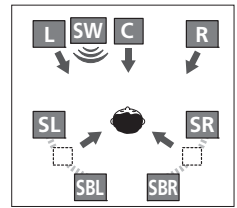

- 1 Ponga el receptor en modo de espera.
 - 2 Mantenga pulsado el botón **PRESET** → en el panel frontal, y pulse el botón **STANDBY/ON** durante aproximadamente dos segundos.
- UP MIX: OFF** aparece y la función Up Mix se desactiva. Si desea activar esta función, vuelva a realizar los pasos 1 y 2.

- Cuando se ha ajustado en **ON**, se enciende el indicador (Up Mix) del panel frontal.

Ajuste de la función Up Mix

En un sistema de sonido envolvente de 7.1 canales con los altavoces envolventes situados directamente a los lados de la posición de escucha, se oye el sonido envolvente de fuentes de 5.1 canales desde el lado. La función Up Mix mezcla el sonido de los altavoces de sonido envolvente con el de los altavoces de sonido envolvente traseros para que el sonido envolvente se se escuche en diagonal con respecto a la parte trasera, como debe ser.¹

- El uso de la función Up Mix es eficaz cuando los altavoces del sistema de sonido envolvente de 7.1 canales se disponen tal como se recomienda en la página 17.
- Según la posición de los altavoces y la fuente de sonido, es posible que en ocasiones no se obtengan los resultados deseados. En este caso, ajuste el parámetro a **OFF**.

Ajuste de las opciones de Audio

Existen diversos ajustes de sonido adicionales que se pueden realizar desde el menú **AUDIO PARAMETER**. Los valores predeterminados, si no se indican, aparecen en negrita.

Importante

- Tenga en cuenta que si un ajuste no aparece en el menú **AUDIO PARAMETER**, no está disponible debido a la fuente, los ajustes y el estado actuales del receptor.

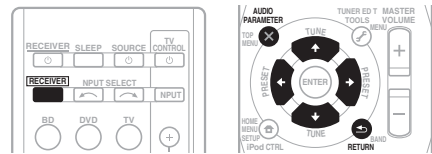

- 1 Pulse **RECEIVER** en el mando a distancia y, a continuación, **AUDIO PARAMETER**.

Nota

- 1 • Cuando se reproducen señales DTS-HD, se ajusta a **ON** independientemente de este ajuste.
- En función de la señal de entrada y el modo de escucha, se puede ajustar automáticamente a **OFF** incluso si se ha ajustado a **ON**.

2 Utilice ↑/↓ para seleccionar el ajuste que desea modificar.

Según el estado/modo del receptor, es posible que algunas opciones no estén disponibles. En la siguiente tabla se facilitan algunas observaciones al respecto.

3 Utilice ←/→ para realizar el ajuste necesario.

Consulte la tabla siguiente para conocer las opciones disponibles de cada ajuste.

4 Pulse RETURN para confirmar la selección y salir del menú.

| Ajuste | Qué hace | Opciones |
|---|---|--|
| EQ (Ecuador de calibración acústica) | Activa/desactiva el efecto de la Ecuación de calibración acústica. | ON <hr/> <i>OFF</i> |
| S.DELAY (Retardo de sonido) | Algunos monitores muestran la imagen con un leve retardo lo que afecta a la sincronización entre la imagen y el sonido. Si introduce un pequeño retardo, puede conseguir que el sonido coincida con la presentación del vídeo. | 0,0 a 9,0 (fotogramas) <i>1 segundo = 30 fotogramas (NTSC)</i> Predeterminado: 0.0 |
| MIDNIGHT^a | Permite escuchar un sonido envolvente eficaz de películas con el volumen bajo. | M/L OFF <hr/> <i>MIDNIGHT</i> |
| LOUDNESS^a | Permite obtener unos buenos graves y agudos de fuentes musicales con el volumen bajo. | <hr/> <i>LOUDNESS</i> |
| S.RTV^b (Recuperador de sonido) | Al quitar los datos de sonido durante el proceso de compresión WMA/MP3c, a menudo la calidad de sonido experimenta una imagen de sonido desigual. La función Sound Retriever utiliza la nueva tecnología DSP, que le ayuda a devolver el sonido en calidad CD al audio de 2 canales comprimido, restaurando la presión del sonido y suavizando las irregularidades de sonido que aparecen tras la compresión. | OFF <hr/> <i>ON</i> |
| DUAL MONO^d | Especifica cómo deben reproducirse las pistas de sonido monoaurales duales codificadas en Dolby Digital. | CH1 – Sólo se escucha el canal 1 <hr/> CH2 – Sólo se escucha el canal 2 <hr/> CH1 CH2 – Los dos canales se escuchan por los altavoces frontales |
| DRC (Control de margen dinámico) | Ajusta el nivel del margen dinámico para pistas de sonido optimizadas para Dolby Digital, DTS, Dolby Digital Plus, Dolby TrueHD, DTS-HD y DTS-HD Master Audio (es posible que tenga que utilizar esta función al escuchar sonido envolvente con el volumen bajo). | AUTO^e <hr/> <i>MAX</i> <hr/> <i>MID</i> <hr/> <i>OFF</i> |
| LFE ATT (Atenuación de LFE) | Algunas fuentes de audio Dolby Digital y DTS incluyen tonos graves ultrabajos. Ajuste el atenuador LFE según sea necesario para evitar que los tonos graves ultrabajos distorsionen el sonido de los altavoces. El LFE no queda limitado al ajustarlo a 0 dB, que es el valor recomendado. Cuando se ajusta a -15 dB, el LFE queda limitado por el grado respectivo. Cuando se selecciona OFF, no sale sonido por el canal de LFE. | 0 (0 dB) <hr/> <i>5</i> (-5 dB) <hr/> <i>10</i> (-10 dB) <hr/> <i>15</i> (-15 dB) <hr/> <i>20</i> (-20 dB) <hr/> ** (<i>OFF</i>) |
| SACD G.^f (Ganancia SACD) | Realza el detalle de los SACD maximizando la gama dinámica (durante el proceso digital). | 0 (dB) <hr/> <i>+6</i> (dB) |

| Ajuste | Qué hace | Opciones |
|---|---|--|
| HDMI (Sonido HDMI) | Especifica la dirección de la señal de audio HDMI que emite este receptor (<i>amp</i>) o <i>pasa por él</i> hasta llegar a un televisor de pantalla plana. Cuando se selecciona THRU, el receptor no emite ningún sonido. | AMP <i>THRU</i> |
| A.DLY (Retardo automático) | Esta función corrige automáticamente el retardo de sonido a vídeo entre componentes conectados con un cable HDMI. El tiempo de retardo de sonido se ajusta en función del estado operativo de la pantalla conectada con un cable HDMI. El tiempo de retardo de vídeo se ajusta automáticamente en función del tiempo de retardo de sonido. ⁹ | OFF <i>ON</i> |
| C.WIDTH^h (Ancho de centro) (sólo aplicable al utilizar un altavoz central) | Extiende el canal central entre los altavoces frontales derecho e izquierdo, haciendo que el sonido sea más amplio (ajustes más altos) o más estrecho (ajustes más bajos). | 0 a 7 Predeterminado: 3 |
| DIMEN.^h (Dimensiones) | Ajusta el balance de sonido envolvente desde el frente hasta la parte posterior, haciendo que el sonido sea más distante (ajustes negativos) o más hacia delante (ajustes positivos). | -3 a +3 Predeterminado: 0 |
| PNRM.^h (Panorama) | Extiende la imagen de estéreo frontal para incluir los altavoces estéreos, a fin de obtener un efecto 'envolvente'. | OFF <i>ON</i> |
| C.IMGⁱ (Imagen central) (Sólo se aplica cuando se utiliza un altavoz central) | Ajusta la imagen central para crear un efecto estéreo más amplio con voces. Ajusta el efecto de 0 (todos los canales centrales se envían a los altavoces central, derecho e izquierdo) a 10 (el canal central se envía únicamente al altavoz central). | 0 a 10 Predeterminado: 3 (NEO:6 MUSIC), 10 (NEO:6 CINEMA) |
| H.GAIN (Ganancia efectos de altura) | Ajusta la salida desde el altavoz delantero con efectos de altura cuando la escucha se realiza en el modo DOLBY PLIIz HEIGHT . Si se ajusta a H , el sonido procedente de la parte superior será más intenso. | <i>L (Bajo)</i> M (Medio) <i>H (Alto)</i> |

- Puede cambiar las opciones MIDNIGHT/LOUDNESS en cualquier momento con el botón **MIDNIGHT**.
- Puede modificar la función Sound Retriever en cualquier momento con el botón **S.RETRIEVER**.
- La reproducción de WMA y MP3 sólo está disponible a través de la entrada iPod/USB.
- Este ajuste sólo funciona con bandas sonoras Dolby Digital y DTS codificadas en modo monoaural dual.
- El conjunto inicial **AUTO** sólo está disponible para señales Dolby TrueHD. Seleccione **MAX** o **MID** para señales que no sean Dolby TrueHD.
- No debería tener ningún problema usando esto con la mayoría de los discos SACD, pero si el sonido se distorsiona, es mejor cambiar de nuevo el ajuste de ganancia a **0** dB.
- Esta función sólo está disponible cuando el televisor conectado es compatible con la prestación de sincronización automática de sonido/vídeo ('lip-sync') para HDMI. Si encuentra que el tiempo de retardo ajustado automáticamente es incorrecto, ajuste **A.DLY** a **OFF** y establezca el tiempo de retardo manualmente. Para obtener más detalles sobre la función lip-sync de su televisor, póngase en contacto con el fabricante.
- Sólo disponible con fuentes de 2 canales en el modo **DOLBY PLII MUSIC**.
- Sólo cuando se escuchan fuentes de dos canales en los modos **NEO:6 CINEMA** y **NEO:6 MUSIC**.

Selección de la señal de entrada

En este receptor se pueden cambiar las señales de entrada para las distintas entradas, tal como se describe más abajo.¹

- **Pulse SIGNAL SEL para seleccionar la señal de entrada correspondiente al componente fuente.**

Cuando se selecciona **DIGITAL (C1/O1/O2)** o **HDMI (H)** y no se proporciona la entrada de sonido seleccionada, el equipo selecciona **A** (analógico) automáticamente.

Cada pulsación alterna entre lo siguiente:

- **A** – Para seleccionar las entradas analógicas.
- **DIGITAL** – Para seleccionar la entrada digital. La entrada coaxial 1 se selecciona para **C1**, y la entrada de sonido óptico 1 ó 2 se selecciona para **O1** u **O2**.
- **HDMI** – Selecciona una señal HDMI. **H** se puede seleccionar para la entrada BD, DVD, TV/SAT o DVR/VCR. Para otras entradas, no se puede seleccionar **HDMI**.²

Si se ajusta a **DIGITAL** o **HDMI**, **DD** se ilumina cuando entra una señal Dolby Digital, y **DTS** se ilumina cuando entra una señal DTS.

Cuando **HDMI** está seleccionado, los indicadores **A** y **DIGITAL** están desactivados (consulte la página 12).

Uso de los auriculares

- **Inserte los auriculares en el conector PHONES.**

El sonido saldrá por los auriculares y los altavoces conectados al receptor no emitirán ningún sonido. Cuando el sonido sale por los auriculares, sólo se puede elegir entre los modos de escucha **STEREO** y **ALC**.

Nota

¹ • Cuando se selecciona una entrada digital (óptica o coaxial), este receptor sólo puede reproducir los formatos de señal digital Dolby Digital, PCM (32 kHz a 96 kHz) y DTS (incluido DTS 96 kHz / 24 bits). Las señales compatibles a través de los terminales HDMI son: Dolby Digital, DTS, SACD (DSD 2 ch), PCM (frecuencias de muestreo de 32 kHz a 192 kHz), Dolby TrueHD, Dolby Digital Plus, DTS-EXPRESS, DTS-HD Master Audio y DVD Audio (incluido 192 kHz). Con otros formatos de señal digital, ajustar a **A** (analógico) (**TUNER**).

• Puede producirse ruido digital cuando un reproductor de LD o CD compatible con DTS reproduce una señal analógica. Para evitar que se produzca ruido, realice las conexiones digitales correctamente (página 24) y ajuste la señal de entrada a **C1/O1/O2 (DIGITAL)**.

• Algunos reproductores de DVD no emiten señales DTS. Para más detalles, consulte el manual de instrucciones suministrado con el reproductor de DVD.

² Cuando la opción **HDMI** de *Ajuste de las opciones de Audio* en la página 40 se ajusta a **THRU**, el sonido lo emite el televisor, no el receptor.

Capítulo 6: El menú System Setup

Uso del menú System Setup

En la siguiente sección se explica de qué modo realizar ajustes detallados para especificar cómo se está usando el receptor, y cómo adaptar un sistema de altavoces específico a sus preferencias.

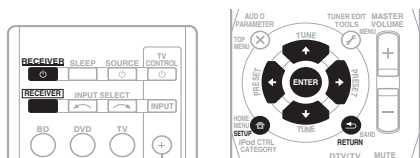

1 Encienda el receptor y su televisor.

Para ello, utilice el botón **RECEIVER**.¹

Cambie la entrada de TV para que se conecte con el receptor.

2 Pulse **RECEIVER** en el mando a distancia y, a continuación, pulse el botón **SETUP**.²

Aparecerá una pantalla (OSD) en su televisor. Utilice **↑/↓/←/→** y **ENTER** en el mando a distancia para desplazarse por las pantallas y seleccionar los elementos del menú. Pulse **RETURN** para confirmar las opciones seleccionadas y salir del menú actual.

3 Seleccione la opción que desea ajustar.

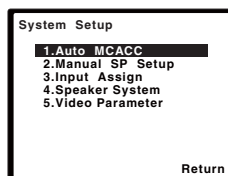

- **Auto MCACC** – Con esta opción, el sonido envolvente se configura automáticamente, de manera rápida y efectiva (consulte *Configuración automática para sonido envolvente (MCACC)* en la página 31).
- **Manual SP Setup** – Para especificar el tamaño, número, distancia y balance general de los altavoces que ha conectado (consulte *Configuración manual de los altavoces* en la página 45).
- **Input Assign** – Especifique qué ha conectado a las entradas de vídeo de componentes (consulte *El menú Input Assign* en la página 48).
- **Speaker System** – Especifica cómo está utilizando los terminales de altavoces. (consulte *El ajuste de Speaker System* en la página 49).
- **Video Parameter** – Existen varios ajustes adicionales de imagen (consulte *El ajuste Video Parameter* en la página 50).

Nota

- 1 Si tiene unos auriculares conectados al receptor, desconéctelos.
- 2 • No se puede utilizar el menú System Setup si la entrada iPod/USB está seleccionada.
 - Pulse **SETUP** en cualquier momento para salir del menú System Setup.

Configuración manual de los altavoces

Este receptor permite hacer ajustes detallados para optimizar el sonido envolvente. Sólo es necesario realizar estos ajustes una vez (a menos que se cambie la ubicación del sistema de altavoces o se agreguen nuevos altavoces).

Estos ajustes son para el ajuste de precisión del sistema, pero si se siente satisfecho con los ajustes realizados en *Configuración automática para sonido envolvente (MCACC)* en la página 31, no será necesario que realice todos estos ajustes.

⚠ PRECAUCIÓN

- Los tonos de prueba utilizados en System Setup se emiten a un volumen alto.

📌 Importante

- Según la Configuración **Speaker System**, habrá diferencias en las características de los altavoces, que podrán ajustarse. La información en pantalla (OSD) para estas instrucciones de funcionamiento constituye un ejemplo de la configuración **Speaker System** ajustada a **Surr. Back**.

1 Seleccione 'Manual SP Setup' y luego pulse ENTER.

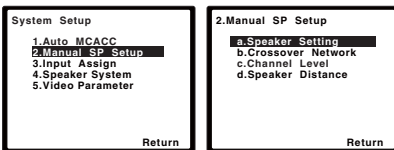

2 Seleccione la opción que desea ajustar.

Si es primera vez que lo hace, le recomendamos ajustar las opciones en el siguiente orden:

- **Speaker Setting** – Especifique el tamaño y el número de altavoces que ha conectado (véase más abajo).
- **Crossover Network** – Para especificar qué frecuencias se enviarán al subwoofer (consulte la página 47).
- **Channel Level** – Para ajustar el balance general del sistema de altavoces (consulte la página 47).
- **Speaker Distance** – Para especificar la distancia de los altavoces desde la posición de audición (consulte la página 48).

3 Ajuste cada opción según sea necesario y pulse RETURN para confirmar el ajuste en cada pantalla.

Ajuste de los altavoces

Seleccione esta opción para especificar la configuración de sus altavoces (tamaño, número de altavoces). Le recomendamos asegurarse de que los ajustes realizados en *Configuración automática para sonido envolvente (MCACC)* en la página 31 son correctos.

1 Seleccione 'Speaker Setting' en el menú Manual SP Setup.

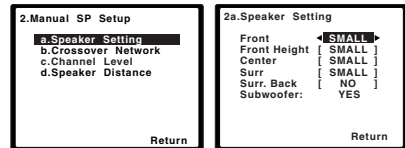

2 Seleccione el conjunto de altavoces que desea ajustar y, a continuación, seleccione el tamaño de altavoz.

Utilice **←/→** para seleccionar el tamaño (y número) de cada uno de los siguientes altavoces:

- **Front** – Seleccione **LARGE** si sus altavoces delanteros reproducen las frecuencias bajas de manera efectiva, o si no ha conectado un subwoofer. Seleccione **SMALL** para enviar las frecuencias bajas al subwoofer.¹

📌 Nota

¹ Si selecciona **SMALL** para los altavoces delanteros, el subwoofer se ajustará automáticamente a **YES**. Además, los altavoces central, de sonido envolvente, trasero de sonido envolvente y delantero con efectos de altura no pueden ajustarse a **LARGE** si los altavoces delanteros se han ajustado a **SMALL**. En este caso, todas las frecuencias bajas son enviadas al subwoofer.

- **Center** – Seleccione **LARGE** si el altavoz central reproduce las frecuencias bajas de manera efectiva; seleccione **SMALL** para enviar las frecuencias bajas a otros altavoces o al subwoofer. Si no ha conectado un altavoz central, seleccione **NO** (el canal central se deriva a los otros altavoces).
- **Front Height**¹ – Seleccione **LARGE** si los altavoces delanteros con efectos de altura reproducen las frecuencias bajas de manera efectiva. Seleccione **SMALL** para enviar las frecuencias bajas a los otros altavoces o al subwoofer. Si no ha conectado altavoces delanteros con efectos de altura, seleccione **NO**.
- **Surr** – Seleccione **LARGE** si los altavoces de sonido envolvente reproducen frecuencias de graves de forma eficaz. Seleccione **SMALL** para enviar las frecuencias bajas a los otros altavoces o al subwoofer. Si no ha conectado altavoces de sonido envolvente, seleccione **NO** (el sonido de los canales de sonido envolvente se deriva a los otros altavoces).
- **Surr. Back** – Seleccione el número de altavoces de sonido envolvente traseros de los que dispone (uno, dos o ninguno).² Seleccione **LARGE** si los altavoces traseros de sonido envolvente reproducen frecuencias de graves de forma eficaz. Seleccione **SMALL** para enviar las frecuencias bajas a los otros altavoces o al subwoofer. Si no ha conectado altavoces envolventes traseros, seleccione **NO**.
- **Subwoofer** – Las señales LFE y las frecuencias bajas de canales ajustados a **SMALL** son emitidas desde el subwoofer cuando se selecciona la opción **YES** (vea las notas más abajo). Seleccione la opción **PLUS** si desea que el subwoofer emita graves de forma continua o si desea graves más profundos (en este caso, las frecuencias bajas que normalmente son emitidas desde los altavoces delanteros y el altavoz central también son dirigidas al subwoofer). Si no ha conectado un subwoofer, seleccione **NO** (las frecuencias bajas son emitidas desde otros altavoces).

3 Cuando termine, pulse RETURN.

Volverá al menú Manual SP Setup.



Sugerencia

- Si tiene un subwoofer y desea obtener un sonido rico en graves, puede parecer lógico seleccionar la opción **LARGE** para los altavoces delanteros y **PLUS** para el subwoofer. Sin embargo, esta combinación puede que no proporcione los mejores resultados. Dependiendo de la ubicación de los altavoces en la habitación, estos ajustes pueden producir una disminución de la cantidad de graves debido a cancelaciones de las frecuencias bajas. Si esto sucediera, intente cambiar la posición o la dirección de los altavoces. Si no obtiene los resultados que desea, escuche la respuesta de graves con los ajustes **PLUS** y **YES** o con los altavoces delanteros ajustados a **LARGE** y **SMALL**, y permita que sus oídos determinen qué combinación suena mejor. Si tiene problemas, la mejor forma de resolverlos es dirigir todos los sonidos graves al subwoofer seleccionando **SMALL** para los altavoces delanteros.

Nota

- 1 Si los altavoces de sonido envolvente están ajustados a **NO**, los altavoces delanteros con efectos de altura se ajustarán automáticamente a **NO**.
- 2 • Si los altavoces envolventes están ajustados a **NO**, los altavoces envolventes traseros se ajustarán automáticamente a **NO**.
• Cuando use un solo altavoz de sonido envolvente trasero, conéctelo a los terminales **SURROUND BACK L** (Single).

Red divisora de frecuencias

- Ajuste por defecto: **100Hz**

Esta opción determina el corte entre los sonidos graves reproducidos desde los altavoces seleccionados como **LARGE**, o el subwoofer, y los sonidos graves reproducidos desde los altavoces seleccionados como **SMALL**. También determina el punto de corte de los sonidos graves en el canal LFE.¹

1 Seleccione 'Crossover Network' en el menú Manual SP Setup.

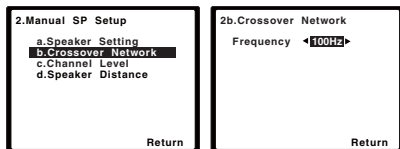

2 Seleccione el punto de corte de frecuencia.

Las frecuencias que se encuentren por debajo del punto de corte serán enviadas al subwoofer (o a los altavoces **LARGE**).

3 Cuando termine, pulse RETURN.

Volverá al menú Manual SP Setup.

Nivel de canales

Las opciones de nivel de canales le permiten ajustar el equilibrio general de su sistema de altavoces, un factor importante al configurar un sistema de cine en casa.

1 Seleccione 'Channel Level' en el menú Manual SP Setup.

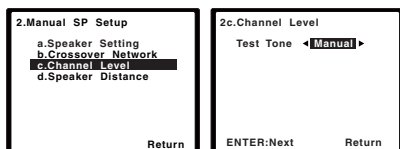

2 Seleccione una opción de configuración.

- **Manual** – Para mover el tono de prueba manualmente de altavoz en altavoz y ajustar los niveles de canales individuales.
- **Auto** – Para ajustar automáticamente los niveles de los canales a medida que el tono de prueba se desplaza de un altavoz a otro.

3 Confirme la opción de configuración que ha seleccionado.

Los tonos de prueba comenzarán a emitirse cuando pulse **ENTER**. Después de aumentar el volumen al nivel de referencia, se emitirán los tonos de prueba.

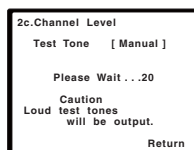

4 Ajuste el nivel de cada canal usando ←/→.

Si ha seleccionado **Manual**, utilice **↑/↓** para cambiar de altavoz. La configuración **Auto** emitirá tonos de prueba en el orden que aparece en pantalla:

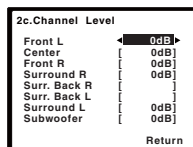

Ajuste el nivel de cada altavoz a medida que se emite el tono de prueba.²

5 Cuando termine, pulse RETURN.

Volverá al menú Manual SP Setup.

Nota

- 1 Para obtener más información sobre cómo seleccionar tamaños de altavoces, consulte *Ajuste de los altavoces* en la página 45.
- 2 Si utiliza un medidor de Sound Pressure Level (SPL), tome las lecturas desde la posición de audición principal y ajuste el nivel de cada altavoz a 75 dB SPL (ponderación C/lectura lenta).
 - El tono de prueba del subwoofer se emite a bajo volumen. Quizá necesite ajustar el nivel tras probar el sistema con una pista de sonido real.

Sugerencia

- Puede cambiar los niveles de canal en cualquier momento pulsando **RECEIVER** y, a continuación, **CH SELECT** y **LEV +/-** en el mando a distancia. También puede pulsar **CH SELECT** y usar **↑/↓** para seleccionar el canal, y utilizar después **←/→** para ajustar los niveles de canal.

Distancia de los altavoces

Para lograr una buena profundidad y separación del sonido en el sistema, deberá especificar la distancia que hay desde los altavoces a la posición de audición. Esto permitirá al receptor agregar el retardo adecuado que se necesita para lograr un sonido envolvente efectivo.

1 Seleccione 'Speaker Distance' en el menú Manual SP Setup.

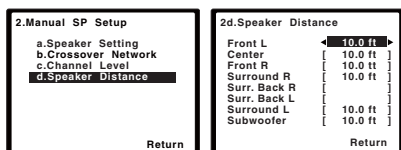

2 Ajuste la distancia de cada altavoz usando ←/→.

Puede ajustar la distancia de cada altavoz en intervalos de 0,1 pies.

3 Cuando termine, pulse RETURN.

Volverá al menú Manual SP Setup.

El menú Input Assign

Sólo es necesario que realice ajustes en el menú Input Assign si no conectó su equipo según la configuración predeterminada para las entradas de vídeo de componentes.

- Ajustes predeterminados:

Component 1 – BD

Component 2 – DVD

Importante

- Si conecta algún componente fuente al receptor mediante una entrada de vídeo de componentes, también deberá conectar su televisor a la salida **COMPONENT VIDEO OUT** o **HDMI OUT** del receptor (no se puede convertir el vídeo de componentes después de asignar una entrada).

Si no realizó las conexiones de vídeo de componentes de acuerdo con las indicaciones anteriores, debe asignar la entrada numerada al componente que ha conectado (o, de lo contrario, es posible que vea la señal de vídeo de un componente diferente). Para más detalles, consulte *Uso de conectores de vídeo de componentes* en la página 28.

1 Pulse **RECEIVER** en el mando a distancia y, a continuación, pulse el botón **SETUP**.

Aparecerá una pantalla (OSD) en su televisor. Utilice **↑/↓/←/→** y **ENTER** en el mando a distancia para desplazarse por las pantallas y seleccionar los elementos del menú. Pulse **RETURN** para confirmar las opciones seleccionadas y salir del menú actual.

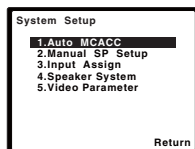

2 Seleccione 'Input Assign' en el menú System Setup.

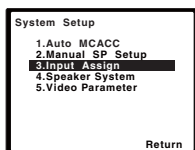

3 Seleccione 'Component Input' en el menú Input Assign.

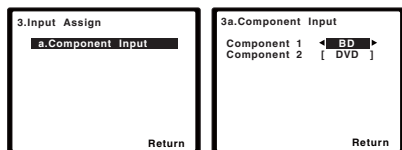

4 Seleccione el número de la entrada de vídeo de componentes a la que ha conectado el componente de vídeo.

Los números coinciden con los números situados junto a las entradas de la parte posterior del receptor.

5 Seleccione el componente que se corresponda con el que ha conectado en dicha entrada.

Seleccione entre **BD, DVD, TV, DVR** o **OFF**.

- Para hacerlo utilice **←/→** y **ENTER**.
- Si se asigna una entrada de componente a cierta función, cualquier entrada de componente asignada previamente a dicha función quedará automáticamente desactivada.
- Asegúrese de que ha conectado el audio del componente a las entradas correspondientes de la parte posterior del receptor.

6 Cuando termine, pulse RETURN.

Volverá al menú Input Assign.

- Para la asignación de las entradas de señal digital, consulte *Selección de la señal de entrada* en la página 43.

El ajuste de Speaker System

Especificar usando el altavoz trasero envolvente (o el altavoz B), o la conexión del altavoz delantero con efectos de altura con los terminales del altavoz B.

- Ajuste por defecto: **Surr. Back**

1 Pulse **RECEIVER** en el mando a distancia y, a continuación, pulse el botón **SETUP**.

Aparecerá una pantalla (OSD) en su televisor. Utilice **↑/↓/←/→** y **ENTER** en el mando a distancia para desplazarse por las pantallas y seleccionar los elementos del menú. Pulse **RETURN** para confirmar las opciones seleccionadas y salir del menú actual.

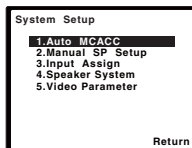

2 Seleccione 'Speaker System' en el menú System Setup.

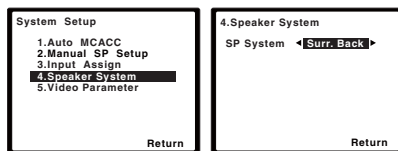

3 Seleccione la configuración del sistema de altavoces utilizando **←/→**.

- **Surr. Back** – El sonido saldrá por el altavoz trasero envolvente o por el altavoz B.
- **Height** – El sonido saldrá por el altavoz delantero con efectos de altura.

4 Cuando termine, pulse RETURN.

Volverá al menú System Setup.

El ajuste Video Parameter

Este convertidor puede elevar la frecuencia de la señal de entrada de los terminales de vídeo de componentes/compuesto; la salida procede del terminal HDMI OUT. A continuación se ilustran los distintos ajustes de esta función.

1 Pulse **RECEIVER** en el mando a distancia y, a continuación, pulse el botón **SETUP**.

Aparecerá una pantalla (OSD) en su televisor. Utilice **↑/↓/←/→** y **ENTER** en el mando a distancia para desplazarse por las pantallas y seleccionar los elementos del menú. Pulse **RETURN** para confirmar las opciones seleccionadas y salir del menú actual.

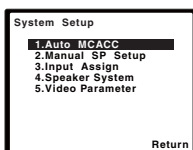

2 Seleccione 'Video Parameter' en el menú System Setup.

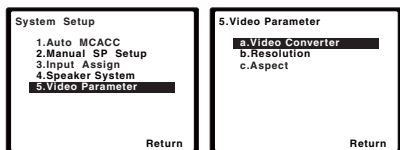

3 Seleccione la opción que desea ajustar.

Si es la primera vez que lo hace, le recomendamos ajustar las opciones en el siguiente orden:

- **Video Converter** – Convierte señales de vídeo para su salida desde el terminal HDMI OUT para todos los tipos de vídeo (véase más abajo).
- **Resolution** – Especifica la resolución de salida de la señal de vídeo (véase más abajo).
- **Aspect** – Especifica la relación de aspecto (página 51).

4 Ajuste cada opción según sea necesario y pulse **RETURN** para confirmar el ajuste en cada pantalla.

Convertidor de vídeo

Este ajuste especifica la validez/invalidez para la función que convierte la señal de entrada de vídeo desde cada terminal de vídeo de componentes/compuesto. Cuando se selecciona **OFF**, no puede ajustarse la Resolución ni el Aspecto.

1 Seleccione 'Video Converter' desde el menú de Video Parameter.

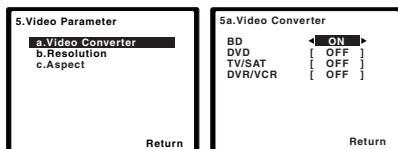

2 Seleccione el ajuste para convertir cada tipo de entrada de vídeo.

- **ON** – La señal también se emite al terminal HDMI OUT.
- **OFF** – La entrada de señal del terminal de HDMI de la función de entrada seleccionada saldrá por el terminal de HDMI OUT. La entrada de señal del vídeo compuesto analógico y del vídeo de componentes no saldrá por el terminal de HDMI OUT.

3 Cuando termine, pulse **RETURN**.

Volverá al menú Video Parameter.

Resolución

Especifica la resolución de salida de la señal de vídeo (cuando las señales de entrada de vídeo se emiten al terminal HDMI OUT, seleccione este ajuste según la resolución de su monitor y las imágenes que desee ver).

1 Seleccione 'Resolution' desde el menú Video Parameter.

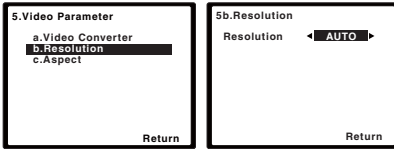

2 Seleccione la resolución de salida.¹

- **AUTO** – La resolución se selecciona automáticamente según la capacidad del televisor (monitor) conectado por HDMI.
- **PURE** – Las señales se emiten con la misma resolución que en la entrada.
- **480p/720p/1080i/1080p** – La señal se emite con la resolución aquí especificada. (**480p** significa la resolución de 480p/576p)

3 Cuando termine, pulse RETURN.

Volverá al menú Video Parameter.

Aspecto

Especifica la relación de aspecto cuando se emiten señales de entrada de vídeo analógico en el terminal HDMI OUT. Haga sus ajustes deseados mientras comprueba cada uno de ellos en la pantalla (si la imagen no sirve para su tipo de monitor aparecen recortes o bandas negras).

1 Seleccione 'Aspect' en el menú Video Parameter.

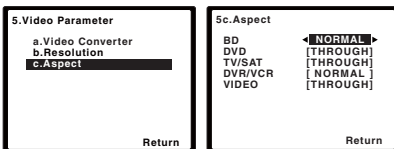

Nota

- Cuando se ajusta a una resolución con la que el televisor (monitor) no es compatible, no se genera ninguna imagen. Además, en algunos casos no se generará ninguna imagen debido a las señales de protección del copyright. En este caso, cambie el ajuste.
- Cuando se conecta una pantalla mediante HDMI, si se ajusta a una opción que no sea **PURE** y se introducen señales analógicas de 480i/576i, las señales de 480p/576p saldrán por los terminales de salida del componente.
- Si la imagen no se adapta al tipo de su monitor, ajuste la relación de aspecto en el componente fuente o en el monitor.

2 Seleccione la relación de aspecto de salida que desee.²

- **THROUGH** – La señal de vídeo de entrada se emite sin modificaciones.
- **NORMAL** – Aparecerán bandas negras en la parte superior e inferior o a ambos lados.

3 Cuando termine, pulse RETURN.

Volverá al menú Video Parameter.

Capítulo 7: Uso del sintonizador

Recepción de radio

El siguiente procedimiento describe cómo sintonizar emisiones de radio de FM o AM utilizando las funciones de sintonización automática (búsqueda) y sintonización manual (por pasos). Una vez que haya sintonizado una emisora, podrá memorizar la frecuencia para recuperarla más tarde; para más detalles, consulte más abajo *Presintonización de emisoras*.

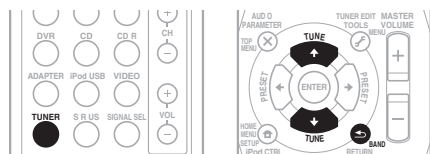

1 Pulse TUNER para seleccionar el sintonizador.

2 Use BAND para cambiar a BAND (FM o AM), si fuera necesario.

Cada pulsación cambia la banda entre FM (estéreo o monoaural) y AM.

3 Sintonice una emisora.

Hay tres formas de hacerlo:

Sintonización automática

Para buscar emisoras en la banda actualmente seleccionada, pulse **TUNE** \uparrow/\downarrow durante aproximadamente un segundo. El receptor comenzará a buscar la siguiente emisora disponible y se detendrá cuando localice una. Repita la operación para buscar otras emisoras.

Sintonización manual

Para cambiar la frecuencia un intervalo cada vez, pulse **TUNE** \uparrow/\downarrow .

Sintonización rápida

Pulse y mantenga pulsado **TUNE** \uparrow/\downarrow para que la operación de sintonización se realice a alta velocidad. Suelte el botón en la frecuencia que desea sintonizar.

Cómo mejorar el sonido estéreo en FM

Si los indicadores **TUNE** o **ST** no se iluminan al sintonizar una estación FM porque la señal es débil, pulse el botón **BAND** para seleccionar **FM MONO** y ajuste el receptor al modo de recepción monoaural. Esto debería mejorar la calidad del sonido y permitirle disfrutar de la emisión.

Presintonización de emisoras

Si escucha una emisora de radio en particular a menudo, puede ser conveniente almacenar la frecuencia de la emisora en el receptor para luego recuperarla fácilmente cada vez que desee escuchar dicha emisora. Esto le evitará tener que sintonizar manualmente la emisora cada vez que desee escucharla. Esta unidad puede memorizar hasta 30 estaciones.¹

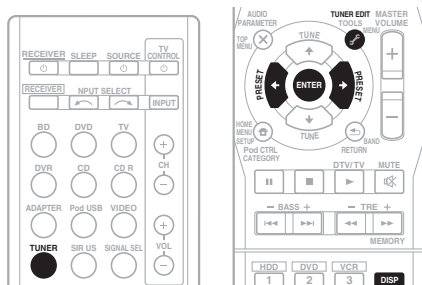

Nota

- Si el receptor permanece desconectado de la toma de corriente alterna durante un mes aproximadamente, se perderán las memorias de emisoras y deberán volver a programarse.
- Las estaciones se guardan en estéreo. Cuando la estación se guarda en el modo FM MONO, al recuperarla se muestra como ST.

1 Sintonice la emisora que desea memorizar.

Para más detalles, consulte *Recepción de radio* en la página 52.

2 Pulse TUNER EDIT.

La pantalla muestra **PRESET**, luego **MEM** parpadeante y una presintonía.

3 Pulse PRESET ◀/▶ para seleccionar la presintonía deseada.

También se pueden usar los botones numéricos.

4 Pulse ENTER.

Después de pulsar **ENTER**, el número de la presintonía deja de parpadear y el receptor almacena la estación.

- El nombre se almacena cuando se pulsa **ENTER**.



Sugerencia

- Para borrar el nombre de una estación, siga los pasos 1 y 2, y pulse **ENTER** mientras la pantalla está en blanco. Pulse **TUNER EDIT** mientras la pantalla está en blanco, para mantener el nombre anterior.
- Una vez asignado el nombre a una presintonía, pulse **DISP** para ver el nombre. Cuando quiera volver a la pantalla de frecuencia, pulse **DISP** varias veces para mostrar la frecuencia.

Cómo sintonizar emisoras memorizadas

Para poder utilizar esta función, primero deberá presintonizar algunas emisoras. Consulte *Presintonización de emisoras* en la página 52 si aún no lo ha hecho.

- **Pulse PRESET ◀/▶ para seleccionar la presintonización de emisoras deseada.**
 - También puede utilizar los botones numéricos del mando a distancia para seleccionar la estación presintonizada.

Asignación de nombres a las estaciones

Para una identificación más fácil, puede poner nombre a sus presintonías.

1 Elija la estación presintonizada a la que desea asignar un nombre.

Consulte *Cómo sintonizar emisoras memorizadas* más arriba para conocer cómo hacer esto.

2 Pulse TUNER EDIT dos veces.

El cursor parpadea en la posición del primer carácter, en la pantalla.

3 Introduzca el nombre que desea asignar a esta emisora.

Elija un nombre de hasta ocho caracteres.

- Utilice los botones **PRESET ◀/▶** para seleccionar la posición de los caracteres.
- Utilice los botones **TUNE ↑/↓** para seleccionar los caracteres.

Capítulo 8:

Grabación

Cómo hacer una grabación de audio o vídeo

Puede hacer una grabación de audio o vídeo desde el sintonizador incorporado o desde una fuente de audio o vídeo conectada al receptor (por ejemplo, un reproductor de CD o un televisor).

Tenga presente que no es posible hacer una grabación digital a partir de una fuente analógica o viceversa; por lo tanto, asegúrese de que los componentes hacia o desde los cuales va a grabar estén conectados de la misma forma (para más detalles sobre las conexiones, consulte *Conexión del equipo* en la página 16).

Si desea grabar una fuente de vídeo, deberá utilizar el mismo tipo de conexión para la fuente y para la grabadora. Por ejemplo, no puede grabar un componente conectado a un conector de vídeo compuesto con una grabadora conectada a las salidas de vídeo de componentes (consulte la página 28 para obtener más información sobre las conexiones de vídeo).

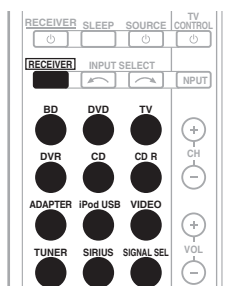

1 Seleccione la fuente que desea grabar.
Utilice los botones **MULTI CONTROL** (o **INPUT SELECT**).

2 Seleccione la señal de entrada (si es necesario).
Pulse el botón **RECEIVER** y, a continuación, pulse **SIGNAL SEL** para seleccionar la señal de entrada correspondiente al componente fuente (consulte la página 43 para obtener más información al respecto).

3 Prepare la fuente que desea grabar.
Sintonice la emisora de radio, cargue el CD, cinta de vídeo, DVD, etc.

4 Prepare la grabadora.
Inserte una cinta en blanco, MD, cinta de vídeo, etc., en el dispositivo de grabación y ajuste los niveles de grabación.

Si tiene dudas sobre cómo realizar estos procedimientos, consulte el manual de instrucciones suministrado con la grabadora. En la mayoría de las videograbadoras el nivel de grabación de audio se ajusta automáticamente; consulte el manual de instrucciones del componente si tiene dudas.

5 Inicie la grabación; luego, inicie la reproducción en el componente fuente.¹

Nota

- 1 El volumen, el balance, la tonalidad (graves, agudos, sonoridad) y los efectos de sonido envolvente del receptor no tienen ningún efecto sobre la señal grabada.
 - Algunas fuentes digitales están protegidas contra copias y sólo pueden grabarse en modo analógico.
 - Algunas fuentes de vídeo están protegidas contra copias. No es posible grabar estas fuentes.

Capítulo 9:

Control de otros componentes del sistema

Uso del mando a distancia para controlar otros componentes

La mayoría de los componentes pueden asignarse a uno de los botones **MULTI CONTROL** utilizando el código de preajuste del fabricante del componente almacenado en el mando a distancia.

Sin embargo, tenga presente que en algunos casos sólo será posible controlar ciertas funciones después de asignar el código de preajuste correspondiente, o de lo contrario los códigos del fabricante almacenados en el mando a distancia no funcionarán para el modelo que se está utilizando.¹

Nota

- Puede cancelar o salir de cualquier paso pulsando y manteniendo pulsado **RECEIVER**.
- Después de un minuto de inactividad, el mando a distancia cancelará automáticamente la operación.

Selección directa de códigos de preajuste

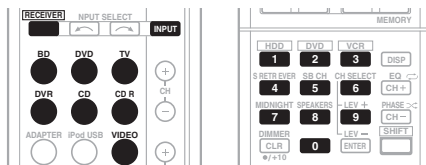

1 Mientras mantiene pulsado el botón **RECEIVER**, pulse el botón '1' durante 3 segundos.

2 Pulse el botón **MULTI CONTROL** del componente que desea controlar. El componente puede asignarse al botón **BD**, **DVD**, **TV**, **DVR**, **CD**, **CD-R** o **VIDEO**.

- Cuando se asignen códigos de preajuste a **TV CONTROL**, pulse aquí **INPUT**.

3 Utilice los botones numéricos para introducir el código de preajuste.

Encontrará los códigos de preajuste en la página 59.

Si se introduce el código correcto, el componente correspondiente se enciende o apaga.

El componente cuyo código se está introduciendo sólo se encenderá o apagará si puede ser encendido directamente con el mando a distancia.

4 Repita los pasos 2 a 3 para probar con otro código, o para introducir un código para otro componente.

5 Cuando haya terminado, pulse **RECEIVER**.

Nota

¹ Los botones **TV CONTROL** sólo sirven para controlar el televisor (por ejemplo, códigos para TV, CATV, TV por satélite o DTV).

Borrado de todos los ajustes del mando a distancia

Puede borrar todos los ajustes y restaurar los ajustes de fábrica.

- Mientras mantiene pulsado el botón **RECEIVER**, pulse el botón '0' durante 3 segundos.



Códigos de preajuste predeterminados

| Botones MULTI CONTROL | Código de preajuste |
|-----------------------|---------------------|
| BD | 2 2 5 5 |
| DVD | 2 2 5 6 |
| TV | 0 2 9 1 |
| DVR | 2 2 5 7 |
| VIDEO | 1 0 5 3 |
| CD | 5 0 0 0 |
| CD-R | 5 0 0 1 |
| TV CONTROL | 0 2 9 1 |

Controles para televisores









Este mando a distancia puede controlar componentes una vez que se han introducido los códigos apropiados o después de programar comandos en el receptor (para más detalles, consulte *Control de otros componentes del sistema* en la página 55). Utilice los botones **MULTI CONTROL** para seleccionar el componente.

- Los botones **TV CONTROL** del mando a distancia se utilizan exclusivamente para controlar el televisor asignado al botón **TV CONTROL INPUT**.

| Botón(es) | Función | Componentes |
|---|---|------------------------------------|
| TV CONTROL  | Enciende y apaga la televisión digital. Alterna el estado del televisor o la televisión por cable entre el modo de espera y encendido. | DTV TV por cable/TV satélite/TV |
| TV CONTROL INPUT | Para cambiar la entrada de TV. (No funciona con todos los modelos.) | TV |
| TV CONTROL CH +/- | Para seleccionar canales. | TV por cable/TV satélite/TV/DTV |
| TV CONTROL VOL +/- | Para ajustar el nivel de volumen del televisor. | TV por cable/TV satélite/TV/DTV |
|  SOURCE | Púselo para cambiar el componente asignado al botón TV de encendido o apagado. | TV por cable/TV satélite/TV/DTV |
| DTV/TV | Alterna entre los modos de entrada de TV analógica y DTV para los televisores de pantalla plana Pioneer. | TV/DTV |
| HOME MENU | Utilícelo como botón GUIDE para navegar. | TV por cable/TV satélite/TV/DTV |
| RETURN | Úselo para seleccionar los subtítulos ocultos en el DTV. | DTV |
| Botones numéricos | Utilícelo para seleccionar un canal de TV específico. | TV por cable/TV satélite/TV/DTV |
| ENTER | Utilícelo para introducir un canal. | TV por cable/TV satélite/TV/DTV |
| MENU | Púselo para acceder al menú DTV. Para seleccionar la pantalla de menú. | DTV TV por cable/TV satélite/TV |
|  & ENTER | Pulse este botón para seleccionar o ajustar elementos en la pantalla de menú, o para desplazarse. | TV por cable/TV satélite/TV/DTV |
| CH +/- | Para seleccionar canales. | TV por cable/TV satélite/TV/DTV |

Controles para otros componentes

Este mando a distancia puede controlar componentes (BD, DVD, CD, DVR (BDR), VCR, CD-R) una vez que se han introducido los códigos apropiados o después de programar comandos en el receptor (para más detalles, consulte *Control de otros componentes del sistema* en la página 55). Utilice los botones **MULTI CONTROL** para seleccionar el componente.

| Botón(es) | Función | Componentes |
|---|--|--|
|  SOURCE | Pulse este botón para encender y apagar (modo de espera) el componente. | Reproductor de discos Blu-ray, reproductor de DVD, reproductor de CD, DVR (BDR), VCR, CD-R |
|  | Pulse este botón para retroceder al principio de la pista actual. Púlselo repetidamente para retroceder al principio de pistas anteriores. | |
|  | Pulse este botón para avanzar al principio de la pista siguiente. Púlselo repetidamente para avanzar al principio de las pistas subsiguientes. | |
|  | Para hacer una pausa en la reproducción o grabación. | |
|  | Para iniciar la reproducción. | |
|  | Manténgalo pulsado para reproducción rápida en dirección de avance. | |
|  | Manténgalo pulsado para reproducción rápida en dirección de retroceso. | |
|  | Para detener la reproducción (en algunos modelos, la pulsación de este botón cuando el disco ya está detenido causará la apertura de la bandeja portadisco). | |
| Botones numéricos | Úselos para introducir un número de título, capítulo o pista. | |
| DISP | Púlselo para ver la información. | |
| TOP MENU | Muestra el menú "superior" del reproductor de BD/DVD. | |
| MENU | Muestra los menús del BD/DVD o DVR que está utilizando. | |
|  ENTER & RETURN | Para navegar por los menús/opciones de BD/DVD. | |
| HOME MENU | Muestra la pantalla HOME MENU. | |
| CH +/- | Para seleccionar canales. | DVR, VCR |
| HDD (SHIFT + 1) | Para cambiar a los controles de disco duro al utilizar una grabadora de HDD/DVD. | Grabadora HDD/DVD/VCR |
| DVD (SHIFT + 2) | Para cambiar a los controles de DVD al utilizar una grabadora de HDD/DVD. | Grabadora HDD/DVD/VCR |
| VCR (SHIFT + 3) | Pasa a los controles de VCR cuando se utiliza una grabadora de HDD/DVD/VCR. | Grabadora HDD/DVD/VCR |

Lista de códigos de preajuste

No debería tener problemas para controlar un componente cuyo fabricante figure en la lista, pero tenga en cuenta que hay casos en los que los códigos del fabricante no funcionan con el modelo que está usando. También hay casos en los que la asignación del código predeterminado correcto sólo permite controlar algunas funciones.



Importante

- No garantizamos el funcionamiento de todos los fabricantes y dispositivos relacionados. La operación puede no ser posible incluso si se introduce un código de preajuste.

Televisor

Fabricante Código

Pioneer 0291, 0113, 0294, 0296

Admiral 0001, 0014

Aventura 0012

Aiwa 0002

Akai 0002, 0100

Albatron 0097

Allerion 0009

America Action 0104

Amtron 0008

Anam 0104

Anam National 0003, 0008

AOC 0004, 0005, 0006, 0100

Apex 0021, 0102, 0106

Audiovox 0008, 0104

Aventura 0103

Axion 0094

Bang & Olufsen 0111

Belcor 0004

Bell & Howell 0001

Benq 0064

Bradford 0008, 0104

Brilliant 0109

Brockwood 0004

Broksonic 0104

Candle 0004, 0006, 0012, 0100

Carnivale 0100

Carver 0101

CCE 0110

Celebrity 0002

Celera 0106

Changhong 0106

Citizen 0004, 0006, 0008, 0100

Clarion 0104

Coby 0056

Colortyme 0004, 0006

Concerto 0004, 0006

Contec 0104

Contec/Cony 0007, 0008

Craig 0008, 0104

Crosley 0081, 0101

Crown 0008, 0104

CTX 0063

Curtis Mathes 0000, 0004, 0006, 0014, 0100, 0101

CXC 0008, 0104

Cytron 0093

Daewoo 0004, 0005, 0006, 0023

Daytron 0004 0006

Dell 0073

DiamondVision 0096

Dimensia 0000

Disney 0046

Dumont 0004, 0011, 0099

Durabrand 0041, 0103, 0104

Dwin 0014

Electroband 0002

Electrograph 0107

Electrohome 0002, 0003, 0004, 0006

Element 0082

Emerson 0004, 0006, 0007, 0008, 0009, 0023, 0103, 0104

Emprex 0092

Envision 0004, 0006, 0100

Epson 0061

ESA 0103

Fujitsu 0009

Funai 0008, 0009, 0103, 0104

Futurtech 0008, 0104

Gateway 0067, 0107, 0108

GE 0000, 0003, 0004, 0006, 0010, 0016, 0039

GFM 0080, 0084

Gibraiter 0004, 0011, 0099, 0100

Goldstar 0004, 0005, 0006, 0007, 0100

Gradiente 0066

Grunpy 0008, 0009, 0104

Haier 0112

Hallmark 0004, 0006

Harman/Kardon 0101

Harvard 0008, 0104

Havermy 0014

Hewlett Packard 0053

Hisense 0069

Hitachi 0004, 0006, 0007

Hyundai 0098

Ilo 0089, 0091

IMA 0008

Infinity 0101

Infocus 0074

Initial 0091

Insignia 0085, 0086

Inteq 0099

Janeil 0012

JBL 0101

JC Penney 0000, 0004, 0005, 0006, 0010

JCB 0002

Jensen 0004, 0006

JVC 0007, 0010, 0044

Kawasho 0002, 0004, 0006

KEC 0104

Kenwood 0004, 0006, 0100

KLH 0106

Kloss Novabeam 0008, 0012

KTV 0008, 0100, 0104, 0110

LG 0005, 0052, 0078, 0097

Logik 0001

Luxman 0004, 0006

LXI 0000, 0006, 0101, 0102

Magnavox 0004, 0006, 0019, 0020, 0037, 0042, 0100, 0101

Majestic 0001

Marantz 0004, 0006, 0062, 0100, 0101

Maxent 0087, 0107

Megapower 0097

Megatron 0006

Memorex 0001, 0005, 0006, 0041

MGA 0004, 0005, 0006, 0100

Midland 0010, 0011, 0099

Mintek 0091

Mitsubishi 0004, 0005, 0006, 0014, 0045

Monivision 0097

Montgomery Ward 0001

Motorola 0003, 0014

MTC 0004, 0005, 0006, 0100

Multitech 0008, 0104, 0110

NAD 0006, 0102

NEC 0003, 0004, 0005, 0006, 0100

Net-TV 0107

Nikko 0006, 0100

Norcent 0060

Olevia 0048, 0054, 0059

Onwa 0008, 0104

Oppo 0095

Optimus 0105

Optoma 0075

Optonica 0014

Orion 0025

Panasonic 0003, 0010, 0017, 0027, 0105, 0114

Penney 0100, 0102

Philco 0003, 0004, 0005, 0006, 0007, 0100, 0101

Philips 0003, 0004, 0007, 0019, 0020, 0101

Philips Magnavox 0019

Pilot 0004, 0100

Polaroid 0057, 0106

Portland 0004, 0005, 0006

Prima 0065

Princeton 0097

Prism 0010

Proscan 0000

Proton 0004, 0006, 0007

Protron 0055

Proview 0068

Pulsar 0004, 0011, 0099

Quasar 0003, 0010, 0105

Radio Shack 0100, 0104

Radio Shack/Realistic

0000, 0004, 0006, 0007, 0008

RCA 0000, 0003, 0004, 0005, 0006, 0013, 0024, 0035

Realistic 0100, 0104

Runco 0011, 0099, 0100

Sampo 0004, 0006, 0100, 0107

Samsung 0004, 0005, 0006, 0007, 0022, 0032, 0076, 0077, 0083, 0100, 0110

Sansui 0025

Sanyo 0004, 0050

Sceptre 0072

Scotch 0006

Scott 0004, 0006, 0007, 0008, 0009, 0090, 0104

Sears 0000, 0004, 0006, 0009, 0101, 0102, 0103

Sharp 0004, 0006, 0007, 0014, 0033

Sheng Chia 0014

Shogun 0004

Signature 0001

Sony 0002, 0018, 0029, 0030, 0031, 0034

Soundesign 0004, 0006, 0008, 0009, 0104

Squareview 0103

SSS 0004, 0008, 0104

Starlite 0008, 0104

Superscan 0014

Supre-Macy 0012

Supreme 0002

SVA 0088

Sylvania 0004, 0006, 0049, 0079, 0080, 0100, 0101, 0103

Symphonic 0008, 0041, 0103, 0104

Syntax 0054

Syntax-Brilliant 0054

Tandy 0014

Tatung 0003, 0108

Technics 0010, 0105

Techwood 0004, 0006, 0010

Teknika 0001, 0004, 0005, 0006, 0007, 0008, 0009, 0101, 0104

TMK 0004, 0006

TNCI 0099

Toshiba 0026, 0028, 0036, 0038, 0040, 0043, 0102

Vector Research 0100

Vidikron 0101

Vidtech 0004, 0005, 0006

Viewsonic 0058, 0107

Viking 0012

Viore 0089

Vizio 0004, 0070, 0071, 0108
Wards 0000, 0001, 0004, 0005, 0006, 0009, 0100, 0101
Waycon 0102
Westinghouse 0047, 0051
White Westinghouse 0023
Yamaha 0004, 0005, 0006, 0100
Zenith 0001, 0004, 0011, 0015, 0099

DVD

Si los códigos preseleccionados que se indican a continuación no funcionan, intente realizar operaciones con los códigos preseleccionados para el BD, DVR (BDR, HDR).

Fabricante Código

Pioneer 2256, 2014

Accurian 2092

Advent 2072

Aiwa 2012

Akai 2066

Alco 2070

Allegro 2087

Amphion MediaWorks

2037

AMW 2037

Apex 2002, 2018, 2079, 2080

Apple 2058

Argo 2088

Aspire 2073

Astar 2052

Audiovox 2070

Axon 2040

Bang & Olufsen 2081

Blaupunkt 2080

Blue Parade 2078

Boston 2059

Broksonic 2066

California Audio Labs 2068

CambridgeSoundWorks

2065

CineVision 2087

Coby 2029

Curtis Mathes 2089

CyberHome 2000, 2088

Cytron 2039

Daewoo 2021, 2087

Denon 2026, 2068

Desay 2055

DiamondVision 2042

Disney 2022

Durabrand 2090

Emerson 2067, 2082, 2091

Enterprise 2082

ESA 2053, 2091

Fisher 2083

Funai 2091

GE 2016, 2077, 2080

GFM 2043

Go Video 2087

Gradiente 2068

Greenhill 2080

Haier 2094

Harman/Kardon 2030, 2084

Hitachi 2011

Hiteker 2079

iLive 2062

Ilo 2038

Initial 2038, 2080

Insignia 2036, 2064, 2091

Integra 2078

iSymphony 2060

JBL 2084

JVC 2013

Kawasaki 2070

Kenwood 2028, 2068

KLH 2070, 2080

Koss 2024, 2069, 2075

Landel 2093

Lasonic 2085

Lennox 2074, 2090

LG 2019, 2051, 2061, 2082, 2087

Liquid Video 2075

Liteon 2025, 2092

Magnavox 2067, 2076, 2091

Memorex 2066

Microsoft 2077

Mintek 2038, 2080, 2086

Mitsubishi 2020

Nesa 2080

Next Base 2093

Nexxtech 2056

Onkyo 2076

Opko 2041, 2057

Oritron 2069, 2075

Panasonic 2005, 2007, 2017, 2032, 2033, 2050, 2068, 2076

Philips 2045, 2076

Proceed 2079

Proscan 2077

Qwestar 2069

RCA 2008, 2016, 2070, 2077, 2078, 2080

Regent 2074

Rio 2087

Rowa 2071

Samsung 2009, 2011, 2015, 2031, 2044, 2068

Sansui 2066

Sanyo 2066, 2083

Sharp 2035

Sherwood 2063

Shinsonic 2086

Sonic Blue 2087

Sony 2003, 2004, 2010, 2012, 2027, 2046, 2047, 2048

Sungale 2054

Superscan 2067

Sylvania 2023, 2067, 2091

Symphonic 2023

Teac 2070

Technics 2068

Theta Digital 2078

Toshiba 2001, 2006, 2049, 2066, 2076

Trutech 2000

Urban Concepts 2076

US Logic 2086

Venturer 2070

Xbox 2077

Yamaha 2005, 2068

Zenith 2019, 2076, 2082, 2087

BD

Si los códigos

preseleccionados que se indican a continuación no funcionan, intente realizar operaciones con los códigos preseleccionados para el DVD, DVR (BDR, HDR).

Fabricante Código

Pioneer 2255, 2192, 2281

Denon 2310, 2311, 2312

Hitachi 2307, 2308, 2309

JVC 2290, 2291, 2293, 2294, 2295, 2296

LG 2286, 2287

Marantz 2302, 2303

Mitsubishi 2300, 2301

Onkyo 2289

Panasonic 2277, 2278, 2279, 2280

Philips 2280

Samsung 2282

Sharp 2304, 2305, 2306

Sony 2283, 2284, 2285, 2292

Toshiba 2288, 2262

Yamaha 2297, 2298, 2299

DVR (BDR, HDR)

Si los códigos

preseleccionados que se indican a continuación no funcionan, intente realizar operaciones con los códigos preseleccionados para el DVD, BD.

Fabricante Código

Pioneer 2257, 2193, 2258, 2259, 2260, 2261, 2264, 2265, 2266, 2270

Panasonic 2263, 2269

Sharp 2267, 2275

Sony 2268, 2271, 2272, 2273, 2276

Toshiba 2274

VCR

Fabricante Código

Pioneer 1053, 1108

ABS 1017

Adventura 1005

Aiwa 1005

Alienware 1017

American High 1004

Asha 1002

Audio Dynamics 1000

Audiovox 1003

Bang & Olufsen 1032

Beaumarck 1002

Bell & Howell 1001

Calix 1003

Candle 1002, 1003

Canon 1004

Citizen 1002, 1003

Colortyme 1000

Craig 1002, 1003

Curtis Mathes 1000, 1002, 1004

Cybernex 1002

CyberPower 1017

Daewoo 1005

DBX 1000

Dell 1017

DIRECTV 1016, 1020, 1022, 1023, 1024, 1027, 1030, 1031

Dish Network 1029

Dishpro 1029

Durabrand 1018

Dynatech 1005

Echostar 1029

Electrohome 1003

ElectroPhonic 1003

Emerson 1003, 1004, 1005

Expressvu 1029

Fisher 1001

Fuji 1004

Funai 1005

Garrard 1005

Gateway 1017

GE 1002, 1004

GOI 1029

Goldstar 1000, 1003

Gradiente 1005

Harley Davidson 1005

Harman/Kardon 1000

Headquarter 1001

Hewlett Packard 1017

HNS 1016

Howard Computers 1017

HP 1017

HS 1029

Hughes Network Systems

1016, 1020, 1022, 1023, 1024

Humax 1016, 1020

Hush 1017

iBUYPOWER 1017

Instant Replay 1004

JC Penney 1000, 1001, 1002, 1003, 1004

JCL 1004

JVC 1000, 1001, 1020, 1029

Kenwood 1000, 1001

Kodak 1003, 1004

LG 1003

Linksys 1017

Lloyd's 1005

LXI 1003

Magnavox 1004, 1018

Magnin 1003

Marantz 1000, 1001, 1004

Marta 1003

Media Center PC 1017

MEI 1004

Memorex 1001, 1002, 1003, 1004, 1005, 1018, 1019

MGN Technology 1002

Microsoft 1017

Mind 1017

Mitsubishi 1010

Motorola 1004

MTC 1002

Multitech 1002, 1005

NEC 1000, 1001

Nikko 1003

Niveus Media 1017

Noblex 1002

Northgate 1017

Olympus 1004

Optimus 1003

Orion 1014, 1019

Panasonic 1004, 1008

Philco 1004
Philips 1004, 1011, 1016, 1020, 1022, 1023, 1024, 1025
Philips Magnavox 1011
Pilot 1003
Proscan 1030
Pulsar 1018
Quarter 1001
Quartz 1001
Quasar 1004
Radio Shack 1003
Radio Shack/Realistic 1001, 1002, 1003, 1004, 1005
Radix 1003
Randex 1003
RCA 1002, 1004, 1007, 1016, 1020, 1022, 1030, 1031
Realistic 1001, 1002, 1003, 1004, 1005
ReplayTV 1026
Ricavision 1017
Runco 1018
Samsung 1002, 1016, 1022, 1024
Sanky 1018
Sansui 1014, 1019
Sanyo 1001, 1002
Sears 1001, 1003, 1004
Sharp 1012
Shogun 1002
Singer 1004
Sonic Blue 1026
Sony 1006, 1009, 1017, 1021
Stack 1017
STS 1004
Sylvania 1004, 1005
Symphonic 1005
Systemax 1017
Tagar Systems 1017
Tandy 1001
Tashiko 1003
Teac 1005
Technics 1004
Teknika 1003, 1004, 1005
Tivo 1016, 1020, 1021, 1022, 1025
TMK 1002
Toshiba 1015, 1017, 1028
Totevision 1002, 1003
Touch 1017
UltimateTV 1031
Unitech 1002
Vector Research 1000
Video Concepts 1000
Videosonic 1002
Visionic 1017
Viewdoo 1017
Wards 1002, 1003, 1004, 1005
XR-1000 1004, 1005
Yamaha 1000, 1001
Zenith 1013, 1018
ZT Group 1017

Receptor de satélite

Fabricante Código
Pioneer 6097, 6098
ADB 6035, 6001
Akai 6102
Alba 6005, 6011, 6013
Allsat 6102
Alltech 6011
Amstrad 6033, 6030, 6044
Antron 6013
Asat 6102
Austar 6000, 6045
Bell ExpressVu 6002, 6003
British Sky Broadcasting 6030
Canal 6105

Receptor de cable

Fabricante Código
Pioneer 6029, 6028, 6095, 6099, 0297
ABC 6122
Accuphase 6122
Amino 6077, 6078
Auna 6082
BCC 6072
Bell & Howell 6122
Bright House 6074, 6029
Cable One 6074, 6029
Cablevision 6074, 6029
Charter 6074, 6029, 6058
Cisco 6029, 6028, 6083
Comcast 6074, 6029, 1982
Cox 6074, 6029
Digeo 6029, 6058
Director 6073
Emerson 6122
Fosgate 6072
General Instrument 6073, 6072, 6122

Homecast 6024
i3 Micro 6077
Insight 6074, 6073, 6029
Jebsee 6122
Jerrold 6073, 6072, 6122
Knology 6029
Macab 6040
Mediacom 6074, 6029
Memorex 6112
Motorola 6074, 6073, 6072, 6029, 6122, 6094
MTS 6094
Myrio 6077, 6078
Noos 6040

Pace 6074, 6029, 6028, 6106, 6083
Panasonic 6112, 6083
Paragon 6112
Penney 6112
Philips 6012
Pulsar 6112
Quasar 6112
Regal 6072
Rogers 6029
Runco 6112
Samsung 6095
Scientific Atlanta 6029, 6028, 6027, 6112
Sejin 6077

Shaw 6074
Starcom 6122
Stargate 6122
Suddenlink 6074, 6029
Supercable 6072
Time Warner 6074, 6029, 6058
Tivo 6076
Toshiba 6112
United Cable 6072, 6122
US Electronics 6072
Videoway 6112
Zenith 6112

Receptor de cable (Combinación de Cable/PVR)

Fabricante Código
Pioneer 6029
Amino 6078
Bright House 6074, 6029
Cable One 6074, 6029
Cablevision 6074, 6029
Charter 6074, 6029, 6058
Cisco 6029, 6028, 6083
Comcast 6074, 6029, 6083, 6076
Cox 6074, 6029
Digeo 6081, 6058
Homecast 6024
Insight 6074, 6029
Knology 6029
Mediacom 6074, 6029
Motorola 6074, 6081
Myrio 6078
Pace 6029
Panasonic 6083
Rogers 6029
Scientific Atlanta 6029
Shaw 6074
Suddenlink 6074, 6029
Supercable 6072
Time Warner 6074, 6029, 6058
Tivo 6076

CD

Fabricante Código
Pioneer 5000, 5011
AKAI 5043
Asuka 5045
Denon 5019
Fisher 5048
Goldstar 5040
Hitachi 5042
Kenwood 5020, 5021, 5031
Luxman 5049
Marantz 5033
Onkyo 5017, 5018, 5030, 5050
Panasonic 5036
Philips 5022, 5032, 5044
RCA 5013, 5029
Roadstar 5052
Sharp 5051
Sony 5012, 5023, 5026, 5027, 5028, 5039
TEAC 5015, 5016, 5034, 5035, 5037
Technics 5041
Victor 5014
Yamaha 5024, 5025, 5038, 5046, 5047

CD-R

Fabricante Código
Pioneer 5001, 5053
Philips 5054
Yamaha 5055

Sintonizador

Fabricante Código
Pioneer 5060

Reproductor de discos láser

Fabricante Código
Pioneer 5002, 5003

Platina de casete

Fabricante Código
Pioneer 5058, 5059

Cinta digital

Fabricante Código
Pioneer 5057

MD

Fabricante Código
Pioneer 5056

Capítulo 10: Otras conexiones

⚠ PRECAUCIÓN

- Antes de realizar o cambiar las conexiones, desconecte la alimentación y desenchufe el cable de alimentación de la toma de corriente. Los componentes deberán conectarse al sistema en último lugar.
- No permita el contacto entre cables de altavoz de diferentes terminales.

Conexión de un iPod

Esta unidad cuenta con un terminal para iPod que permite controlar la reproducción de los contenidos de audio de un iPod mediante los controles del receptor.¹

- Presione la tapa **PUSH OPEN** para acceder al terminal **iPod**.

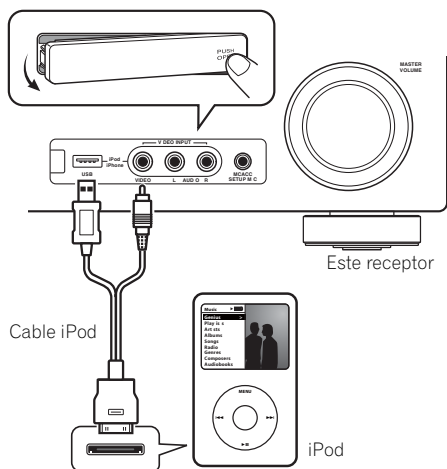

Conexión del iPod al receptor

1 Ponga el receptor en modo de espera y utilice el cable iPod para conectar el iPod al terminal iPod del panel frontal del receptor.

Para la conexión del cable, también puede consultar las instrucciones de uso del iPod.

2 Encienda el receptor y pulse el botón fuente de entrada iPod USB para pasar el receptor al iPod.

En la pantalla del panel frontal aparece **Loading** mientras el receptor verifica la conexión y recupera los datos del iPod.

3 Utilice el botón TOP MENU para ver el menú principal del iPod.

Cuando en la pantalla aparezca **Top Menu**, estará listo para reproducir música del iPod.²

- Si después de pulsar **iPod** la pantalla muestra **NO DEVICE**, desconecte el receptor y vuelva a conectar el iPod al receptor.

Nota

- ¹ Este sistema es compatible con el sonido y el vídeo de los dispositivos iPod nano, iPod (quinta generación), iPod classic, iPod touch e iPhone (no se admite el iPod shuffle). Sin embargo, algunas de las funciones podrían estar restringidas para algunos modelos. No obstante, tenga en cuenta que la compatibilidad podría variar en función de la versión del software del iPod y del iPhone. Procure utilizar la versión de software más reciente.

 - iPod e iPhone cuentan con una licencia para la reproducción de material sin derechos de autor o material que el usuario está legalmente autorizado a reproducir.
 - Algunas funciones, tales como el ecualizador, no se pueden controlar mediante el receptor, por lo que se recomienda desactivar el ecualizador antes de realizar la conexión.
 - Pioneer no se hace responsable, bajo ninguna circunstancia, de ninguna pérdida directa o indirecta como consecuencia de cualquier percance o pérdida de material grabado como resultado de un fallo del iPod.
- ² Los controles del iPod (salvo iPod touch e iPhone) estarán desactivados mientras el dispositivo esté conectado al receptor (en la pantalla del iPod aparecerá **Pioneer**).

Reproducción del iPod

Puede aprovechar la pantalla de un televisor conectado a este receptor para desplazarse por las canciones del iPod.¹ También se pueden controlar todas las operaciones relacionadas con la música desde el panel frontal del receptor.

Búsqueda del elemento que desea reproducir

Cuando su iPod está conectado al receptor, puede ver las canciones almacenadas en el iPod por lista de reproducción, artista, álbum, canción, género o compositor, de forma similar a como lo haría en el propio iPod.

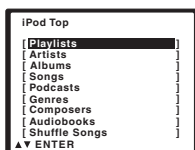

1 Utilice los botones ↑/↓ para seleccionar una categoría y, a continuación, pulse ENTER para desplazarse por los elementos de dicha categoría.

- Para volver al nivel anterior en cualquier momento, pulse **RETURN**.

2 Utilice los botones ↑/↓ para desplazarse por los elementos de la categoría seleccionada (por ejemplo, álbumes).

- Utilice ←/→ para pasar a los niveles anteriores/siguientes.

3 Siga desplazándose hasta llegar al elemento que desea reproducir y, a continuación, pulse ► para iniciar la reproducción.²

El desplazamiento por las categorías del iPod es así:







Playlists → Songs
Artists → Albums → Songs
Albums → Songs
Songs
Podcasts
Genres → Artists → Albums → Songs
Composers → Albums → Songs
Audiobooks
Shuffle Songs

Sugerencia

- Para reproducir todas las canciones de una categoría específica, seleccione **All** en la parte superior de cada categoría. Por ejemplo, puede reproducir todas las canciones de un artista específico.

Controles de reproducción básica

En la siguiente tabla se muestran los controles de reproducción básicos para el iPod:

| Botón | Qué hace |
|---|---|
|  | Púselo para iniciar la reproducción. Si inicia la reproducción cuando el elemento seleccionado no es una canción, se reproducirán todas las canciones contenidas en dicha categoría. |
|  | Introduce una pausa en la reproducción, o reanuda la reproducción si está en pausa. |
| ENTER | Púselo para ajustar los modos de reproducción y pausa. |
|  | Manténgalo pulsado durante la reproducción para iniciar el barrido. |
|  | Púselo para saltar a la pista anterior/siguiente. |
|  | Púselo varias veces para alternar entre Repeat One , Repeat All y Repeat Off . |
|  | Púselo varias veces para alternar entre Shuffle Songs , Shuffle Albums y Shuffle Off . |
| DISP (DISPLAY) | Púselo varias veces para cambiar la información de reproducción de canciones en la pantalla del panel frontal. |
|  | Al desplazarse, púselos para pasar al nivel anterior/siguiente. |

Nota

- Tenga en cuenta que los caracteres no latinos de la lista de reproducción se muestran como *.
- Esta función no está disponible para fotos ni videoclips del iPod.

2 Si está en la categoría de canciones, también puede pulsar **ENTER** para iniciar la reproducción.

| Botón | Qué hace |
|-----------------|---|
| ↑/↓ | Durante la reproducción de un audiolibro, púlselo para cambiar la velocidad de reproducción: Rápido ↔ Normal ↔ Lento |
| TOP MENU | Púlselo para volver a la pantalla del menú iPod Top . |
| RETURN | Púlselo para volver al nivel anterior. |

Acerca de iPod



Visionado de fotos y vídeos

Puesto que no se puede controlar el vídeo mediante este receptor, para ver fotos y vídeo en el iPod debe usar los controles principales del iPod.¹



Importante

- Para reproducir fotos o vídeo en el iPod, debe conectar la toma compuesta **MONITOR OUT** y el televisor.

1 Pulse iPod CTRL para pasar a los controles del iPod para la reproducción de fotos y vídeo.

Mientras mira las fotos o los vídeos en el iPod, los controles del receptor no estarán disponibles.

2 Cuando termine, vuelva a pulsar iPod CTRL para devolver el control al receptor.



Sugerencia

- Cambie la entrada del receptor al iPod realizando una única acción: pulsando el botón **iPod iPhone DIRECT CONTROL** en el panel frontal para habilitar las operaciones del **iPod** en el iPod.

“Made for iPod” significa que un accesorio electrónico ha sido diseñado para ser conectado específicamente a un iPod y el fabricante certifica que cumple con las normas de funcionamiento de Apple.

“Works with iPhone” significa que un accesorio electrónico ha sido diseñado para poder ser conectado específicamente a un iPhone y el fabricante certifica que cumple con las normas de funcionamiento de Apple.

Apple no se responsabiliza del funcionamiento de este aparato ni de que cumpla con las normas de seguridad y reguladoras.

*iPod es una marca comercial de Apple Inc., registrada en los EE. UU. y en otros países.
iPhone es una marca comercial de Apple Inc.*

Nota

- Las fotos iPod y vídeos iPod sólo se pueden ver cuando el iPod está conectado a la entrada **iPod VIDEO** del panel frontal.
- Esta función sólo se puede usar con un iPod que tenga salida de vídeo.

Conexión de un dispositivo USB

Es posible escuchar audio de dos canales¹ utilizando la interfaz USB de la parte delantera de este receptor. Conecte un dispositivo USB de almacenamiento de datos² tal como se indica a continuación.

- Presione la tapa **PUSH OPEN** para acceder al terminal **USB**.

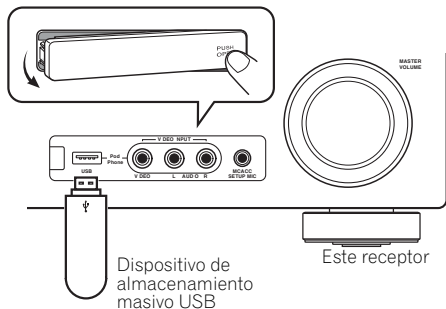

Conexión de un dispositivo USB al receptor

- 1 Encienda el receptor y su televisor.
- 2 Pulse iPod USB en el mando a distancia para pasar el receptor al iPod USB. **NO DEVICE** aparece en la pantalla.
- 3 Conecte su dispositivo USB.³

El terminal USB se encuentra en el panel delantero.

Loading aparece en la pantalla en el momento en que el receptor empieza a reconocer el dispositivo USB conectado. Después del reconocimiento, aparece una pantalla de reproducción y la reproducción se inicia de forma automática.⁴

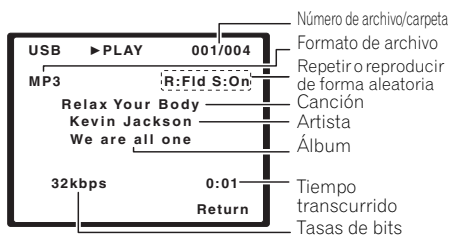









Nota

- 1 Este incluye la reproducción de archivos WMA/MP3/MPEG-4 AAC (excepto archivos con protección de copias o reproducción restringida).
- 2 • Entre los dispositivos USB compatibles se incluyen discos duros magnéticos externos, dispositivos de memoria flash portátiles (especialmente keydrives) y reproductores de sonido digital (reproductores MP3) de formato FAT16/32. No se puede conectar esta unidad a un ordenador personal para la reproducción USB.
 - Pioneer no garantiza la compatibilidad (funcionamiento y/o potencia de bus) con todos los dispositivos de almacenamiento de datos USB y no asume ninguna responsabilidad por cualquier pérdida de datos que pueda producirse cuando los conecte a este receptor.
 - Para grandes cantidades de datos, puede que el receptor tarde más tiempo en leer el contenido de un dispositivo USB.
- 3 Asegúrese de que el receptor está en espera cuando desconecte el dispositivo USB.
- 4 • Si el archivo seleccionado no se puede reproducir, el receptor saltará automáticamente al siguiente archivo reproducible.
 - Si el archivo que se está reproduciendo no tiene ningún título asignado, en la pantalla aparece el nombre del archivo; si no hay ningún nombre de álbum ni de artista, la fila aparece vacía.
 - Tenga en cuenta que los caracteres no romanos de la lista de reproducción se mostrarán como *.

Controles de reproducción básica

La siguiente tabla muestra los controles básicos del mando a distancia para la reproducción USB. Pulse **iPod USB** para pasar el mando a distancia al modo de funcionamiento iPod USB.

| Botón | Qué hace |
|--|---|
|  | Inicia la reproducción normal. |
|  | Pausa/continúa la reproducción. |
|  | Púlselo para saltar a la pista anterior/siguiente. |
|  | Manténgalo pulsado durante la reproducción para iniciar el barrido. |
|  | Púlselo varias veces para cambiar entre Repeat Folder , Repeat One y Repeat All . |
|  | Púlselo varias veces para cambiar entre Shuffle On y Shuffle Off . |
| DISP (DISPLAY) | Púlselo varias veces para cambiar la información de reproducción de canciones en la pantalla del panel frontal. |
|   | Durante la reproducción, púlselo para saltar a la pista anterior/siguiente. |
| TOP MENU | Púlselo para volver a la pantalla del menú. |
| RETURN | Púlselo para volver al nivel anterior. |

Importante

Si en la pantalla se muestra un mensaje de **USB Error**, compruebe los siguientes puntos:

- Apague el receptor y, a continuación, vuelva a encenderlo.
- Vuelva a conectar el dispositivo USB con el receptor apagado.
- Seleccione otra fuente de entrada (como **BD**) y, a continuación, vuelva a **iPod USB**.
- Utilice un adaptador de CA exclusivo (suministrado con el dispositivo) para la alimentación USB.

Para obtener más información sobre los mensajes de error, consulte *Mensajes USB* en la página 77.

Si el problema persiste, es probable que su dispositivo USB sea incompatible.

Compatibilidad de sonido comprimido

Tenga en cuenta que aunque la mayoría de las combinaciones de tasas de muestreo/bits de audio comprimido son compatibles, puede que algunos archivos codificados de forma irregular no se reproduzcan. La lista que aparece a continuación muestra formatos compatibles de archivos de audio comprimido:

- **MP3** (MPEG-1/2/2.5 Audio Layer 3) – Tasas de muestreo: 8 kHz a 48 kHz; tasas de bits: de 8 kbps a 320 kbps (se recomienda 128 kbps o superior); extensión de archivo: **.mp3**
- **WMA** (Windows Media Audio) – Tasas de muestreo: 32 kHz a 44,1 kHz; tasas de bits: de 32 kbps a 192 kbps (se recomienda 128 kbps o superior); extensión de archivo: **.wma**; codificación sin pérdidas (lossless) WMA9 Pro y WMA: No
- **AAC** (MPEG-4 Advanced Audio Coding) – Tasas de muestreo: 11,025 kHz a 48 kHz; tasas de bits: de 16 kbps a 320 kbps (se recomienda 128 kbps o superior); extensión de archivo: **.m4a**; codificación Apple sin pérdidas (lossless): No

Información de otras compatibilidades

- Reproducción de VBR (Variable Bit Rate) MP3/WMA/MPEG-4 AAC: Sí¹
- Compatible con protección DRM (gestión de derechos digitales): sí (los archivos de sonido protegidos por DRM no se reproducirán en este receptor).

Nota

¹ Tenga en cuenta que en algunos casos puede que el tiempo de reproducción no aparezca correctamente.

Acerca de MPEG-4 AAC

El Advanced Audio Coding (AAC) es uno de los elementos esenciales del estándar MPEG-4 AAC, que incorpora MPEG-2 AAC, lo que constituye la base de la tecnología de compresión de audio MPEG-4. El formato de archivo y la extensión utilizados dependen de la aplicación que se emplee para codificar el archivo AAC. Este receptor reproduce archivos AAC codificados por iTunes® que lleven la extensión '.m4a'. No se reproducirán archivos protegidos con el sistema DRM, y puede que no se reproduzcan archivos codificados con algunas versiones de iTunes®.

Apple e iTunes son marcas comerciales de Apple Inc., registradas en EE.UU. y en otros países.

Acerca de WMA



El logotipo Windows Media impreso en la caja indica que este receptor puede reproducir contenidos de Windows Media Audio.

WMA es la sigla de Windows Media Audio y corresponde a una tecnología de compresión de sonido desarrollada por Microsoft Corporation. Esta unidad reproduce archivos WMA codificados por Windows Media® Player que lleven la extensión '.wma'. Tenga en cuenta que no reproducirá archivos protegidos con el sistema DRM, y puede que no se reproduzcan archivos codificados con algunas versiones de Windows Media® Player.

Windows Media y el logotipo de Windows son marcas comerciales o marcas registradas de Microsoft Corporation en Estados Unidos y/o en otros países.

ADAPTADOR Bluetooth® para el disfrute inalámbrico de música

Importante

- No mueva el receptor mientras el ADAPTADOR Bluetooth esté conectado: podría dañar el aparato o provocar una mala conexión.

Dispositivo habilitado de tecnología Bluetooth inalámbrica: teléfono móvil

Dispositivo habilitado de tecnología Bluetooth inalámbrica: Reproductor de música digital

Dispositivo no equipado con tecnología Bluetooth inalámbrica: Reproductor de música digital + Transmisor de audio con Bluetooth (de venta en tiendas)



Reproducción inalámbrica de música

Cuando el ADAPTADOR Bluetooth (Modelo de Pioneer N° AS-BT100) está conectado a esta unidad, puede utilizarse un producto equipado con tecnología inalámbrica Bluetooth (teléfono móvil, reproductor de música digital portátil, etc.) para escuchar música de forma inalámbrica.¹ Además, utilizando un transmisor disponible en tiendas con tecnología inalámbrica Bluetooth, puede

Nota

- Es imprescindible que el dispositivo habilitado con tecnología inalámbrica Bluetooth soporte perfiles A2DP.
 - Pioneer no garantiza un funcionamiento y conexión correctos de esta unidad con todos los dispositivos que dispongan de tecnología inalámbrica Bluetooth.

escuchar música en un dispositivo no equipado con tecnología inalámbrica *Bluetooth*. El modelo AS-BT100 es compatible con la protección de contenidos SCMS-T, de modo que la música también puede disfrutarse en dispositivos equipados con tecnología inalámbrica *Bluetooth* SCMS-T.

Funcionamiento con mando a distancia

El mando a distancia suministrado con este equipo le permite reproducir y parar diversos medios, además de realizar otras operaciones.¹

Conexión del ADAPTADOR *Bluetooth* opcional

- Antes de hacer o cambiar las conexiones, desconecte la alimentación.

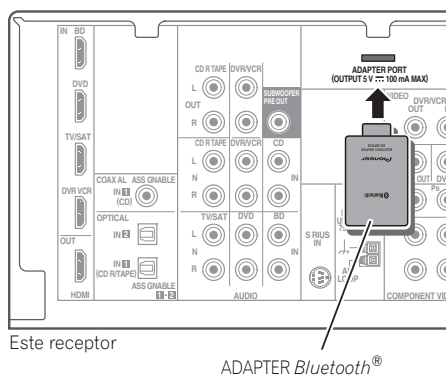

1 Coloque el receptor en el modo de espera, y conecte el ADAPTADOR *Bluetooth* al ADAPTER PORT situado en el panel trasero.

2 Encienda el receptor.

3 Pulse ADAPTER en el mando a distancia para cambiar el receptor al modo de entrada ADAPTER.²

Cómo emparejar el ADAPTADOR *Bluetooth* y el aparato de tecnología inalámbrica *Bluetooth*

El "emparejamiento" debe realizarse antes de que comience la reproducción del contenido de la tecnología inalámbrica *Bluetooth* utilizando el ADAPTADOR *Bluetooth*. Asegúrese de realizar el emparejamiento la primera vez que opere con el sistema o cada vez que se eliminen los datos de emparejamiento. El "emparejamiento" es el paso necesario para registrar el aparato con tecnología inalámbrica *Bluetooth* para permitir las comunicaciones mediante *Bluetooth*.³ Para más información, consulte las instrucciones de funcionamiento de su dispositivo con tecnología inalámbrica *Bluetooth*.

1 Pulse TOP MENU.

2 Pulse ENTER para introducir PAIRING.

3 Seleccione el código PIN que vaya a utilizar de entre 0000/1234/8888 utilizando ←/→ y, a continuación, pulse ENTER. PAIRING parpadea.

🔔 Importante

- También puede utilizar cualquiera de los códigos PIN 0000/1234/8888. Los dispositivos con tecnología inalámbrica *Bluetooth* que utilizan cualquier otro código PIN no pueden utilizarse con este sistema.

4 Encienda el dispositivo con tecnología inalámbrica *Bluetooth* que quiera emparejar, colóquelo cerca del sistema y ajústelo al modo de emparejamiento.

5 Compruebe que el ADAPTADOR *Bluetooth* haya sido detectado por el dispositivo con tecnología inalámbrica *Bluetooth*.

📝 Nota

- Es imprescindible que el dispositivo habilitado con tecnología inalámbrica *Bluetooth* soporte perfiles AVRCP.
 - No pueden garantizarse las operaciones con mando a distancia para todos los dispositivos con tecnología inalámbrica *Bluetooth*.
- Si el ADAPTADOR *Bluetooth* no está conectado al ADAPTER PORT, aparecerá **NO ADAPTER** si el modo de entrada seleccionado es **ADAPTER**.
- Se requiere el emparejamiento la primera vez que se utiliza el dispositivo de tecnología inalámbrica *Bluetooth* y el ADAPTADOR *Bluetooth*.
 - Para permitir la comunicación mediante *Bluetooth*, el emparejamiento debe realizarse tanto con su sistema como con el dispositivo de tecnología inalámbrica *Bluetooth*.

Cuando esté conectado el dispositivo con tecnología inalámbrica Bluetooth:

El nombre del dispositivo habilitado con tecnología inalámbrica Bluetooth se mostrará en la pantalla del receptor.¹

Cuando el dispositivo con tecnología inalámbrica Bluetooth no esté conectado:

Aparecerá **NODEVICE** en la pantalla del receptor. En este caso, lleve a cabo la operación de conexión desde el lado del dispositivo con tecnología inalámbrica Bluetooth.

6 Desde la lista de dispositivos con tecnología inalámbrica Bluetooth, seleccione ADAPTADOR Bluetooth e introduzca el código PIN seleccionado en el paso 4.²

Escucha de contenidos musicales de un dispositivo con tecnología inalámbrica Bluetooth con su sistema

1 Pulse ADAPTER en el mando a distancia para cambiar el receptor al modo de entrada ADAPTER.

2 Lleve a cabo la operación de conexión desde el lado del dispositivo con tecnología inalámbrica Bluetooth al ADAPTADOR Bluetooth.

3 Comience la reproducción de contenidos musicales almacenados en el dispositivo con tecnología inalámbrica Bluetooth.

Las operaciones siguientes ahora son posibles para dispositivos de tecnología inalámbrica Bluetooth mediante el mando a distancia.³

| Botón | Qué hace |
|-------|---|
| ▶/ | Inicia la reproducción normal y activa y desactiva la pausa de la reproducción. |
| ◀◀◀◀ | Pulse este botón para ir al inicio del archivo actual, y después a los archivos anteriores. Manténgalo pulsado para exploración rápida en dirección de retroceso. |

| Botón | Qué hace |
|-------|---|
| ▶▶▶▶ | Pulse este botón para ir al siguiente archivo. Manténgalo pulsado para exploración rápida en dirección de avance. |

La marca literal y los logotipos Bluetooth® son marcas registradas propiedad de Bluetooth SIG, Inc., y cualquier uso de dichas marcas por Pioneer Corporation se hace bajo licencia. Otras marcas y nombres comerciales son propiedad de sus respectivos propietarios.

Escucha de Satellite Radio

Para escuchar Satellite Radio, deberá conectar un sintonizador SIRIUS Satellite Radio (de venta por separado) a su receptor Sirius-Ready. SIRIUS Satellite Radio está disponible para residentes de los EE.UU. (excepto Alaska y Hawai) y Canadá.

Satellite Radio le proporciona una variedad de ofertas musicales sin publicidad tales como Pop, Rock, Country, R&B, Baile, Jazz, Clásica y muchas más, además de cobertura de todos los principales deportes profesionales y universitarios. Además, la programación incluye debates de expertos sobre deportes, entretenimiento sin censura, comedia, programación familiar, tráfico local y noticias de sus fuentes de confianza.

Una vez que haya comprado un sintonizador SIRIUS deberá activarlo y suscribirse para empezar a disfrutar del servicio. El sintonizador SIRIUS se entrega con instrucciones de instalación y configuración fáciles de entender. Existe una variedad de paquetes de programación disponibles, incluida la opción de añadir la programación 'The Best of XM' al servicio SIRIUS. Por el momento, el servicio 'Best of XM' no está disponible para suscriptores de SIRIUS Canadá. Consulte las actualizaciones de SIRIUS Canadá a través de los números y la dirección web que aparecen abajo.

Nota

¹ El sistema sólo puede mostrar caracteres alfanuméricos. Los otros caracteres no se mostrarán correctamente.

² En algunos casos, puede que se haga referencia al código PIN como PASSKEY.

³ El dispositivo con tecnología inalámbrica Bluetooth deberá ser compatible con el perfil AVRCP.

• Según el dispositivo con tecnología Bluetooth que utilice, el funcionamiento puede diferir del mostrado en esta tabla.

También dispone de paquetes especiales para familias que permiten restringir los contenidos no aptos para niños.

Para suscribirse a SIRIUS, los clientes de EE.UU. y Canadá pueden llamar al 1-888-539-SIRI (1-888-539-7474) o visitar sirius.com (EE.UU.) o siriuscanada.ca (Canadá).

SIRIUS, XM y todas las marcas y logotipos afines son marcas comerciales de Sirius XM Radio Inc. y sus filiales. Reservados todos los derechos.

Servicio no disponible en Alaska y Hawai.

Conexión del sintonizador SiriusConnect™

Para recibir las emisiones por satélite SIRIUS, deberá activar su sintonizador SiriusConnect.¹

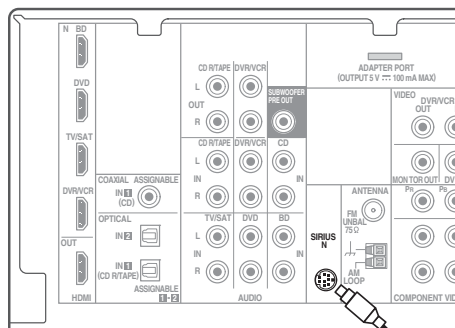

Este receptor

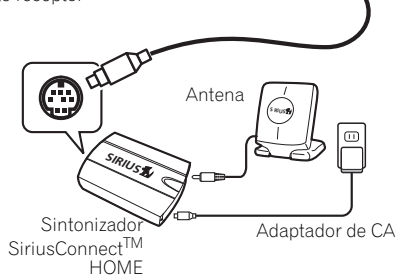

1 Conecte un sintonizador SiriusConnect a la toma SIRIUS IN de la parte trasera del receptor.

También deberá conectar la antena y adaptador de CA al sintonizador SiriusConnect.

2 Pulse SIRIUS para pasar a la entrada SIRIUS.

Para obtener la mejor recepción, tal vez tenga que situar la antena del sintonizador SiriusConnect cerca de una ventana (para conocer las recomendaciones sobre la ubicación de la antena, consulte el manual del sintonizador SiriusConnect Home).

- Si después de pulsar **SIRIUS** la pantalla muestra **ANTENNA ERROR**, desconecte y vuelva a conectar la antena.² Si la pantalla muestra **CHECK SIRIUS TUNER**, compruebe la conexión del adaptador de CA y el receptor al sintonizador SiriusConnect.

Escucha de SIRIUS Radio

Después de realizar la conexión, podrá utilizar el receptor para seleccionar canales en la pantalla del panel frontal.

Selección de canales y desplazamiento por géneros

Use la pantalla del panel frontal para seleccionar canales. Puede seleccionar canales de su género favorito.³

- Pulse **↑/↓** para seleccionar el canal. En los siguientes 2 segundos, la emisora se sintoniza automáticamente.
 - Para seleccionar un canal de su género favorito, pulse **CATEGORY** y utilice **←/→** para seleccionar un género, y a continuación use **↑/↓** y **ENTER** para elegir un canal del género seleccionado.⁴
 - Para cancelar y salir en cualquier momento, pulse **RETURN**.

Nota

¹ Para activar su suscripción de radio, necesitará su ID de SIRIUS (SID), que identifica su sintonizador. Encontrará el SID en una pegatina situada en el paquete o en la parte inferior del sintonizador. La etiqueta contiene un número SID de 12 dígitos. Una vez localizado el SID, anótelo en el espacio que se proporciona a tal efecto cerca del final de este manual. Conecte SIRIUS en Internet en: <https://activate.siriusradio.com>

Siga las indicaciones para activar su suscripción, o también puede llamar gratis a SIRIUS, al número 1-888-539-SIRIUS (1-888-539-7474).

² Puede comprobar la calidad de la recepción pulsando **DISP (DISPLAY)**.

³ Pero, si lo prefiere, también puede hacerlo todo desde el panel frontal.

⁴ Seleccione **SR00 (SIRIUS ID)** en la pantalla del panel frontal para comprobar la ID de Radio del sintonizador SIRIUS Connect.



Sugerencia

- Para seleccionar canales directamente, pulse **D.ACCESS** y, a continuación, los tres dígitos del número del canal.
- Puede pulsar **DISP (DISPLAY)** para cambiar la información de SIRIUS Radio en la pantalla del panel frontal.
- El canal actual queda automáticamente seleccionado (sin pulsar **ENTER**) después de 2 segundos.

Memorización de canales

Este receptor puede memorizar hasta 30 canales, almacenados.

1 Seleccione el canal que desea memorizar.

Consulte *Selección de canales y desplazamiento por géneros* más arriba.

2 Pulse TUNER EDIT.

En la pantalla parpadea un número de memoria.

3 Pulse ←/→ para seleccionar el canal memorizado que desea.

También puede hacerlo con los botones numéricos.

4 Pulse ENTER.

Después de pulsar **ENTER**, el número de la presintonía deja de parpadear y el receptor almacena el canal SIRIUS.

Escucha de canales memorizados

Para poder utilizar esta función, primero deberá presintonizar alguna emisoras.

• Pulse ←/→ para seleccionar el canal memorizado que desea.

- También puede usar los botones numéricos o el mando a distancia para recuperar el canal memorizado.

Uso de SIRIUS Menu

SIRIUS Menu proporciona funciones adicionales de SIRIUS Radio.

1 Pulse TOP MENU.

2 Utilice ↑/↓ para seleccionar un elemento del menú y, a continuación, pulse ENTER.

Elija entre los siguientes elementos del menú:

- **ALL CHANNEL SKIP CLEAR** – Cancele la función de salto de canal ajustada por el sintonizador SiriusConnect. Si no se cancela la función de salto de canal, no aparecerán todos los canales, porque el receptor almacena los canales definidos para pasar por alto en el sintonizador SiriusConnect.
- **PARENTAL LOCK** – Utilice ↑/↓ y **ENTER** para seleccionar los canales que desea colocar bajo bloqueo parental. Los canales colocados bajo bloqueo parental no aparecen en la Channel Guide, pero se puede acceder a ellos introduciendo directamente su número de canal y proporcionando la contraseña de bloqueo parental.
- **PASSWORD SET** – Defina la contraseña de bloqueo parental.

3 Cuando haya terminado, pulse TOP MENU para volver a la pantalla de recepción.



Sugerencia

- Puede reinicializar las presintonías, el bloqueo parental y la contraseña en *Restablecimiento de los ajustes por defecto del equipo* en la página 78.

Información adicional

Solución de problemas

Un manejo incorrecto a menudo puede confundirse con problemas o un mal funcionamiento. Si cree que este componente tiene algún problema, compruebe los puntos siguientes. Eche un vistazo a los otros componentes y aparatos electrónicos que se están utilizando, ya que en ocasiones el problema puede residir ahí. Si no puede solucionar el problema después de realizar las comprobaciones que se indican a continuación, diríjase al centro de servicio técnico Pioneer autorizado más cercano para que lleve a cabo las reparaciones necesarias.

- Si el equipo no funciona de forma normal debido a interferencias externas tales como electricidad estática, desconecte la clavija de alimentación de la toma de corriente y luego vuelva a conectarla para restablecer las condiciones normales de funcionamiento.

| Problema | Solución |
|--|---|
| El equipo no se enciende. | <ul style="list-style-type: none">• Desconecte la clavija de alimentación de la toma de corriente y luego vuelva a conectarla.• Asegúrese de que no hay hilos sueltos del cable de los altavoces tocando el panel posterior. Esto puede provocar que el receptor se cierre automáticamente. |
| El receptor se apaga de repente. | <ul style="list-style-type: none">• Después de un minuto aproximadamente (no deberá encender la unidad durante este tiempo), vuelva a encender el receptor. Si el mensaje persiste, llame a una empresa de servicio técnico independiente autorizada por Pioneer. |
| No hay emisión de sonido cuando se selecciona una función. | <ul style="list-style-type: none">• Asegúrese de que ha conectado correctamente el componente (consulte la <i>Conexión del equipo</i> en la página 16).• Pulse MUTE en el mando a distancia para desactivar la silenciación.• Pulse SPEAKERS para seleccionar el juego de altavoces apropiado (consulte <i>Activación del terminal de altavoces</i> en la página 20).• Pulse SIGNAL SEL para seleccionar la señal de entrada apropiada (consulte <i>Selección de la señal de entrada</i> en la página 43). |
| No hay emisión de imagen cuando se selecciona una función. | <ul style="list-style-type: none">• Asegúrese de que ha conectado correctamente el componente (consulte la <i>Conexión del equipo</i> en la página 16).• Seleccione el componente correcto (utilice los botones MULTI CONTROL).• Consulte la sección <i>El menú Input Assign</i> en la página 48 para asegurarse de que ha asignado la entrada correcta.• Se ha seleccionado una entrada de vídeo incorrecta en el monitor de TV. Consulte el manual de instrucciones suministrado con el televisor.• Para HDMI, o cuando el convertidor de vídeo está ajustado a OFF y un televisor y otro componente están conectados con cables diferentes (consulte <i>Convertidor de vídeo</i> en la página 50), deberá conectar su televisor a este receptor utilizando el mismo tipo de cable de vídeo que usó para conectar su componente de vídeo.• Algunos componentes (como las consolas de videojuegos) tienen resoluciones que no se pueden convertir. Si el ajuste de la Resolución de este receptor (consulte <i>Resolución</i> en la página 51) y/o los ajustes de resolución en su componente o pantalla no funcionan, intente ajustar Video Converter (consulte <i>Convertidor de vídeo</i> en la página 50) a OFF. |

| Problema | Solución |
|--|---|
| El subwoofer no emite sonido. | <ul style="list-style-type: none"> • Asegúrese de que el subwoofer está conectado. • Si el subwoofer dispone de un mando de volumen, asegúrese de que está ajustado de forma adecuada. • Es posible que la fuente Dolby Digital o DTS que escucha no tenga un canal LFE. • Ajuste el subwoofer en <i>Ajuste de los altavoces</i> en la página 45 a YES o PLUS. • Ajuste el <i>LFE ATT (Atenuación de LFE)</i> de la página 41 a LFEATT 0 o LFEATT 5. |
| No se emite ningún sonido por los altavoces central o de sonido envolvente. | <ul style="list-style-type: none"> • Conecte los altavoces de forma adecuada (consulte la página 19). • Consulte <i>Ajuste de los altavoces</i> en la página 45 para comprobar los ajustes de los altavoces. • Consulte <i>Nivel de canales</i> en la página 47 para comprobar los niveles de los altavoces. |
| La función PHASE CONTROL no parece tener un efecto audible. | <ul style="list-style-type: none"> • Si procede, compruebe que el interruptor del filtro de paso bajo de su subwoofer está apagado o que el corte se ha definido en el ajuste de frecuencia más alto. Si hay un ajuste PHASE en el subwoofer, ajústelo a 0° (o dependiendo del subwoofer, el ajuste que crea que tiene el mejor efecto global en el sonido). • Asegúrese de que el ajuste de distancia del altavoz es correcto para todos los altavoces (consulte <i>Distancia de los altavoces</i> en la página 48). |
| Las emisiones de radio contienen una cantidad considerable de ruido. | <ul style="list-style-type: none"> • Conecte la antena (página 29) y ajuste la posición para obtener la mejor recepción. • Aleje los cables sueltos de los hilos y terminales de la antena. • Extienda al máximo la antena de cable FM, oriéntela correctamente y fíjela a una pared (o conecte una antena FM exterior). • Conecte una antena de AM interior o exterior adicional (página 29). • Apague el equipo que provoca interferencias o aléjelo del receptor (o sitúe las antenas más lejos del equipo que está provocando ruidos). |
| No es posible seleccionar emisoras de radiodifusión automáticamente. | <ul style="list-style-type: none"> • Conecte una antena exterior (consulte la página 29). |
| Se escucha ruido durante la reproducción de una platina de casete. | <ul style="list-style-type: none"> • Aleje la platina de casete del receptor hasta que el ruido desaparezca. |
| El sonido proviene de otros componentes, pero no del reproductor de DVD o LD. | <ul style="list-style-type: none"> • Ajuste SIGNAL SEL a HDMI, C1/O1/O2 (DIGITAL) o A (análogo) según el tipo de conexiones realizadas (consulte la página 43). • Establezca los ajustes de entradas digitales correctamente (consulte la página 48). • Realice conexiones digitales (consulte la página 24) y ajuste SIGNAL SEL en C1/O1/O2 (DIGITAL) (consulte la página 43). • Consulte el manual de instrucciones suministrado con el reproductor de DVD. |
| Cuando se reproduce software con DTS, no se emite ningún sonido ni ningún ruido. | <ul style="list-style-type: none"> • Ajuste el nivel de salida digital del reproductor al máximo o a la posición neutra. • Asegúrese de que los ajustes en el reproductor sean correctos y/o que la salida de señal DTS esté activada. Consulte el manual de instrucciones suministrado con el reproductor de DVD. • Ajuste el tipo de señal de entrada a C1/O1/O2 (DIGITAL) (consulte <i>Selección de la señal de entrada</i> en la página 43). |

| Problema | Solución |
|--|--|
| Durante una búsqueda de reproducción, se emite sonido desde un reproductor de CD compatible con DTS. | <ul style="list-style-type: none"> • Esto no indica un mal funcionamiento; asegúrese de disminuir el volumen para evitar que los altavoces emitan un ruido fuerte. |
| Todo parece estar configurado correctamente, pero el sonido de reproducción es extraño. | <ul style="list-style-type: none"> • Compruebe que la conexión de los terminales de altavoces positivos/negativos del receptor coincide con los terminales correspondientes de los altavoces (consulte <i>Conexión de los altavoces</i> en la página 19). |
| Parece haber un retardo de tiempo entre los altavoces y la salida del subwoofer. | <ul style="list-style-type: none"> • Consulte <i>Configuración automática para sonido envolvente (MCACC)</i> en la página 31 para configurar el sistema de nuevo utilizando MCACC (esto compensará automáticamente un retardo en la salida del subwoofer). |
| Después de utilizar la función Auto MCACC Setup, el ajuste de tamaño de altavoz (LARGE o SMALL) es incorrecto. | <ul style="list-style-type: none"> • El ruido de baja frecuencia puede estar provocado por un aparato de aire acondicionado o un motor. Apague todos los aparatos en la habitación y vuelva a ejecutar Auto MCACC Setup. |
| El mando a distancia no funciona. | <ul style="list-style-type: none"> • Sustituya las pilas (consulte la página 7). • Utilícelo en un rango de 7 m, 30° del sensor remoto (consulte la página 10). • Retire el obstáculo o utilice el mando a distancia desde otra posición. • Evite exponer el sensor del mando a distancia del panel frontal a una luz directa. |
| La pantalla se ve oscura o está apagada. | <ul style="list-style-type: none"> • Pulse DIMMER en el control repetidamente para seleccionar los ajustes predeterminados. |
| El dispositivo de tecnología inalámbrica <i>Bluetooth</i> no puede conectarse ni manejarse. El dispositivo de tecnología inalámbrica <i>Bluetooth</i> no emite sonido o el sonido se interrumpe. | <ul style="list-style-type: none"> • Compruebe que no haya ningún objeto que emita ondas electromagnéticas en la banda de 2,4 GHz (horno microondas, dispositivo inalámbrico LAN o un aparato de tecnología inalámbrica <i>Bluetooth</i>) cerca de la unidad. Si dicho objeto está cerca de la unidad, configure la unidad lejos de él. O deje de utilizar el objeto que emite ondas electromagnéticas. • Compruebe que el dispositivo de tecnología inalámbrica <i>Bluetooth</i> no está demasiado lejos de la unidad y que no hay obstáculos entre el dispositivo de tecnología inalámbrica <i>Bluetooth</i> y la unidad. Ajuste el dispositivo de tecnología inalámbrica <i>Bluetooth</i> y la unidad, de modo que la distancia entre ambos sea inferior a 10 m y no exista ningún obstáculo entre ellos. • Compruebe que el ADAPTADOR <i>Bluetooth</i> y el ADAPTER PORT de la unidad estén correctamente conectados. • Puede que el dispositivo de tecnología inalámbrica <i>Bluetooth</i> no esté ajustado en el modo de comunicación compatible con la tecnología inalámbrica <i>Bluetooth</i>. Compruebe la configuración del dispositivo de tecnología inalámbrica <i>Bluetooth</i>. • Compruebe que el emparejamiento se haya realizado correctamente. La configuración del emparejamiento se ha borrado de esta unidad o del dispositivo de tecnología inalámbrica <i>Bluetooth</i>. Reinicie el emparejamiento. • Compruebe que el perfil sea correcto. Utilice un dispositivo de tecnología inalámbrica <i>Bluetooth</i> que sea compatible con los perfiles A2DP y AVRCP. |

HDMI

| Síntoma | Solución |
|---|---|
| No hay imagen ni sonido. | <ul style="list-style-type: none">• Si el problema todavía persiste cuando conecte su componente HDMI directamente al monitor, consulte el manual del componente o del monitor, o bien póngase en contacto con el fabricante para obtener asistencia. |
| No hay imagen. | <ul style="list-style-type: none">• Dependiendo de la configuración de salida del componente de origen, es posible que esté reproduciendo un formato de vídeo que no puede visualizarse. Modifique la configuración de salida de la fuente o realice la conexión mediante las tomas de componentes o compuestas.• Este receptor es compatible con HDCP. Compruebe que los componentes que está conectando también sean compatibles con HDCP. Si no lo son, conéctelos mediante las tomas de vídeo de componentes o compuestas.• Según el componente fuente conectado, es posible que no funcione con este receptor (aunque sea compatible con HDCP). Si es el caso, use las tomas de vídeo de componentes o compuestas para la conexión entre la fuente y el receptor.• Si no aparecen imágenes de vídeo en su TV o TV de pantalla plana, pruebe a ajustar la resolución, Deep Color u otros ajustes de su componente.• Para emitir señales en Deep Color, use un cable HDMI (cable High Speed HDMI®) para conectar este receptor a un componente o televisor con función Deep Color. |
| No hay sonido o éste se detiene de repente. | <ul style="list-style-type: none">• Si ha realizado conexiones separadas para el audio, asegúrese de que ha asignado el/los conector(es) analógico(s)/digital(es) a la entrada HDMI correspondiente para el componente.• Compruebe la configuración de salida de audio del componente de origen.• Compruebe que Audio Parameter esté ajustado a HDMI AMP/THRU (consulte la página 42).• Si el componente es un dispositivo DVI, utilice una conexión distinta para el sonido.• Las transmisiones de audio digital en formato HDMI tardan más tiempo en ser reconocidas. Por esta razón, es posible que se produzca alguna interrupción de audio al cambiar de un formato de audio a otro o al iniciar la reproducción.• Si durante la reproducción se enciende/apaga el dispositivo conectado al terminal HDMI OUT de este equipo, o se desconecta/conecta el cable HDMI, podría producirse ruido o interrupciones de audio. |

Información importante relativa a la conexión HDMI

Habrán casos en los que no podrá encaminar señales HDMI a través de este receptor (depende del componente que está conectando; consulte al fabricante si es compatible con HDMI).

Si no está recibiendo señales HDMI correctamente a través de este receptor (desde su componente), realice la siguiente configuración.

Configuración¹

Conecte el componente compatible con HDMI directamente a la pantalla mediante un cable HDMI. Después utilice la conexión más adecuada (se recomienda una conexión digital) para enviar audio al receptor. Para obtener más información sobre las conexiones de audio, consulte las instrucciones de uso. Al utilizar esta configuración, ponga el volumen de la pantalla al mínimo.

iPod mensajes

| Síntoma | Causa | Acción |
|------------------------------------|---|--|
| iPod/USB Error 1 (I/U ERR1) | Existe un problema con la ruta de la señal entre el iPod y el receptor. | Desconecte el receptor y vuelva a conectar el iPod al receptor. Si con esto no se resuelve, intente reinicializar el iPod. |
| iPod/USB Error 2 (I/U ERR2) | La versión del software del iPod está desactualizada. | Actualice el software del iPod (utilice una versión del software para iPod posterior a 20.10.2004). |
| | Se ha conectado un iPod no admitido por este receptor. | Conecte un iPod compatible con el receptor. |
| iPod/USB Error 3 (I/U ERR3) | El iPod no responde. | Actualice la versión del software del iPod. Si con esto no se resuelve, intente reinicializar el iPod. |
| No Track | No hay pistas en la categoría seleccionada en el iPod. | Seleccione otra categoría. |

Nota

- 1 Si su pantalla sólo tiene un terminal HDMI, sólo podrá recibir vídeo HDMI desde el componente conectado.
 - Según el componente, la salida de audio podría estar limitada por el número de canales disponibles de la unidad de pantalla conectada (por ejemplo, la salida de audio se reduce a 2 canales para una pantalla con limitaciones de audio estéreo).
 - Si desea cambiar la fuente de entrada, deberá cambiar las funciones tanto en el receptor como en la unidad de pantalla.
 - Puesto que el sonido se anula en la pantalla al utilizar la conexión HDMI, deberá ajustar el volumen en la pantalla cada vez que cambie las fuentes de entrada.

Mensajes USB

| Síntoma | Causa | Acción |
|------------------------------------|--|--|
| iPod/USB Error 1 (I/U ERR1) | Existe un problema con la ruta de la señal entre el USB y el receptor. | Desconecte el receptor y vuelva a conectar el USB al receptor. |
| iPod/USB Error 3 (I/U ERR3) | Cuando no hay respuesta del USB. | Desconecte el receptor y vuelva a conectar el USB al receptor. |
| iPod/USB Error 4 (I/U ERR4) | Los requisitos de alimentación del dispositivo USB son demasiado altos para este receptor. | Desconecte el receptor y vuelva a conectar el USB al receptor. |

Mensajes de radio SIRIUS

| Síntoma | Causa | Acción |
|---------------------------|---|--|
| Antenna | La antena no está correctamente conectada. | Asegúrese de que el cable de la antena está correctamente conectado. |
| CHECK SIRIUS TUNER | El sintonizador SIRIUS Connect no está correctamente conectado. | Compruebe que el mini cable DIN de 8 clavijas y el transformador de CA están correctamente conectados. |
| LINKING | La señal SIRIUS es demasiado débil en la ubicación actual. No hay señal SIRIUS o el sintonizador SiriusConnect no está conectado. | <i>n/a</i> |
| UPDT ***% | La unidad está actualizando la suscripción. | Espere a que el código de cifrado se haya actualizado. |
| Updating | La unidad está actualizando los canales. | Espere a que el código de cifrado se haya actualizado. |
| Invalid Channel | El canal seleccionado no está disponible o no existe. | Seleccione otro canal. |

Restablecimiento de los ajustes por defecto del equipo

Lleve a cabo este procedimiento para restablecer todos los ajustes realizados en el receptor a los valores por defecto. Para ello, utilice los controles del panel frontal.

- 1 Ponga el receptor en modo de espera.**
- 2 Mientras mantiene pulsado el botón BAND, pulse el botón \odot STANDBY/ON durante unos dos segundos.**
- 3 Cuando vea RESET? en la pantalla, pulse AUTO/DIRECT.**
OK? se visualizará en la pantalla.
- 4 Pulse STEREO/ALC para confirmar.**
OK aparece en la pantalla para indicar que se han restablecido los ajustes por defecto del receptor.

Especificaciones

Características del amplificador

Potencia de salida media continua de 80 vatios* por canal, a un mínimo de 8 ohmios, de 20 Hz a 20 000 Hz con no más del 0,08% de distorsión armónica total.**

Delanteros (estéreo) 80 W + 80 W
Potencia de salida (1 kHz, 8 Ω , 0,05 %)
. 110 W por canal
Impedancia de altavoces garantizada
. de 6 Ω a 16 Ω

* Medida con arreglo a la norma de Regulación del Comercio de la Comisión Federal de Comercio sobre la Potencia de Salida Declarada para Amplificadores

** Medida con analizador de espectro de audio

Sección de audio

Entrada (sensibilidad/impedancia)
LINE 200 mV/47 k Ω
Salida (nivel/impedancia)
REC OUTPUT 200 mV/2,2 k Ω
Relación señal a ruido
(IHF, en cortocircuito, red A)
LINE 98 dB
Relación señal a ruido [EIA, a 1 W (1 kHz)]
LINE 79 dB

Sección del sintonizador

Intervalo de frecuencia (FM)
. de 87,5 MHz a 108 MHz
Entrada de antena (FM) 75 Ω asimétrica
Intervalo de frecuencia (AM)
. de 530 kHz a 1700 kHz
Antena (AM) Antena de cuadro

Sección de vídeo

Nivel de señal
Compuesto 1 Vp-p (75 Ω)
Vídeo de componentes Y: 1,0 Vp-p (75 Ω)
PB, PR: 0,7 Vp-p (75 Ω)
Resolución máxima correspondiente
Vídeo de componentes
. 1080i (1125i)/720p (750p)

Sección de entrada/salida digital

Terminal HDMI Tipo A (19 clavijas)
Tipo de salida HDMI 5 V, 100 mA
Terminal USB USB2.0 Full Speed (Tipo A)
Terminal de iPod USB y vídeo (Compuesto)
Cable de antena SIRIUS
. Cable mini DIN de 8 contactos

Otros

Requisitos de potencia CA 120 V, 60 Hz
Consumo 270 W
En modo de espera 0,4 W
Dimensiones
. 420 mm (An) x 158 mm (Al) x 347,7 mm (Pr)
Peso (sin el embalaje) 9,7 kg

Accesorios suministrados

Micrófono (para la configuración Auto MCACC)
. 1
Mando a distancia 1
Pilas secas (tamaño AAA IEC R03) 2
Antena de cuadro de AM 1
Antena de hilo de FM 1
Cable iPod 1
Este manual de instrucciones

Nota

- Con el propósito de introducir mejoras, el diseño y las especificaciones del producto están sujetos a posibles modificaciones sin previo aviso.

Limpieza del equipo

- Utilice un paño de pulir o un paño seco para quitar el polvo y la suciedad.
- Cuando la superficie esté muy sucia, límpiela con un paño suave humedecido con un detergente neutro diluido cinco o seis veces en agua, bien escurrido, y luego séquela con otro paño. No utilice cera ni limpiadores para muebles.
- Nunca utilice diluyente, benceno, insecticidas ni otros productos químicos en este equipo o cerca de él; estas sustancias corroerán la superficie del equipo.

Publicado por Pioneer Corporation.
Copyright © 2010 Pioneer Corporation.
Reservados todos los derechos.



PIONEER ELECTRONICS (USA) INC.

PIONEER ELECTRONICS OF CANADA, INC.

LIMITED WARRANTY
WARRANTY VALID ONLY IN COUNTRY OF PRODUCT PURCHASE

WARRANTY

Pioneer Electronics (USA) Inc (PUSA), and Pioneer Electronics Of Canada, Inc (POC), warrant that products distributed by PUSA in the U S A , and by POC in Canada that fail to function properly under normal use due to a manufacturer defect when installed and operated according to the owner's manual enclosed with the unit will be repaired or replaced with a unit of comparable value, at the option of PUSA or POC, without charge to you for parts or actual repair work. Parts supplied under this warranty may be new or rebuilt at the option of PUSA or POC.

THIS LIMITED WARRANTY APPLIES TO THE ORIGINAL OR ANY SUBSEQUENT OWNER OF THIS PIONEER PRODUCT DURING THE WARRANTY PERIOD PROVIDED THE PRODUCT WAS PURCHASED FROM AN AUTHORIZED PIONEER DISTRIBUTOR/DEALER IN THE U.S.A. OR CANADA. YOU WILL BE REQUIRED TO PROVIDE A SALES RECEIPT OR OTHER VALID PROOF OF PURCHASE SHOWING THE DATE OF ORIGINAL PURCHASE OR, IF RENTED, YOUR RENTAL CONTRACT SHOWING THE PLACE AND DATE OF FIRST RENTAL. IN THE EVENT SERVICE IS REQUIRED, THE PRODUCT MUST BE DELIVERED WITHIN THE WARRANTY PERIOD, TRANSPORTATION PREPAID, ONLY FROM WITHIN THE COUNTRY OF PURCHASE AS EXPLAINED IN THIS DOCUMENT. YOU WILL BE RESPONSIBLE FOR REMOVAL AND INSTALLATION OF THE PRODUCT. PUSA OR POC, AS APPROPRIATE, WILL PAY TO RETURN THE REPAIRED OR REPLACEMENT PRODUCT TO YOU WITHIN THE COUNTRY OF PURCHASE.

PRODUCT WARRANTY PERIOD

| | Parts | Labor |
|--|---------|---------|
| Home Audio and Video | 1 Year | 1 Year |
| Microphones, Headphones, Phono Cartridges and Styluses | 90 Days | 90 Days |

Shorter limited warranty periods apply to some models. Please refer to the limited warranty document enclosed with the product for a definitive statement of the warranty period. The warranty period for retail customers who rent the product commences upon the date product is first put into use (a) during the rental period or (b) retail sale, whichever occurs first.

WHAT IS NOT COVERED

IF THIS PRODUCT WAS PURCHASED FROM AN UNAUTHORIZED DISTRIBUTOR, THERE ARE NO WARRANTIES, EXPRESS OR IMPLIED, INCLUDING THE IMPLIED WARRANTY OF MERCHANTABILITY AND THE IMPLIED WARRANTY OF FITNESS FOR A PARTICULAR PURPOSE AND THIS PRODUCT IS SOLD STRICTLY "AS IS" AND "WITH ALL FAULTS".

PIONEER SHALL NOT BE LIABLE FOR ANY CONSEQUENTIAL AND/OR INCIDENTAL DAMAGES.

PIONEER DOES NOT WARRANT ANY PRODUCT LISTED ABOVE WHEN IT IS USED IN A TRADE OR BUSINESS OR IN ANY INDUSTRIAL OR COMMERCIAL APPLICATION.

THIS WARRANTY DOES NOT APPLY IF THE PRODUCT HAS BEEN SUBJECTED TO POWER IN EXCESS OF ITS PUBLISHED POWER RATING.

THIS WARRANTY DOES NOT COVER TELEVISION OR DISPLAY SCREENS DAMAGED BY STATIC, NON MOVING, IMAGES APPLIED FOR LENGTHY PERIODS (BURN IN).

THIS WARRANTY DOES NOT COVER THE CABINET OR ANY APPEARANCE ITEM, USER ATTACHED ANTENNA, ANY DAMAGE TO RECORDS OR RECORDING TAPES OR DISCS, ANY DAMAGE TO THE PRODUCT RESULTING FROM ALTERATIONS, MODIFICATIONS NOT AUTHORIZED IN WRITING BY PIONEER, ACCIDENT, MISUSE OR ABUSE, DAMAGE DUE TO LIGHTNING OR TO POWER SURGES, SUBSEQUENT DAMAGE FROM LEAKING, DAMAGE FROM OPERATIVE BATTERIES, OR THE USE OF BATTERIES NOT CONFORMING TO THOSE SPECIFIED IN THE OWNER'S MANUAL.

THIS WARRANTY DOES NOT COVER THE COST OF PARTS OR LABOR WHICH WOULD BE OTHERWISE PROVIDED WITHOUT CHARGE UNDER THIS WARRANTY OBTAINED FROM ANY SOURCE OTHER THAN A PIONEER AUTHORIZED SERVICE COMPANY OR OTHER DESIGNATED LOCATION. THIS WARRANTY DOES NOT COVER DEFECTS OR DAMAGE CAUSED BY THE USE OF UNAUTHORIZED PARTS OR LABOR OR FROM IMPROPER MAINTENANCE.

ALTERED, DEFACED, OR REMOVED SERIAL NUMBERS VOID THIS ENTIRE WARRANTY

NO OTHER WARRANTIES

IN THE U.S.A. PIONEER LIMITS ITS OBLIGATIONS UNDER ANY IMPLIED WARRANTIES INCLUDING, BUT NOT LIMITED TO, THE IMPLIED WARRANTIES OF MERCHANTABILITY AND FITNESS FOR A PARTICULAR PURPOSE, TO A PERIOD NOT TO EXCEED THE WARRANTY PERIOD. NO WARRANTIES SHALL APPLY AFTER THE WARRANTY PERIOD. SOME STATES DO NOT ALLOW LIMITATIONS ON HOW LONG AN IMPLIED WARRANTY LASTS AND SOME STATES DO NOT ALLOW THE EXCLUSIONS OR LIMITATIONS OF INCIDENTAL OR CONSEQUENTIAL DAMAGES, SO THE ABOVE LIMITATIONS OR EXCLUSIONS MAY NOT APPLY TO YOU. THIS WARRANTY GIVES YOU SPECIFIC LEGAL RIGHTS AND YOU MAY HAVE OTHER RIGHTS WHICH MAY VARY FROM STATE TO STATE.

IN CANADA EXCEPT AS EXPRESSLY PROVIDED HEREIN, THERE ARE NO REPRESENTATIONS, WARRANTIES, OBLIGATIONS OR CONDITIONS, IMPLIED, STATUTORY OR OTHERWISE, APPLICABLE TO THIS PRODUCT.

TO OBTAIN SERVICE

PUSA and POC have appointed a number of Authorized Service Companies throughout the U S A and Canada should your product require service. To receive warranty service you need to present your sales receipt or, if rented, your rental contract showing place and date of original owner's transaction. If shipping the unit you will need to package it carefully and send it, transportation prepaid by a traceable, insured method, to an Authorized Service Company. Package the product using adequate padding material to prevent damage in transit. The original container is ideal for this purpose. Include your name, address and telephone number where you can be reached during business hours.

On all complaints and concerns in the U S A call Customer Support at 1 800 421 1404, or, in Canada, call Customer Satisfaction at 1 877 283 5901

IN THE U.S.A.

For hook-up and operation of your unit or to locate an Authorized Service Company, please call or write:

PIONEER ELECTRONICS SERVICE, INC.
P. O. BOX 1760
LONG BEACH, CALIFORNIA 90801
1-800-421-1404
<http://www.pioneerelectronics.com>

IN CANADA

For additional information on this warranty, please call or write:

CUSTOMER SATISFACTION GROUP
PIONEER ELECTRONICS OF CANADA, INC.
300 ALLSTATE PARKWAY
MARKHAM, ON L3R 0P2
(905) 479-4411
1-877-283-5901
<http://www.pioneerelectronics.ca>

DISPUTE RESOLUTION

IN THE U.S.A. Following our response to any initial request to Customer Support, should a dispute arise between you and Pioneer, Pioneer makes available its Complaint Resolution Program to resolve the dispute. The Complaint Resolution Program is available to you without charge. You are required to use the Complaint Resolution Program before you exercise any rights under, or seek any remedies, created by Title I of the Magnuson Moss Warranty Federal Trade Commission Improvement Act, 15 U.S.C. 2301 et seq.

To use the Complaint Resolution Program call 1 800 421 1404 and explain to the customer service representative the problem you are experiencing, steps you have taken to have the product repaired during the warranty period and the name of the authorized Distributor/Dealer from whom the Pioneer product was purchased. After the complaint has been explained to the representative, a resolution number will be issued. Within 40 days of receiving your complaint, Pioneer will investigate the dispute and will either (1) respond to your complaint in writing informing you what action Pioneer will take, and in what time period, to resolve the dispute; or (2) respond to your complaint in writing informing you why it will not take any action.

IN CANADA Call the Customer Satisfaction Manager at (905) 946 7446 to discuss your complaint and to obtain a prompt resolution

RECORD THE PLACE AND DATE OF PURCHASE FOR FUTURE REFERENCE

Model No

Serial No

Purchase Date

Purchased From

KEEP THIS INFORMATION AND YOUR SALES RECEIPT IN A SAFE PLACE

To register your product, find the nearest authorized service location, to purchase replacement parts, operating instructions, or accessories, please go to one of following URLs :

Pour enregistrer votre produit, trouver le service après-vente agréé le plus proche et pour acheter des pièces de rechange, des modes d'emploi ou des accessoires, reportez-vous aux URL suivantes :

In the USA/Aux Etats-Unis

<http://www.pioneerelectronics.com>

In Canada/Aux Canada

<http://www.pioneerelectronics.ca>

S018_B1_EnFr

Published by Pioneer Corporation.
Copyright © 2010 Pioneer Corporation.
All rights reserved.

PIONEER CORPORATION

1-1, Shin-ogura, Saiwai-ku, Kawasaki-shi, Kanagawa 212-0031, Japan

PIONEER ELECTRONICS (USA) INC.

P.O. BOX 1540, Long Beach, California 90801-1540, U.S.A. TEL: (800) 421-1404

PIONEER ELECTRONICS OF CANADA, INC.

300 Allstate Parkway, Markham, Ontario L3R 0P2, Canada TEL: 1-877-283-5901, 905-479-4411

PIONEER EUROPE NV

Haven 1087, Keetberglaan 1, B-9120 Melsele, Belgium TEL: 03/570.05.11

PIONEER ELECTRONICS ASIACENTRE PTE. LTD.

253 Alexandra Road, #04-01, Singapore 159936 TEL: 65-6472-7555

PIONEER ELECTRONICS AUSTRALIA PTY. LTD.

178-184 Boundary Road, Braeside, Victoria 3195, Australia, TEL: (03) 9586-6300

PIONEER ELECTRONICS DE MEXICO S.A. DE C.V.

Bldv.Manuel Avila Camacho 138 10 piso Col.Lomas de Chapultepec, Mexico, D.F. 11000 TEL: 55-9178-4270

K002_B1_En